

Трофимов Вячеслав Павлович.

Дважды Краснозвёздный, трижды Краснознамёнец, кавалер ордена «Александра Невского» и орденов «Отечественной войны I, I и II степеней», кавалер медалей «За



боевые заслуги», «За победу над Германией в Великой Отечественной войне 1941-1945 гг.», «За победу над Японией», «За взятие Кенигсберга», «За оборону Киева» и 14-ти юбилейных медалей, шесть раз упоминаемый в Приказах Верховного Главнокомандующего Сталина И.В., Трофимов Вячеслав Павлович.

(15 мая 1915 года – 24 февраля 1995 года).

На фото: Майор, артиллерист Трофимов Вячеслав

Павлович, апрель-май 1945 года.

https://pamyat-naroda.ru/heroes/podvig-chelovek_kartoteka1508964947/

<http://moypolk.ru/node/450704>

Содержание:

Часть 1. Мирное время. Великая Отечественная война. Приграничное сражение. Киевская операция. Оккупация. Проверка. ТВП БП 1 М ПС КО Л.

Часть 2. 112-я Отдельная Стрелковая бригада (ОИПТД) (в двух главах). ТВП БП 2 112 1-2.

Часть 3. 192-я стрелковая дивизия (в четырёх главах). ТВП БП 3 192 1-4.

Часть 4. 610-й АИПТАВП в Великой Отечественной войне. ТВП 4 610

Часть 5. 610-й АИПТАВП: мирное время. Парад победы, 610-й АИПТАВП Японская война.

Мирное время.

Награды Трофимова Вячеслава Павловича.



Версия 15.02.2018.

Часть 1. Мирное время.

Великая Отечественная война.

Приграничное сражение. Киевская операция. Оккупация. Проверка.



Комбат Трофимов Вячеслав Павлович.

(15 мая 1915 года – 24 февраля 1995 года).

На фото: курсант 2-го КАУ, Трофимов Вячеслав Павлович. 26 сентября 1938 года, Киев. «На добрую память Клавдии».

Оглавление. Часть 1. Мир. ВОВ. Пр. ср. Киев. Оккупация. Проверка.

Боевой путь и автобиография:.....	3
Мирное время.....	3
Становление.....	3
Есть такая профессия - Родину защищать!	6
Значок «Ворошиловский стрелок».....	7
2-е Киевское артиллерийское училище.....	9
Трофимов В.П. – лейтенант РККА.....	11
261-й легкий артиллерийский полк.....	14
Командир батареи.....	16
Служба и бои в составе 261-го лап, 197-й сд, 49-го ск.....	16
Великая Отечественная Война.....	23
Приграничное сражение 1941 года.....	24
Первый бой Трофимова Вячеслава Павловича.....	25
Артбатарея в действии.....	29
Киевская стратегическая оборонительная операция 1941 года.....	52
(7 июля - 26 сентября 1941 года).....	52
538-й гаубичный артиллерийский полк РГК (Резерва Главного Командования).....	53
64-й стрелковый корпус.....	55
Бои в составе 538-го гап РГК.....	56
Бои 538-го гап РГК южнее Киева.....	58
Бои 538-го гап РГК за Киев в КиУРе.....	66
Выход из окружения, лечение, проверка и новое назначение.....	93
Итоги деятельности Трофимова В.П. за данный период.....	98
Краткий Боевой путь и автобиография за данный период.....	99

Для перемещения по тексту нажать **Ctrl** + строка оглавления.

Боевой путь и автобиография:

Трофимов Вячеслав Павлович (15 мая 1915 года - 24 февраля 1995 года).

Мирное время.

Становление.

Трофимов Павел Кузьмич родился в городе Алатырь, Чувашской АСР. Выучился, стал железнодорожным рабочим. Переехал работать в Московскую область.

Трофимовы Павел Кузьмич и Александра Васильевна (Климова) к 1915 году, жили в селе Вешняки, Ухтомский район, Московская область. Трофимов Вячеслав Павлович работал на Московско-Казанской железной дороге, что в то время оплачивалось очень хорошо, так, что Трофимова Александра могла быть домохозяйкой.

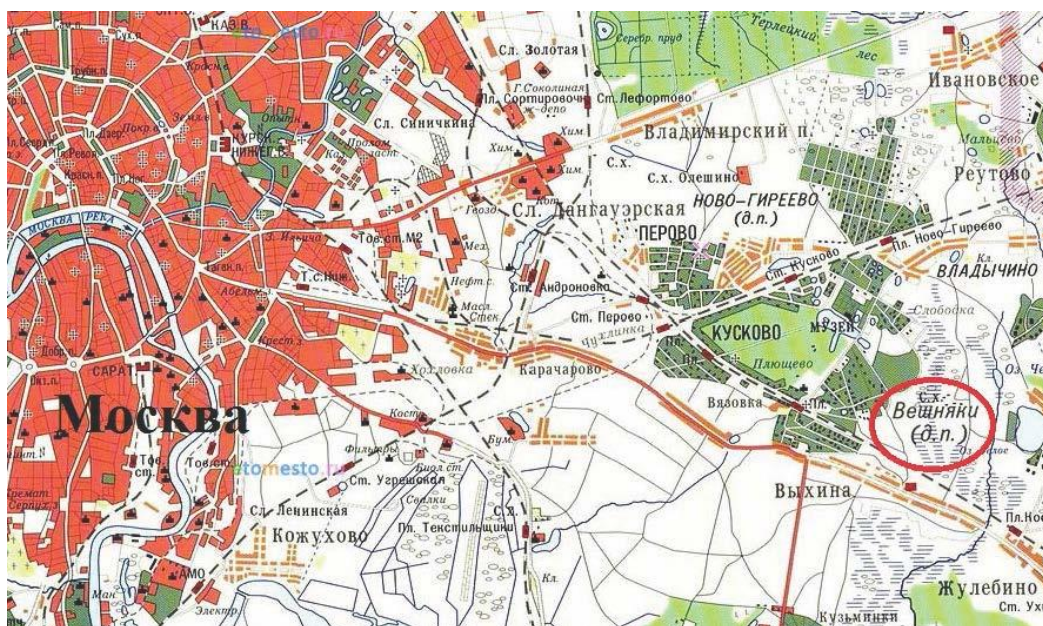

На фото: село Вешняки, Ухтомский район, Московская область на карте 1921 года.

На фото: Трофимов Павел Кузьмич с женой Александрой Васильевной Климовой (Трофимовой).

- До 1917 года, Трофимов Павел Кузьмич работал на Московско-Казанской железной дороге.
- В 1920 – 1930-е годы Трофимов Павел Кузьмич жил семьей в городе Алатырь, Чувашской АССР, на родине отца – Кузьмы Трофимова.

В 1940-е годы Трофимов Павел Кузьмич работал главным механиком в **Мостовском Леспромхозе, Ивановской области**, а в настоящее время (1947 год), благодаря преклонному возрасту, перешел на пенсию, имея 47 лет производственного стажа. Мать все время домохозяйка. Их адрес: **Город Южа, Ивановской области, Мостовский Леспромхоз.**

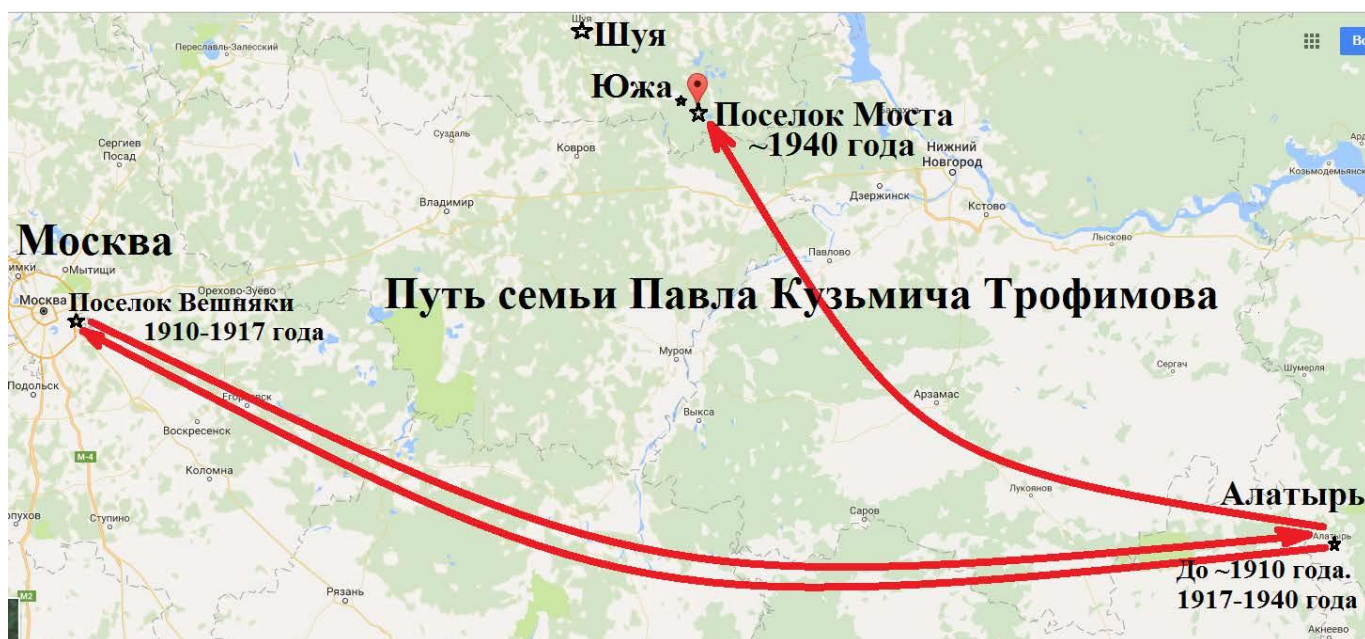

На карте: Путь семьи Павла Кузьмича Трофимова до 1947 года.

- **15 мая 1915 года, Трофимов Вячеслав Павлович** родился в семье железнодорожного рабочего **Трофимова Павла Кузьмича** и домохозяйки **Александры**.
- В 1917 году, прежняя жизнь изменилась, распалась Российская Империя, в стране царил голод и разруха, работы не стало, и семья уехала к родителям отца на родину, в **город Алатырь, Чувашской АССР**, где в 10 лет **Слава Трофимов** пошел учиться в школу.
- В 1924 - 25 году десятилетний **Слава Трофимов** пошел в школу. Отец, сам квалифицированный специалист, понимал важность учёбы и мотивировал детей учиться.
- В 1926 году, в семье, в **городе Алатырь**, родился брат - **Аристарх Вячеславович Трофимов**. На **ВОВ** не попал в связи с молодым возрастом. В старости (2017) доживает в доме престарелых....
- В июне 1931 года **Вячеслав Трофимов** окончил семилетнюю школу в **городе Алатырь, Чувашской АССР**.
- В августе 1931 года, **Вячеслав Трофимов** поступил в **Педагогический техникум** города **Загорск (Сергиев Посад), Московской области**. Учился 3 года.
- В Августе 1934 года окончил **Педагогический техникум** и был распределен в школу.
- С августа 1934 года по июль 1936 года **Трофимов Вячеслав Павлович** работал учителем (почти 2 года) в **Дон...вской начальной сельской школе Клинского района, Московской области**, где познакомился с будущей женой.
- Летом 1936 года, **Трофимов Вячеслав Павлович** был вызван в **Районный военный комиссариат Коммунистического района** и получил предписание на поступление в военное училище. Как очень образованного для того времени – был направлен в **1-е Ленинградское Краснознаменное Артиллерийское училище**. Семилетнее образование в то время считалось очень высоким. И с ним брали в механизированные, авиационные и артиллерийские войска.

Место призыва: **Дмитровский РВК, Московская область, Дмитровский район** или (в разных документах по-разному), **Клинский РВК, Московская область, Клинский район**.
Вот так, человек, который был **Учителем**, по призыву Родины стал **Военным**.
Подобный прсонаж Тома Хенкса есть в фильме: «Спасти рядового Райна».

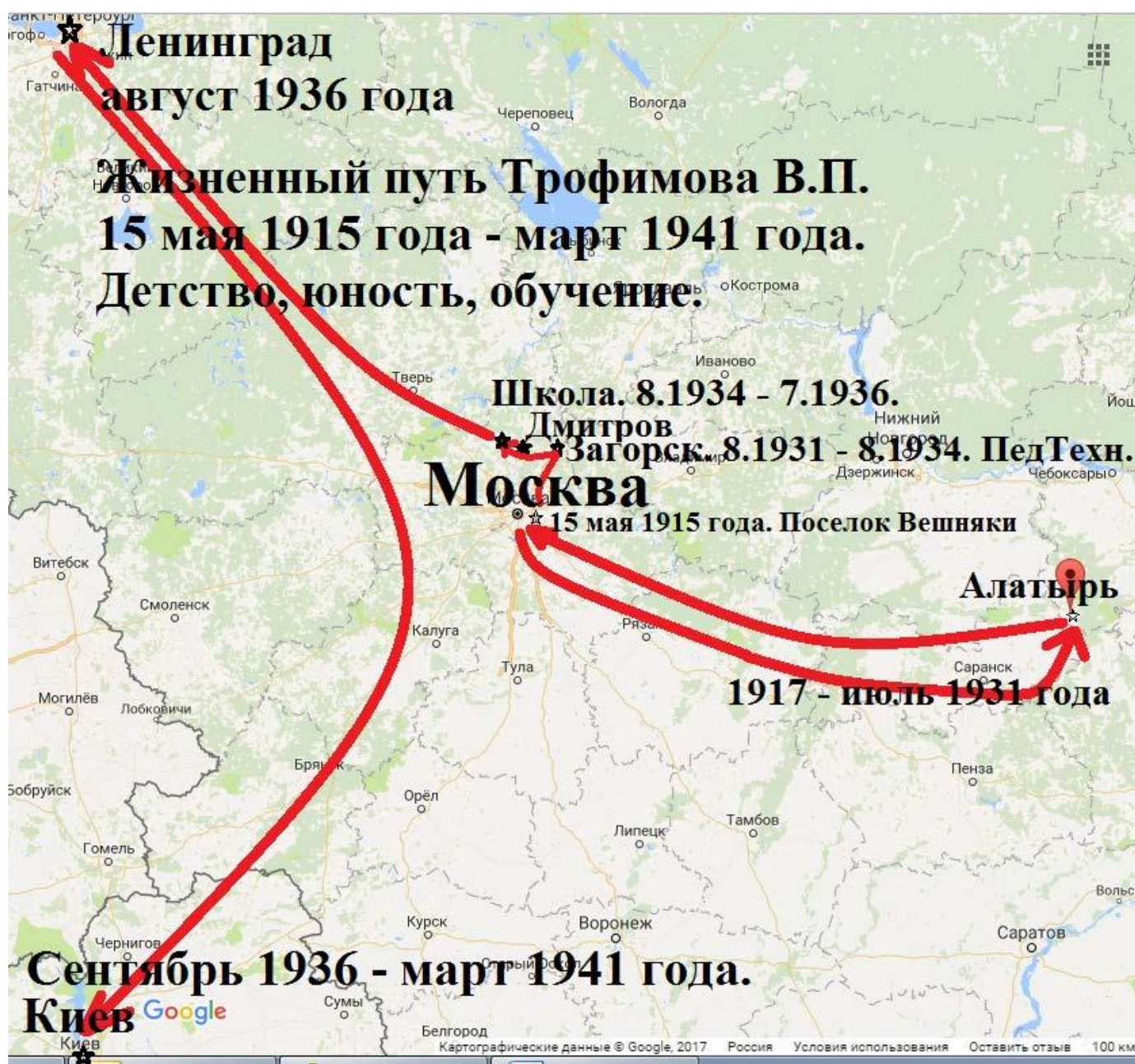

На карте: место рождения Трофимова Вячеслава Павловича. 15 мая 1915 года в поселке Вешняки, Московской области.

Детство в городе Алатырь Чувашской АССР с 1917 года по июль 1931 года.

Учеба в педучилище в Сергиевом-Посаде (август 1931 года – август 1934 года) и работа в школе Дмитровского (Клинского) района (август 1934 года – июля 1936 года).

Учеба и служба во 2-м Киевском артиллерийском училище (сентябрь 1936 года – март 1941 года).

Есть такая профессия - Родину защищать!

- сказал герой Юматова из кинофильма «Офицеры».

Трофимов В.П. – курсант 2-го КАУ.

Курсант Трофимов Вячеслав Павлович, учился во 2-м Киевском артиллерийском училище (2 КАУ) с июля 1936 года по декабрь 1938 года. (Два с половиной года).

- В июле 1936 года, Трофимов Вячеслав Павлович поехал в Ленинград и добровольно поступил в 1-е Ленинградское Краснознаменное Артиллерийское училище им. Красного Октября (1 ЛКАУ).



Но из которого, по приказу Наркома, был переведен во 2-ю Киевскую артиллерийскую школу в городе Киев.

И окончил 2-е Киевское артиллерийское училище в декабре 1938 года. За 2,5 года, срок обучения в артиллерийских Училищах, в то время, был на полгода сокращён. Раньше составлял 3 года.

На фото: курсант 2-го КАУ, Трофимов Вячеслав Павлович. 26 сентября 1938 года, Киев. «На добрую память Клавдии».

На фото: курсант 2-го КАУ, Трофимов Вячеслав Павлович с



невестой Трофимовой (Герасимовой) Анной Васильевной. Мне кажется, что обе фотографии были сделаны в один день. Возможно 26 сентября 1938 года, Киев если Анна Васильевна приезжала к нему. Или позже в Московской области до декабря 1938 года если он ездил к ней.



На фотографии мы видим, что участь во 2-м Киевском артиллерийском училище, Трофимов Вячеслав Павлович сдал нормы ГТО, и сдал нормы на значок «Ворошиловский стрелок РККА 1

степени», что говорит о хорошей физической форме.

По воспоминаниям внучки, Натальи Валерьевны Трофимовой: «Насчет физической формы - здесь наверно очень хорошая генетика, я помню его очень сильным и здоровым дедом, к слову его родной младший брат до сих пор имеет все свои зубы (нет вставных!!), а ему в этом году будет 90!!! Вячеслав в своей рукописной автобиографии описывает момент своего второго ранения, ранение сильное, еле оклемался, так нечего было есть и ел только то, что дадут местные жители, так вот, встав на костыли 3 ноября, уже 4 ноября 1941 года, он ПОШЕЛ в сторону Москвы. Так что физическая форма была отменной».

Значок «Ворошиловский стрелок».



Нагрудный знак
"Ворошиловский стрелок",
ОСОАВИАХИМ.



Нагрудный знак
"Юный Ворошиловский стрелок".



Нагрудный знак
"Ворошиловский стрелок",
ОСОАВИАХИМ, 2-я степень.



Нагрудный знак
"Ворошиловский стрелок",
РККА.

В советские годы государство всячески старалось поощрить старания и заслуги населения, поэтому практика награждения людей значками, жетонами и орденами была повсеместной. Одним из культовых атрибутов для вручения в качестве награды в 30-х годах прошлого века являлся «Ворошиловский стрелок» - значок. Купить его в то время было невозможно. Им награждали за меткую стрельбу.

Своим появлением значок обязан случаю и невероятной стрелковой подготовке **Ворошилова Климента Ефремовича**, который отлично владел любыми видами огнестрельного оружия, имеющимися в советской армии. Дело было летом **1932 года** на одном из военных полигонов, где проводились зачетные стрельбы командиров. Куратором мероприятия был нарком Ворошилов, ответственный за военные и морские дела. Одна из мишеней была абсолютно чистой. Приставленный к ней командир сетовал на плохое оружие.

Ворошилов взял револьвер и посредством 7 выстрелов набрал почти 60 очков (не хватило 1 балла). Этим он показал, что не оружие виновато в промахах командира, а сноровка последнего, точнее, ее отсутствие. Буквально на следующий день ситуация попала в местную прессу и выражение *«стреляй по-ворошиловски!»* стало девизом и мотиватором.

В конце **октября 1932 года** советское правительство утвердило специальное положение о нормативах военной стрельбы под названием «Ворошиловский стрелок». Сам значок, которым награждались отличившиеся, появился двумя месяцами позднее и сначала был представлен в одном варианте.

Весной 1934 года, было решено ввести еще один значок «Ворошиловский стрелок». Так появился знак второй степени, нормативы получения которого стали жестче, чем у предшественника. А еще спустя месяц появилась разновидность детского «Ворошиловского стрелка», которым награждали пионеров.

За годы действия практики выдачи значков «Ворошиловский стрелок» получателями награды стало, по разным оценкам, от 6 до 9 миллионов человек. Значками одаривали членов Общества содействия обороне, авиационному и химическому строительству, РККА, юных стрелков. Жетоны стали важным мотиватором в деятельности по подготовки стрелков, идейным инструментом того времени.

Получение значка «Ворошиловский стрелок» стало делом чести каждого уважающего себя стрелка, независимо от того, что он сдавал – нормы ГТО для личного разряда или участвовал в спортивных соревнованиях всесоюзного или республиканского масштаба. Во втором случае вместо принадлежности значка к 1 или 2 степени присутствовало слово «приз».

Получение значка «Ворошиловский стрелок» было почетной процедурой. Им награждали командиры соответствующих подразделений, к которым был причислен тот или иной стрелок. Вместе со значком награжденный получал удостоверение и право носить эмблему на груди с левой стороны.

Если в дальнейшем стрелок не сдавал нормы, необходимые для получения звания имени Ворошилова, он не лишался значка. Теряли право нагрудного ношения жетона те, кто за ненадлежащее советскому человеку поведение исключался из своей организационной коммунистической структуры.

С введением звания «Ворошиловский стрелок» и учреждением наград отличившимся владением оружия мастерам, в нашей стране начали активно развиваться стрелковые клубы, которые стали частью общей программы военной подготовки советской трудовой молодежи. Так, члены первого в Москве клуба Ворошиловских стрелков уже в скором времени продемонстрировали отличные результаты. На международных соревнованиях они одержали победу над командой стрелков из Портсмута, США, опередив ее более, чем на 200 очков, что стало предметом особой всесоюзной гордости.

<http://gunshub.ru/posts/42-voroshilovskiy-strelok>
«Нет плохого оружия, есть плохие стрелки.» (К.Е. Ворошилов)

Что же ждало новичка, желавшего нацепить на лацкан вождеденный значок с мишенью и получить свою долю уважения и восхищения? Может, «Ворошиловский стрелок» был просто предшественником современных разрядов в спортивной пулевой стрельбе? Сейчас, когда многие забыли или не застали ГТО, ДОСААФ и другие символы СССР, может показаться, что это так или почти так. Важно понимать, что в советские годы общество и государство постоянно готовились к войне, и потому цели, которые ставились в далеких 30-х, были не совсем спортивные. Норматив «стрелка» должны были выполнять люди, далекие от стрелкового спорта и вообще малознакомые с оружием.

Начиналось все с азов теории стрельбы, изучения матчасти и, само собой, политической подготовки. При этом особо оговаривалось, чтобы вопросы «о роли партии» не отнимали часы, отведенные стрельбе, так как изучать-то было что. В начале 30-х в программе обучения была не только ТОЗ-8, но и винтовка Мосина, и «ворошиловский» наган, и даже пулеметы. Да и выдавался тогда знак не только в клубах и кружках, но и на военной службе. Ну, а раз готовился резерв для «могучей и непобедимой Рабоче-Крестьянской Красной Армии», умение бегать, прыгать и подтягиваться на перекладине на уровне норм ГТО прилагалось в виде дополнительной нагрузки.

На различные учебные и зачетные упражнения (стрельба сериями, стрельба на время, стрельба в противогазах) выделялось всего около 70 патронов. В итоге, для I степени знака претендент должен был уверенно выбивать из «мелкашки» 43 очка 5-ю выстрелами с дистанции 50 метров. Отметим, что диаметр «десятки» для винтовочной мишени при калибре 5,6 мм до 1958 года был 20 мм, что примерно соответствует «девятке» современной спортивной и, видимо, в зачет шли и касания. Таким образом, требовалась стрелковая подготовка примерно на уровне современного 2-го спортивного разряда. Уже к **1940 году** счет таких «второразрядников» шел на сотни тысяч.

II степень была куда менее массовой. Это уже был настоящий знак классности, и претендовать на него могли обладатели первой степени, которые хотели и могли справиться с задачей в условиях, более приближенных к «полевым». Выдавался значок II степени тем, кто служил в армии, пограничных войсках или НКВД. Получить его можно было, только отстреляв норматив из боевого оружия; чаще всего в этой роли выступала винтовка Мосина. Стрельба велась с дистанции в 300 метров по ростовой мишени и снова требовалось выдать 43 очка за 5 выстрелов при диаметре «десятки» в 100 мм (есть упоминания о 50 мм, но это уже на грани вымысла).

Задача та еще... Стрельба с открытого секторного прицела из валовой винтовки валовым же патроном на такие дистанции, даже из положения «лежа» — развлечение не для всех.

Дополнительной «прелестью» был примкнутый тяжелый игольчатый штык — с ним пристреливались все модификации винтовки, кроме карабинов. Неудивительно, что обладателей значка II степени было существенно меньше.

2-е Киевское артиллерийское училище.

7 декабря 1918 года. В городе Арзамасе открыты Курсы красных командиров при штабе Восточного фронта.

15 декабря 1918 года. Начало занятий на курсах. День начала занятий на курсах являлся ежегодным праздником 2-го Киевского артиллерийского училища.

В 1919 году. Курсы были переведены в Симбирск (Ульяновск), затем в город Самару. И переименованы в Высшую военную школу красных командиров Туркестанского фронта. Затем в 1920 году в Высшую военную школу Туркестанского фронта имени Главкома Каменева С.С. и передислоцирована в город Ташкент.

В 1921 году, Школа переведена из Ташкента в Киев. И названа Киевской высшей объединенной военной школой.

19 мая 1924 года. Школа реорганизована в Киевская высшая объединённая школа командиров РККА имени С.С. Каменева, в которую вливаются 8-я Ленинградская пехотная школа.

26 марта 1936 года. Реорганизована во 2-ю Киевскую артиллерийскую школу.

Именно в неё поступил Трофимов Вячеслав Павлович, в августе 1936 года.

16 марта 1937 года. Переименована во 2-е Киевское артиллерийское училище.

Именно его закончил Трофимов Вячеслав Павлович, в декабре 1938 года.

С 9 (вероятно) до 20-22 июля 1941 года. 2-е КАУ стояло на позициях КиУР, в районе Белгородки и было сменено 538 гап РКК.

22 июля 1941 года. 2-е КАУ передислоцировано в Приволжский военный округ и разместилось в селе Разбойщина (ныне пос. Соколовый) Саратовской области. По директиве Генштаба КА. <http://www.kvoku.org/images/kvoku/pages/history-kvoku/history-kvoku-007.jpg>

16 января 1943 года. 2-е Киевское артиллерийское училище дивизионной артиллерии реорганизовано во 2-е киевское училище самоходной артиллерии.

25 декабря 1943 года. награждено орденом Красного Знамени (№81573) и присвоено имя товарища Фрунзе Михаила Васильевича.

28 мая 1947 года. Киевское Краснознаменное объединенное училище самоходной артиллерии имени М.В.Фрунзе. Киев.

7 августа 1958 года. Переименовано в Киевское Краснознаменное танковое училище имени М.В.Фрунзе.

28 июня 1961 года. Стало Киевским Краснознаменным танковым училищем.

22 декабря 1961 года. Киевское высшее общевойсковое командное Краснознаменное училище имени М.В. Фрунзе.

22 февраля 1968 года. Киевское высшее общевойсковое командное дважды Краснознаменное училище имени М.В. Фрунзе награждено вторым орденом Красного Знамени (№337952).

9 августа в 1992 года. Кабмин Украины ликвидировал Киевское высшее общевойсковое командное дважды Краснознаменное училище имени Фрунзе М.В.

<http://www.kvoku.org/> сайт выпускников училища.

Об исключительной роли артиллерии говорил Сталин 5 мая 1941 года в выступлении перед выпускниками военных академий в Кремле, подняв первый тост, на приеме именно за артиллеристов:

«За здоровье артиллеристов! Артиллерия — самый важный род войск. Артиллерия — бог современной войны».

Начальники 2-го КАУ, в период учебы и службы в нём Трофимова В.П.

Интересно, что первые два начальника 2-го КАУ при Трофимове Вячеславе Павловиче, были участниками троцкистского (Тухачевского) военного заговора. Думаю, что заговор был, что доказывают современные исследования. Но нашу Большую семью он не коснулся. Сверхидея заговора состояла в том, чтобы проиграть вероятную войну, на внешнем агрессоре сменить режим и вписаться в новое правительство.



Комдив (1935) Белый Семен Осипович (1896 – 1937 года), еврей, Член ВКП(б) с октября 1917 года. Участник гражданской войны. Начальник и комиссар Киевской объединенной военной школы имени С.С. Каменева. 3 марта 1935 года – декабрь 1936 года.

Арестован 3 июня 1937 года по обвинению в принадлежности к «военному заговору» приговорен к расстрелу 3 ноября 1937 года.

Комбриг, Полковник Россман Илья Данилович, еврей, член партии с 1918 года. Участник гражданской войны. Начальник училища 1 января 1937 года – 18 октября 1938 года.

В 1938 году осужден на 10 лет лагерей за попытку «военного заговора», которые полностью отсидел. После освобождения и почти проведенной реабилитации в 1948 году вновь арестован и отправлен на 5(?) лет в ссылку в Енисейск.



Генерал-лейтенант артиллерии Гундорин Алексей Павлович, русский (1892 - 1965). Участник гражданской войны. Начальник училища 19 октября 1938 года – 10 августа 1944 года.

При нем Трофимов Вячеслав Павлович выпускался из училища и служил под его руководством.



На фото: такой знак вручался выпускникам 2-го КАУ с 1939 года. Возможно, был у Трофимова Вячеслава Павловича.

Трофимов В.П. – лейтенант РККА.

- В декабре 1938 года, лейтенант Трофимов Вячеслав Павлович, закончил училище, получил звание Лейтенант и как отличник учебы, по приказу НКО, был оставлен работать командиром курсового взвода во 2-м Киевском артиллерийском училище, где и прослужил до марта 1941 года (2 года 3 месяца).

В то, предвоенное время, с 1936 года до июня 1941 года, Красная армия росла численно и офицеров не хватало. Офицерский корпус вырос более чем втрое. Поэтому правительство решило, что лучшие выпускники военных училищ, будут оставаться в них на должностях инструкторов и командиров, чтобы воспитывать новых офицеров. Кроме того, в 1941 году еще 61 304 человека окончили военные училища.

Лейтенант Трофимов Вячеслав Павлович, служил во 2-м Киевском артиллерийском училище (2-е КАУ) с декабря 1938 года по 14 марта 1941 года. (Два года и три месяца).

- В сентябре 1939 года Трофимов Вячеслав Павлович женился на Герасимовой (Трофимовой) Анне Васильевне, с которой познакомился во время работы в школе. Она тоже там работала учительницей. Вероятно, что в довоенный период Анна Васильевна жила в Киеве.

Герасимова (в замужестве Трофимова) Анна Васильевна, родная сестра Герасимова Бориса Васильевича.

Борис Васильевич Герасимов женился на Наталье Васильевне Фроловой (Герасимовой).

Они родили Сергея Борисовича и Татьяну Борисовну Герасимовых.

Герасимова (Рыбакова) Татьяна Борисовна - племянница Анны Васильевны Трофимовой, вышла замуж за Рыбакова Николая Романовича.

Отец Рыбакова Николая Романовича, Рыбаков Роман Николаевич (20 сентября 1919 года – 22 февраля 1997 года) родил 6 детей.

Его сын, Николай Романович Рыбаков женился на Герасимовой (в замужестве Рыбаковой) Татьяне Борисовне, племяннице (дочь родной сестры) Герасимовой (в замужестве Трофимовой) Анны Васильевны, жены Трофимова В.П.

Его брат Рыбаков Алексей Николаевич (1924 года - убит в бою 8 марта 1943 года).

В 18 лет, в 1942 году, был призван на фронт. До гибели был дважды ранен. Рядовой 1314-го стрелкового полка, 17-й стрелковой дивизии. (43, 22, 16-е армии, Западного Фронта).

В период с 22 апреля по февраль 1943 года, боевой путь Трофимова В.П. и Рыбакова А.Н. пересекался. Настолько близко, что они вели бои за одни и те же деревни на узком участке фронта и сменяли друг дружку на одних рубежах. Старший лейтенант Трофимов В.П. помогал артиллерийским огнем рядовому Рыбакову А.Н. ведущему бой в передовой линии.



Так, два героя нашей семьи «встретились» на фронте Великой отечественной войны.

А наши семьи породнились не только как родственники, но и как одно армейцы.

На фото: Герасимовы Анна Васильевна и Борис Васильевич. 1938 год. Деревня Бешенково, Дмитровский район, Московской области.

- **16 сентября 1940 года** – родился сын, **Трофимов Валерий Вячеславович**.

Война стучалась в двери. Правительство страны делало всё возможное, чтобы её оттянуть, и готовилась к ней со всей серьезностью. Увеличивалась, обучалась и перевооружалась армия.

- В марте 1941 года, в **КОВО (Киевском Особом Военном Округе)**, формируется **49-й стрелковый корпус (190-я, 197-я, 199-я сд)** окружного подчинения **КОВО**. Корпус дислоцировался в районе **Киев, Белая Церковь, Черкассы**. Управление корпусом находилось в городе **Каменец-Подольский**, затем **Винница**.

В его состав входили: 190-я, **197-я** и 199-я стрелковые дивизии, 507-й и 646-й корпусные артиллерийские полки, другие части и подразделения (717 п/п). Командовал корпусом **генерал-майор И.А. Корнилов** (в плену с **10 августа 1941 года**. Освобожден в **мае 1945 года**, после освобождения из плена проходил проверку в НКВД и был восстановлен в звании). Начальник штаба - подполковник **Килия**.



На карте: **14 марта – 15 июня 1941 года**.

Формирование **49-го ск, КОВО** в районе: **Киев, Белая Церковь, Черкассы**.

Формирование **197-й сд, 49-го ск, КОВО** в районе: **Борисполя**.

Формирование **261-го лап, 197-й сд, 49-го ск, КОВО** в районе города **Овруч**.

15 – 18 июня 1941 года. Передислокация **197-й сд** в район города **Чортков**.

20 – 26 июня 1941 года. Линия возможного положения **261-го лап, 197-й сд, 49-го ск, 12-й армии, Юго-Западного фронта**. На **22 июня 1941 года**.

- Соответственно в **марте 1941 года**, в составе **49-го ск, КОВО**, в **Киеве**, формируется и содержится согласно штатам № 04/100 **197-я стрелковая дивизия**. Она дислоцировалась в районе **Борисполя**, затем города **Винница**. Дивизией командовал **полковник С. Д. Губин** (назначен приказом от **14 марта 1941 года**).

В ее состав входили: 828-й, 862-й (командир полковник **Слижевич Александр Самуилович** (**9 мая 1894 года**). Пропал без вести в **июне 1941 года**. Дата пленения **7 августа 1941 года**. **Подвысокое**. Погиб в плену.). 889-й стрелковые полки, **261-й легкий** и **362-й гаубичный артиллерийские полки**, 62-й отдельный зенитно-артиллерийский дивизион, 19-й отдельный истребительно-противотанковый дивизион, другие части и подразделения.

В боевых действиях с **22 июня 1941 года по 19 сентября 1941 года**, дивизия понесла огромные потери в **августе 1941-го** в Уманском «котле», в связи с чем, с **19 сентября 1941 года**, объявлена расформированной.

«**Полковник С. Д. Губин**, в **августе 1941 года**, в составе **261-го лап**, бывшего **ЮЗФ** попал в окружение противника вместе с частью. Из окружения на территорию фронта не выходил. Часть

расформирована, сведений на него никаких не поступало. Считать «без вести пропавшим» (по фронту). Основание: список боевых потерь ОП Белорусского фронта. Исх. №001555 от 4 мая 1944 года» [прим. 3Е-5]. Он погиб 6 августа 1941 года».

- Соответственно в марте 1941 года, в составе 197-й сд, 49-го ск, КОВО, формируется 261-й лап (легкий артиллерийский полк) (1 формирования), (командир Манило Алексей Михайлович), дислоцировался в районе города Овруч. В действующей армии с 22 июня по 19 сентября 1941 года. Расформирован в составе 197-й сд.

Командир 261-го лап, Манило Алексей Михайлович (10 октября 1904 года – 1 ноября 1988 года).



Место рождения: Кировоградская обл., Онуфриевский р-н, с. Лозоватка.
Национальность: украинец. Член ВКП(б) с 1929 года.
Призыв: октября 1926 года.

С марта 1941 года, командир полка 261 лап, 197-й сд, 49-го ск, КОВО.
С 22 июня по октябрь 1941 года командир полка 261 лап, 197-й сд, 49-го ск, ЮЗФ. С октября 1941 года Командир 806 ап, 226-й сд. И т.д.

На первом фото: Командир дивизиона 1 КАУ им. П. П. Лебедева майор Манило А.М. 1939 год.
На втором фото: генерал-майор артиллерии, Манило Алексей Михайлович.
<http://www.kvzriu.org/forum/viewtopic.php?p=8323>

В 1941 году был в окружении, однако сумел выйти к своим войскам. Похоронен в Санкт-Петербурге (Ленинград). Стал Генерал-лейтенантом артиллерии, командующим артиллерией армии.
http://zarodinu.info/261lap/lichnyi-sostav/m/m_733.html

- К марту 1941 года, Трофимову Вячеславу Павловичу присвоено воинское звание: Старший лейтенант.



На карте: Расположение немецких и советских войск на 21 июня 1941 года. Видно сосредоточение 49-го ск 18 июня 1941 года.

261-й легкий артиллерийский полк.

Информация с сайта, посвященному **261-му лап, 197-й сд**, созданному **Ворончуком Алексеем**, внуком **Ворончука Алексея Никитича**. <http://zarodinu.info/261lap/>

Легкий артиллерийский полк относится к **Дивизионной артиллерии**. Имел в составе два дивизиона. В каждом дивизионе две пушечные батареи (8 штук 76-мм пушек образца **1939 года**) и одна гаубичная (4 штуки 122-мм гаубицы образца **1938 года**). Штат № 04/142, от **15 августа 1940 года** – 1 512 человек. Имел конную тягу.

Предполагалась, что лёгкая артиллерия защищала пехоту на марше от внезапных кавалерийских атак. Норматив: за 7 минут 4 орудия батареи прикрытия должны обогнать голову колонны и сделать три выстрела. Так уничтожался кавалерийский эскадрон, атакующий лавиной.

Коллеги **Трофимова Вячеслава Павловича по 261-му лап** (http://zarodinu.info/261lap/lichnyi-sostav/t/t_1062.html), и возможно друзья:

(Скобкой отмечена дата, которая встречается в документах последней, но не является крайней для занимаемой должности, или же человек мог занимать должность до этой даты, но точных данных об этом у нас нет).

Комполка. **Майор, Манило Алексей Михайлович**. (**15 марта - 19 сентября 1941 года - 1 ноября 1988 года**).

Начальник штаба **261 лап, 197 сд. Капитан Юхневич Данила Иванович**. (**1909 года - сентябрь 1941 года** – пропал без вести.). Алтайский край, Камень –на-Оби. Призыв **1928 года**. http://zarodinu.info/261lap/lichnyi-sostav/yu/yu_749.html

Командир 1-го дивизиона. Капитан **Горный** (- **1941 год**).

Начальник разведки 1-го дивизиона. Лейтенант **Анков Григорий**. (– **июль 1941 года**).

Старший адъютант дивизиона (начальник штаба). Старший лейтенант **Оськин Алексей Иванович**. (**1909 год** – пропал без вести **июнь 1941 года**). Вадинский р-н, д. Ольгино. <https://www.obd-memorial.ru/html/info.htm?id=74112151> http://zarodinu.info/261lap/lichnyi-sostav/o/o_737.html



Начальник полковой артиллерийской школы. Старший лейтенант **Ворончук Алексей Никитович**. (**5 марта 1912 года – август 1941 года**). Украинец. Киев. Член ВКП(б) с **1932 года**. **1-е КАУ**. **17 - 28 сентября 1939 года** в составе **60 сд**, принимал участие в «Освободительном походе в Западную Белоруссию и Западную Украину». **Январь – март 1942 года** в составе **83 гап, 60 сд, 8 армии** находился на фронте «Северо-западные границы СССР и Ленинград». **С 15 марта 1941 года**. Начальник полковой артшколы. Пропал без вести в **августе 1941 года**, попав в окружение в составе **49 ск, ЮЗФ**.

Старший врач полка. Военврач 3 ранга **Пономаренко Пётр Андреевич** (- **1941 год**).

Командир арт. батареи. Старший лейтенант **Трофимов Вячеслав Павлович** (**15 мая 1915 года - 15 марта - 3 июля 1941 года – 24 февраля 1995 года**).

Командир арт. Батареи **261 лап, 197-й сд. Лейтенант Бодров Иван Пантелеевич**. (**1919 год - август 1941 года**). Калининская обл., Немидовский р-н., д. Батурина. Русский. Член ВЛКСМ с **1935 года**. С **1935 года курсант 2-го КАУ**. (Т.е. еще и однокашник). Пропал без вести в **августе 1941 года**, попав в окружение в составе **49 ск, ЮЗФ**. http://zarodinu.info/261lap/lichnyi-sostav/b/b_474.html

Командир арт. батареи. **Лейтенант Крысак Арнав Кондратьевич.** (1912 год - август 1941 года). Винницкая обл., Джулинский р-н. Пропал без вести, в августе 1941 года, попав в окружение в составе **49 ск, ЮЗФ.** http://zarodinu.info/261lap/lichnyi-sostav/k/k_729.html

Зам. Командира арт. батареи. **Лейтенант Бугай Григорий Николаевич.** (– август 1941 года). Пропал без вести в августе 1941 года, попав в окружение в составе **49 ск, ЮЗФ.** http://zarodinu.info/261lap/lichnyi-sostav/b/b_476.html

Командир взвода **261 лап, 197 сд.** Младший лейтенант **Шаргородский Анатолий Авраамович.** (1915 год - июнь 1941 года). Киевская область. Пропал без вести. http://zarodinu.info/261lap/lichnyi-sostav/sh/sh_745.html

Командир взвода управления батареи: **Крымарь.**

Командир орудия: **Сидоров.**

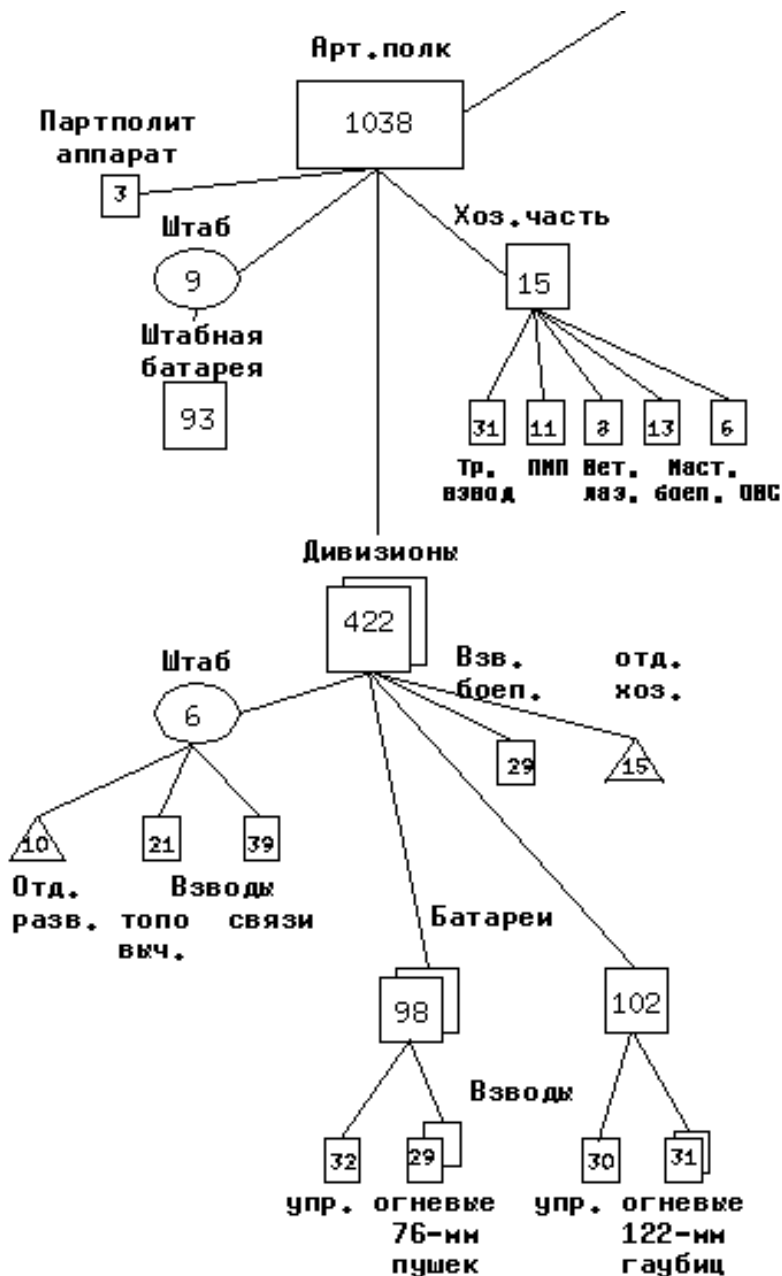

На схеме: Структура лап по штату 04/400-416 от 5 апреля 1941 года. И количество личного состава в подразделениях. Т.е. по этому штату в подчинении **Трофимова В.П.** было 98 человек.

Алексей Ворончук пишет: «Мне удалось найти только 67 человек из **261 ЛАП 1-го формирования.** 46 из них точно были в **261 1-го формирования.** По остальным есть вопросы. Собственно карточки на этих 46 есть на нашем сайте. Из известных мне выживших и вышедших из окружения **261 лап** только четверо: **Ефимов Григорий Павлович, Златик Василий Иванович, Манило Алексей Михайлович, Мосягин Василий Трифионович.** И теперь **Трофимов В.П.**

Найти родственников смог только у **Манило.** Но поскольку он был дважды женат и не смог сохранить хорошее отношение с первой женой, то никаких воспоминаний в первой семье не осталось. Во второй тоже, но там и желания помочь нет... :(

В ЦАМО вообще нет документов по **261 ЛАП.** Вообще - то есть полностью. По 197 - 36 документов, но вообще ни каким боком (там бухгалтерские записки на получение продуктов, вещей,

довольствия).

Мой дед на выходные приезжал к семье в **Киев.** А моя бабушка часто ездила к нему в часть. Собственно в одну из таких поездок, в **Овруче,** родился мой отец. Первый за 200 лет из нашего рода, кто родился не в **Киеве.** :)).

Командир батареи.

Трофимов Вячеслав Павлович, служил и воевал командиром артиллерийской батареи, 261-го лап, 197-й сд, 49-го ск, 12-й армии, КОВО, затем Юго-Западного фронта.

Воевал командиром артиллерийской батареи: в 538-м гап РКК, КиУР, затем 37-й армии, Юго-Западного фронта;

в ОИПТД, 112-й ОсБр, 7-го Гвск, 33-й Армии, Западного фронта.

С 15 марта 1941 года по начало 1943 года. (Почти 2 года).

Служба и бои в составе 261-го лап, 197-й сд, 49-го ск.

Старший лейтенант Трофимов Вячеслав Павлович, командир артиллерийской батареи, 261-го лап, 197-й сд, 49-го ск, КОВО, затем Юго-Западного фронта. Служил и воевал в нем с 15 марта по 3 июля 1941 года. (Три с половиной месяца).

• Соответственно в середине марта 1941 года, Старший лейтенант Трофимов Вячеслав Павлович был назначен командиром артиллерийской батареи (4 орудия) 261-го лап, 197-й сд, 49-го ск, КОВО.

Служба началась в расположении артиллерийского полка в районе города Овруч, Житомирской области. http://www.teatrskazka.com/Raznoe/Perechni_voisk/Perechen_13_01.html

РККА совершенно не была готова к войне в материальном плане, но Война – приближалась....

В апреле - мае 1941 года, мобилизационная проверка округов выявила, что некоторые соединения (197 и 199 сд КОВО) еще не приступали к разработке плана Моб. Плана-41 (книга "1941 год - уроки и выводы", - М.: Воениздат, 1992).

Из донесения штаба Киевского особого военного округа начальнику управления устройства тыла и снабжения генерального штаба Красной Армии генерал-майору П. А. Ермолину 15 апреля 1941 года. Совершенно секретно. № Д/00436.

«Представляю сведения о количестве и качестве вооружения и имущества, вложенного в НЗ войсковыми частями, сформированными по директиве НКО СССР № 1/521114.

В 197 стрелковой дивизии... вооружения и имущества НЗ на 1 апреля сего года нет».

Из директивы начальника штаба Киевского особого военного округа генерал-лейтенанта М. А. Пуркаева. 29 апреля 1941 года. Совершенно секретно. № Д/0054

«В соответствии с телеграммой Зам. НКО № 1463 командующий войсками КОВО приказал: Бронепойными выстрелами части округа обеспечить по следующему расчету:

1) На каждую 76 мм пушку стрелковых дивизий – по 6 выстрелов; кавалерийских, мотострелковых дивизий и частей укрепленных районов – по 12 выстрелов...

2) На каждую 76 мм пушку образца 1938/39 года казематную – по 20 выстрелов.

3) На каждую 76 мм пушку образца 1902 года капонирную – по 10 выстрелов.

4) На каждую 76 мм пушку на танках КВ – по 25 выстрелов, на танках Т-34 – по 13 выстрелов, исходя из фактического наличия бронебойных выстрелов к 1 июля с.г.

Полная потребность в боекомплекте бронебойных выстрелов будет обеспечена во 2 полугодии 1941 года». (ЦАМО России. Ф. 131. Оп. 12516. Д. 1. Л. 32).

Из донесения начальника штаба **Киевского особого военного округа** генерал-лейтенанта М. А. Пуркаева начальнику Генерального штаба Красной Армии генералу Армии Г. К. Жукову **19 мая 1941 года**. Совершенно секретно. № Д/00448

«Выполнение плана завоза вооружения и боевой техники по плану снабжения КОВО в 1941 году до настоящего времени идет крайне медленно.

По целому ряду предметов вооружения и боевой техники за истекшие 5 месяцев до 1 мая 1941 года не завезено даже половины запланированного к завозу в первой половине 1941 года планом вооружения войск КОВО в 1941 году.

Такое слабое поступление вооружения и боевой техники в округ до мая 1941 года ставит под угрозу срыва выполнение плана вооружения КОВО в 1941 году и значительно снижает обеспечение войск». (ЦАМО России. Ф. 131. Оп. 12516. Д. 1. Д. 33).

- **15 мая 1941 года. 197-я** сд получала приписной состав в количестве 2 000 человек. И уже через месяц они пошли в бой!

Трофимову Вячеславу Павловичу исполнилось 26 лет.

- **20 мая 1941 года.** Введены в действие планы прикрытия и обороны Государственной границы на Западе и Северо-Западе, детальный план противовоздушной обороны (ЦА МО РФ. Ф. 16. Оп.2951. Д.248. Л.36-54). Произведен сбор приписного состава в стрелковых дивизиях – всего встрой поставлено 465 тысяч человек (ЦА МО РФ. Ф.16. Оп.2951. Д7242. Л.195-201).

- **31 мая 1941 года.** Директивой по **КОВО** введена организация связи военного времени (ЦА МО РФ. Ф. 16. Оп.2951. Д.262. Лл.413-417).

- **9 июня 1941 года.** Военный совет **КОВО** принимает решение: *«...в войсках второго эшелона округа иметь носимый запас патронов при каждом ручном и станковом пулемёте, гранаты, хранящиеся на складах распределить по подразделениям, половину боекомплекта снарядов и мин иметь в снаряженном состоянии, создать запас топлива не мене двух заправок».*

- **13 июня 1941 года.**

«...№ 549. ДИРЕКТИВА НАРКОМА ОБОРОНЫ СССР И НАЧАЛЬНИКА ГЕНШТАБА КРАСНОЙ АРМИИ ВОЕННОМУ СОВЕТУ КОВО. № 504205 13 июня 1941 года. Совершенно секретно. Особой важности.

«Для повышения боевой готовности войск округа к 1 июля 1941 года все глубинные дивизии и управления корпусов с корпусными частями перевести ближе к госгранице в новые лагеря....

... 4) 49 ск - по железной дороге и походом;...

... Приграничные дивизии оставить на месте, имея в виду, что вывод их к госгранице, в случае необходимости, может быть произведен только по моему особому приказу....

Передвижения войск сохранить в полной тайне.

Марш совершать с тактическими учениями, по ночам.

С войсками вывести полностью возимые запасы огнестрельных и горюче-смазочных материалов. Для охраны зимних квартир оставить строго необходимое минимальное количество военнослужащих, преимущественно малопригодных к походу по состоянию здоровья. Семьи не брать. Исполнение довести нарочным к 1 июля 1941 года.

*Народный комиссар обороны СССР Маршал Советского Союза С. Тимошенко
Начальник Генерального штаба Красной Армии генерал армии ГОДА Жуков».*

(ЦА МО РФ. Ф. 16. Оп.2951. Д.261. Лл.20-21. Рукопись на бланке: "Народный комиссар обороны

СССР". Копия, заверенная заместителем начальника Оперативного управления Генерального штаба РККА генерал-майором Анисовым. Имеются пометы.)...».

Именно об этих корпусах и пишет маршал **Баграмян** в своих воспоминаниях, как о частях первого эшелона получивших приказ на выдвижение к границе, на «учения», по ночам, к рубежам обороны. Места дислокации этих корпусов были четко согласованы с **Москвой**, **Москвой** же спускались, округом отрабатывались и **Москвой** снова утверждались.

- **14 июня 1941 года.** Начальник штаба КОВО генерал-лейтенант **М.А. Пуркаев** потребовал организовать во всех штабах армий круглосуточное оперативное дежурство. Дежурных предписывалось назначать «только из числа командиров, имеющих оперативную подготовку».
- **15 июня 1941 года,** в штабы западных округов из **Москвы** приходили телеграммы о выдвижении поднятых по тревоге частей в «районы сосредоточения» на «учения» (что по факту уже означает приведение частей этих округов в «**полную боевую готовность**», т.к. без приведения в боевую готовность, невозможно воинскую часть отправить даже на учения). Командование этих округов отдавало приказы по округу своим частям второго эшелона, уже почти месяц укомплектованным личным составом и техникой для ведения войны, на выдвижение этих частей на заранее определенные рубежи обороны к границе. Или наоборот, некоторые части отводились от границы, на заранее подготовленные рубежи (были ведь и части первого эшелона, находящиеся непосредственно у самой границы).

«Особый приказ наркома» на «перемещения войск» поступил в западные округа **15 июня 1941-го года.** Однако в эти дни ещё оставалась надежда сдвинуть дату нападения (которую Сталин уже знал точно (как одну из нескольких дат)) на более поздний срок. Для этого нарком иностранных дел СССР **В.М. Молотов** пытался выйти на встречу с самим Гитлером и параллельно проводились последние проверки по линии разведки сроков нападения. Однако после облета границы **18 июня 1941 года,** стало ясно, что немецкие войска совершат нападение со дня на день, и **22 июня 1941 года,** стало реальной датой. После этого вечером **18 июня 1941 года,** и дается шифровка Генерального штаба в западные округа о приведение в **полную боевую готовность всех частей** этих округов и сообщается точная (предельно вероятная) дата нападения – **22 июня 1941 года.**

- С **15 июня 1941 года,** по приказу штаба КОВО, части **49-го стрелкового корпуса** начали передислокацию по железной дороге и пешком, на запад к границе, в район юго-западнее города **Львова,** но дойдут они к началу войны только в район **Яблонув, Ягельница, Лисогорка.** Срок сосредоточения в полосе **12-й армии** - к **30 июня 1941 года.** Как покажет время – опаздывали...

ГОРЬКОВ Юрий Александрович. КРЕМЛЬ. СТАВКА. ГЕНШТАБ. 1995.

[HTTP://MILITERA.LIB.RU/RESEARCH/GORKOV2/INDEX.HTML](http://militera.lib.ru/research/gorkov2/index.html)

Сайт «Военная литература»: militera.lib.ru «...Вместо предназначенного 7-го стрелкового корпуса в состав 12-й армии по железной дороге и походным порядком прибывал 49-й стрелковый корпус...».

«...В Москве, безусловно, обстановку по ту сторону границы знали лучше нас, и наше высшее военное командование приняло меры. **15 июня 1941 года,** мы получили приказ начать с **17 июня 1941 года,** выдвижение всех **пяти стрелковых корпусов второго эшелона** к границе. У нас уже все было подготовлено к этому. Читатель помнит, что мы еще в **начале мая 1941 года** по распоряжению Москвы провели значительную работу: заготовили директивы корпусам, провели рекогносцировку маршрутов движения и районов сосредоточения. Теперь оставалось лишь дать команду исполнителям. Мы не замедлили это сделать.

На подготовку к форсированному марш-маневру корпусам давалось от двух до трех суток. Часть дивизий должна была выступить вечером **17 июня 1941 года,** остальные - на сутки позднее (**18 июня 1941 года**). Они **забирали с собой все необходимое для боевых действий.** В целях скрытности двигаться войска должны **только ночью.** Всего им понадобится от восьми до двенадцати ночных переходов.

План был разработан детально. 31-й стрелковый корпус из района **Коростеня** к утру **28**

июня 1941 года должен был подойти к границе вблизи **Ковеля**. Штабу корпуса до **22 июня 1941 года** надлежало оставаться на месте; 36-й стрелковый корпус должен был занять приграничный район **Дубно, Козин, Кременец** к утру **27 июня 1941 года**; 37-му стрелковому корпусу уже к утру **25 июня 1941 года**, нужно было сосредоточиться в районе **Перемышляны, Брезжаны, Дунаюв**; 55-му стрелковому корпусу (без одной дивизии, остававшейся на месте) предписывалось выйти к границе **26 июня 1941 года**, **49-му ск предписывалось выйти к границе к 30 июня 1941 года**.

Чтобы гитлеровцы не заметили наших перемещений, районы сосредоточения корпусов были выбраны не у самой границы, а в нескольких суточных переходах восточнее...». (Именно об этих 5-ти стрелковых корпусах второго эшелона общей численностью под 200 тысяч штыков, что, начиная с **17-18 июня 1941 года**, начали выдвигаться к границе из глубины округа и пишет в своей книге **А. Исаев** о начале Войны в **Киевском Округе**: «**Дубно. 1941. Величайшее танковое сражение Второй мировой**». Управления 36-го, 37-го, и **49-го стрелковых корпусов** (т.е. командирский состав и частично рядовой, сержантский и сверхсрочники этих корпусов) участвовали во всех военных компаниях – **Польском походе, Бессарабской и Финской компаниях**. То есть это были самые боеспособные и подготовленные части округа, имеющие боевой опыт! А следом за стрелковыми корпусами должны были двинуться ещё 4-е механизированных корпуса второго эшелона. Что составляло ещё около 150 тысяч бойцов. (Всего в **КОВО** было 8 мехкорпусов.) Также **Исаев** указал, что движение к границе, начали ещё три отдельные стрелковые дивизии этого округа, общей численностью под 50 тысяч штыков). <http://stalinism.narod.ru/docs/vov/22june3.htm>

Таким образом, подытоживая воспоминания офицеров разного уровня в разных округах (особенно слова начальника оперативного отдела округа!), писавших свои воспоминания в разные годы и при разных правителях, выясняется, что в Прибалтике и **на Украине**, части этих округов, начиная с **15 июня 1941 года**, **начали получать приказы из Генштаба на выдвижение к границе, на рубежи обороны**. Части (стрелковые корпуса в **КОВО** и танковые дивизии в ПрибОВО) поднимались по тревоге, при этом они были все укомплектованы до практически полных штатов личным составом из числа резервистов, призванных на «учебные сборы» ещё в **мае 1941 года**, были полностью отмотобилизованы и вооружены для ведения боевых действий. То есть, все боевые части в Прибалтике и **на Украине**, получившие эти приказы (о которых прямо говорит **Баграмян**, служивший тогда в **КОВО**) по факту были приведены в состояние «полной боевой готовности» приказами из **Москвы!** Не по «собственной инициативе», не «вопреки тирану - **Сталину**», а именно по приказу из **Москвы** они приводились в боевую готовность и начинали выдвижение к границе начиная с **15 июня 1941 года**, «на учения». (При этом эти части даже стрелковое вооружение уже имели самое новое – самозарядные винтовки СВТ-38, СВТ-40, которыми вооружали, прежде всего, именно боевые подразделения стрелковых частей.)

Похоже, что и в **КОВО**, как и в Белоруссии, в округе у **Павлова**, также пытались игнорировать распоряжения из **Москвы** о приведении частей в полную боевую готовность от **18 июня 1941 года**, а также не ставили в известность своих подчиненных генералов, командиров дивизий и корпусов «второго эшелона» о приказах и телеграммах из **Москвы** в последние дни перед нападением.

Генерал-майор **П.И. Абрамидзе** (бывший командир **72-й горно-стрелковой дивизии, 26-й армии Киевского ОВО**): «**20 июня 1941 года** я получил такую шифровку Генерального штаба: «Все подразделения и части Вашего соединения, расположенные на самой границе, отвести назад на несколько километров, то есть на рубеж подготовленных позиций... **Все части дивизии должны быть приведены в боевую готовность. Исполнение донести к 24 часам 21 июня 1941 года**»...

Имеются и некоторые другие архивные документы, свидетельствующие о том, что **16 - 20 июня 1941 года** **войска на западе СССР приводились в боевую готовность**. В Сборнике боевых документов Великой Отечественной войны (выпуск 33), вышедшем в Воениздате в **1957 году**, опубликовано донесение штаба 12-го механизированного корпуса ПрибОВО о боевых действиях корпуса в период с **22 июня по 1 августа 1941 года**. В нем говорится: «**18 июня 1941 года, на основании директивы Военного совета Прибалтийского особого военного округа по корпусу был отдан приказ за № 0033 о приведении в боевую готовность частей корпуса, выступлении в новый район и сосредоточении...**».

Вышеизложенное позволяет утверждать, что нападение Германии на Советский Союз не было внезапным для командования соединений и объединений западных военных округов...».

- **18 июня 1941 года части 197-й стрелковой дивизии, 49-го ск, 12-й армии, КОВО** (в том числе и **261-й лап Трофимова В.П.**) вышли в «летние лагеря» и начали марш походным порядком в направлении города Львова. Добраться к **20 июня 1941 года**, успели только в район **Яблонув, Ягельница, Лисогорка**. **261-й лап Трофимова В.П.** и один полк, добрался до границы.

Штаб 49-го ск располагался в городе **Чортков, Тернопольской обл.**

197-я сд двигалась в район сёл **Копычинцы, Яблонув, Орышковцы, Майдан.**



На карте: Расположение 197-й с.д., 49-го ск, 12-й армии, ЮЗФ с 20 по 29 июня 1941 года. Здесь и далее реальные карты времен ВОВ, рассекреченные на «Подвиге народа». <https://pamyat-naroda.ru/warunit/197+%D1%81%D0%B4/>

- **21 июня 1941 года, из Киевского Особого Военного Округа (КОВО) выделено управление Юго-Западного фронта** (расформировано **10 сентября 1941 года**).
261-й лап, 197-й сд, КОВО, Трофимова В.П. осваивается на пограничных рубежах.

«...**В 0 часов 25 минут 22 июня 1941 года, окружной (КОВО) узел связи** в городе **Тарнополе** начал прием телеграммы из **Москвы**. Она адресовалась командующим войсками всех западных округов. Нарком и начальник Генерального штаба предупреждали, что "в течение **22 - 23 июня 1941 года**, возможно внезапное нападение немцев", и требовали, не поддаваясь ни на какие провокационные действия, привести войска "в полную боевую готовность встретить внезапный удар немцев и их союзников". Далее в телеграмме указывались конкретные мероприятия, которые следовало осуществить:

а) в течение ночи на **22 июня 1941 года**, скрытно занять огневые точки укрепленных районов на государственной границе;

б) перед рассветом **22 июня 1941 года**, рассредоточить по полевым аэродромам всю авиацию, в том числе и войсковую, тщательно ее замаскировать;

в) все части привести в боевую готовность; войска держать рассредоточено и замаскированно; (Для наступления войска сосредотачивают! Это к мифу, что мы хотели напасть!).

г) противовоздушную оборону привести в боевую готовность без дополнительного подъема приписного состава; подготовить все мероприятия по затемнению городов и объектов;

д) никаких других мероприятий без особого распоряжения не проводить".

Только в половине третьего ночи закончился прием этой очень важной, но, к сожалению, весьма пространной директивы. До начала фашистского нападения оставалось менее полутора часов.

Читатель может спросить, а не проще было бы в целях экономии времени подать из Генерального штаба короткий обусловленный сигнал, приняв который командование округа могло бы приказать войскам столь же коротко: ввести в действие "КОВО-41" (так назывался у нас план прикрытия государственной границы). Все это заняло бы не более 15 - 20 минут.

По-видимому, в **Москве** на это не решились. Ведь сигнал о вводе в действие плана прикрытия означал бы не только подъем всех войск по боевой тревоге и вывод их на намеченные рубежи, но и

проведение мобилизации на всей территории округа...».

А вся хитрость в том, что эта «Директива» не играла особой роли (и не должна была!) в повышении «боевой готовности» частей западных округов. Она всего лишь подтверждала ранние распоряжения и предупреждения о том, что **Война** начнется действительно **22 июня 1941 года**.

Ею, «**Нарком и начальник Генерального штаба предупреждали, что "в течение 22 - 23 июня 1941 года, возможно внезапное нападение немцев"...**», и не более того.

К **22 июня 1941 года** войска Западной стратегической группировки находились в следующем положении.

В Киевском военном округе (5-я, 6-я, **12-я** и 26-я армии, командующий генерал-полковник **М.П. Кирпонос**, член Военного совета корпусной комиссар **Н.Н. Вашугин**, начальник штаба генерал-лейтенант **М.А. Пуркаев**) войска, предназначенные в 1-й и 2-й эшелоны армий прикрытия, находились в местах постоянной дислокации и летних лагерях. Стрелковые соединения резерва округа выдвигались в свои районы и находились в 150 - 200 километрах от государственной границы.

В состав **12-й армии по железной дороге и походным порядком прибывал 49-й стрелковый корпус**.

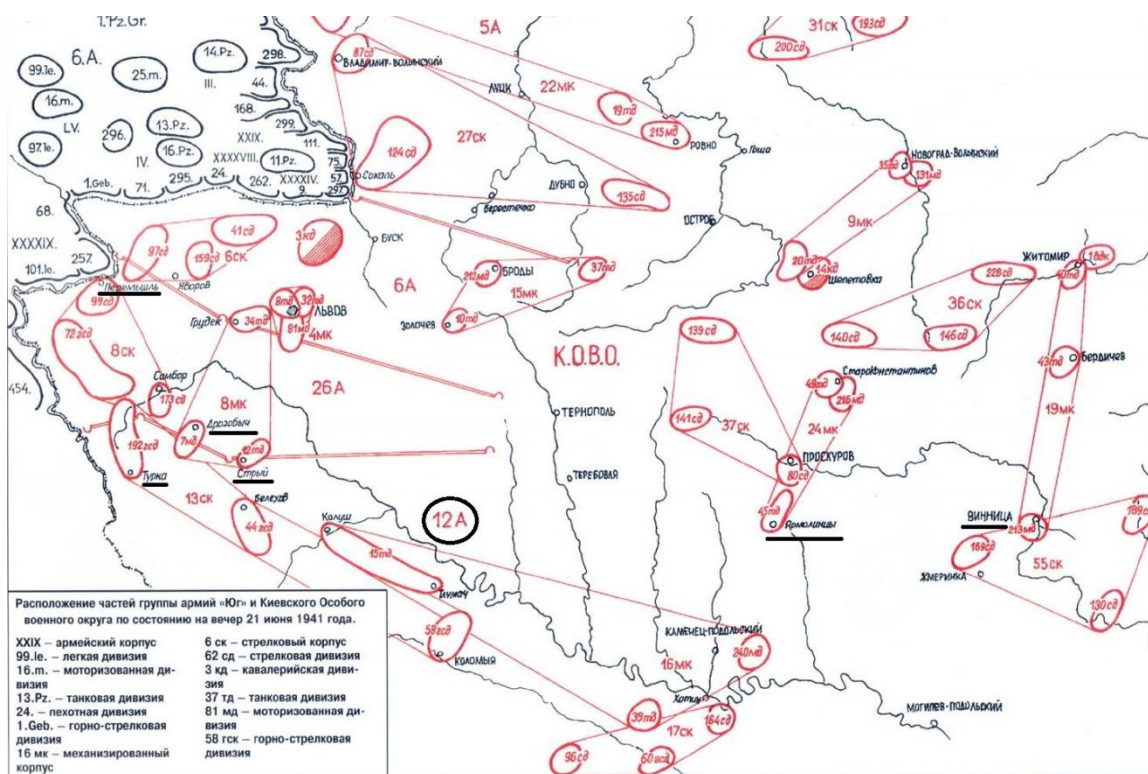

На карте:
Расположение советских войск первого эшелона и разграничительные полосы армий на **21 июня 1941 года**.

К **22 июня 1941 года**, **197-я** стрелковая дивизия, **49-го ск**, **12-й армии**, **ЮЗФ** находилась в 120 км от рубежа своего сосредоточения и развертывания (двигалась к границе, в полосу **12-й армии**, штаб которой был в городе **Станислав (Ивано-Франковск)**). <https://pamyat-naroda.ru/commander/2988/>

В предполье **12-й армии**, от **197-й** стрелковой дивизии, **49-го ск**, **12-й армии**, **ЮЗФ** был выдвинут лишь один стрелковый полк (похоже, что **862-й**) и **261-й лап**, в котором Старший лейтенант **Трофимов Вячеслав Павлович** был командиром артиллерийской батареи.

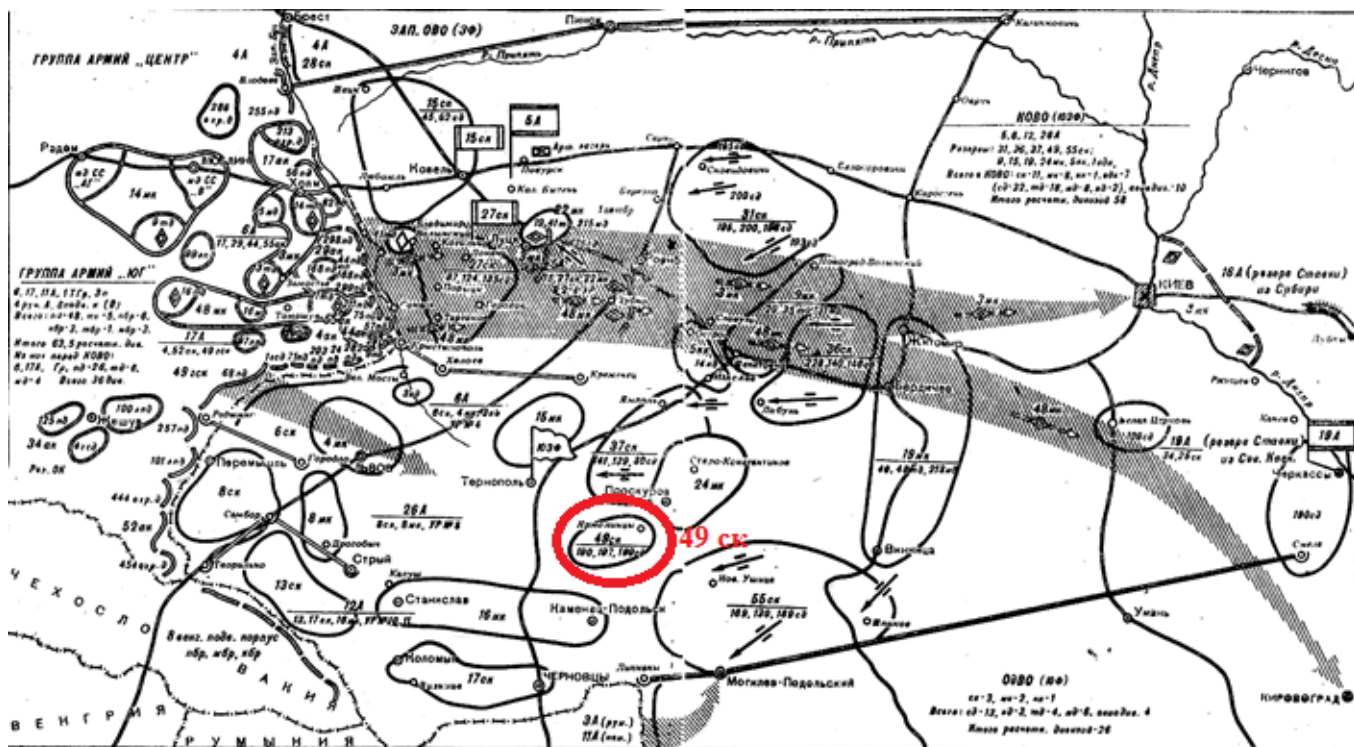

На карте: Расположение немецких и советских войск на 21 июня 1941 года. Видно сосредоточение 49-го ск. И направление ударов немецко-фашистских войск. Которые потом «оттащат» 49-й ск в «Уманский котел».

Руководители Германии и СССР, имели разный взгляд на военные возможности СССР и соответственно по-разному строили логические цепочки для выводов о возможности ведения войны.

Сталин не мог предполагать, что Гитлер считает СССР «колоссом на глиняных ногах и без головы» и решится на нападение во имя решения, в общем-то, **второстепенной задачи** — давления на **Англию** и устранения потенциального сухопутного противника. Гитлер в конечном итоге жестоко поплатился за столь низкую оценку возможностей СССР.

Такие глобальные мероприятия, как проведение мобилизации и развертывания, не проводятся высшим руководством армии по собственной инициативе. Это вопросы, которые решаются политическим руководством государства. Кроме того, специфической проблемой СССР были большие расстояния, на которые нужно было перевозить войска в процессе сосредоточения и развертывания. Это само по себе было фактором, снижающим скорость реакции армии на решения политиков. Если же руководство страны колебалось с принятием таких решений, то перевозки соединений к границе безнадежно запаздывали. Как это и произошло в **1941 году**. После того как в ответ на сообщение ТАСС последовало гробовое молчание, к границам начали выдвигать «глубинные» стрелковые корпуса, а на рубеж **Западной Двины и Днепра** начали перевозить армии внутренних округов. Но эти мероприятия уже безнадежно запоздали, быстро продвинуть дивизии с **Волги, Урала и Северного Кавказа** ближе к границам было уже невозможно.

Красная Армия в целом и Юго-Западное направление в частности встретили войну в **сложнейших условиях, в которых одни неблагоприятные факторы накладывались на другие.**

Не отмобилизованные соединения были растянuty по фронту и разорваны на несколько эшелонов. Усугублялось это промахами в реорганизации и подготовке кадров, недостатком многих систем вооружения. Но вместе с тем РККА была куда более прочным механизмом, чем представляли себе немцы. Красной Армии и вермахту предстояла жестокая борьба, в которой советские войска стремились отыграть неблагоприятные условия вступления в войну, а немецкие, напротив, стремились закрепить достигнутые первым ударом преимущества.

Великая Отечественная Война.

- **22 июня 1941 года, началась
Великая Отечественная Война.**

**Трофимов Вячеслав Павлович,
участник Великой Отечественной войны.
(22 июня 1941 года – 9 мая 1945 года).**

Великая Отечественная война (22 июня 1941 года - 9 мая 1945 года) - война Союза Советских Социалистических Республик (СССР) против нацистской Германии, и её союзников, составная часть Второй мировой войны.

Победа советского народа в **Великой Отечественной войне** над германскими агрессорами стала возможной благодаря массовому патриотизму, самоотверженности множества людей, мощи всего СССР, поддержке его союзниками.

Советских людей различных национальностей объединяло ощущение принадлежности к великой стране, общей **Родине**. Против Германии, и ее союзников, воевали представители десятков национальностей, проживавших на территории 15 республик СССР: Азербайджанской ССР, Армянской ССР, Белорусской ССР, Грузинской ССР, Казахской ССР, Киргизской ССР, Латвийской ССР, Литовской ССР, Молдавской ССР, РСФСР, Таджикской ССР, Туркменской ССР, Узбекской ССР, Украинской ССР, Эстонской ССР.

Всего в боевых действиях в годы войны участвовало почти **35,5 млн.** советских военнослужащих. В Армию и на Флот было призвано **490 тыс. женщин**. Генштаб Вооруженных сил России приводит такие сведения о погибших (статданные **1998 года**): общие безвозвратные потери Советской Армии составили **11 944 100 человек**, в том числе погибло **6 885 000 человек**, пропало без вести, пленено **4 559 000**. В общей сложности Советский Союз потерял **26,6 млн. граждан**. По другим сведениям, общие потери могут составлять **29 592 749 человек**. В числе жертв войны **13,7 млн. человек** составляет мирное население, из них преднамеренно было истреблено оккупантами **7,4 млн.**, **2,2 млн.** погибло на работах в Германии, а **4,1 млн.** умерло от голода и болезней.

За годы войны в СССР было разрушено **1 710 городов, более 70 тыс. деревень**, 32 тысячи заводов и фабрик, разграблено 98 тысяч колхозов и 2 890 МТС - общая стоимость этих разрушений 128 млрд. долларов.

Каждый пятый воевавший в ВОВ отмечен наградой.

Приграничное сражение 1941 года.

«Когда начнется «Барбаросса», мир затаит дыхание и потеряет дар речи!» – так говорил Гитлер. А после разгрома **Франции** фюрер заявил: «Поверьте мне, в сравнении с этим кампания против **России** будет детской игрой». Однако первый же день войны против СССР показал, как он ошибался, – уже **22 июня 1941 года** гитлеровцам пришлось признать: «Противник упорно и храбро сражается до последнего. О перебежчиках и сдавшихся в плен не сообщается. Бои гораздо серьезнее, чем во время Польской и Западной кампании...».

22 июня 1941 года, готовые, сколоченные и тренированные 1 954,1 тысяч человек первого эшелона вермахта ударили в 684,4 тысяч неготовых человек **первого эшелона** армий прикрытия РККА. Соотношение –1/2,85 в пользу немцев.

Но и это еще не все. Дело в том, что в составе 1,8 млн. чел. **первого стратегического эшелона** РККА имелось 802 тыс. новобранцев, призванных и попавших в части в **мае-июне 1941 года**. Эти бойцы никак не могут считаться ровней солдатам вермахта – период их нахождения в частях составляет от 0 до 7 недель. Их германские визави в это время проходили обучение в армии резерва.

Т.е. эти 802 тыс. чел. по уровню подготовки примерно соответствовали германской армии резерва, которая вообще не числилась в действующих войсках Германии
Интересно получается. 2,4 млн. чел. «маленького» вермахта против 1,8 млн.чел. «огромного» РККА. (Это войска первой линии).

- **22 июня 1941 года**, на базе управления и войск **Киевского особого военного округа** образован **Юго-Западный фронт**, в составе: **5,6,12, 26-й армий**.

В ходе приграничных сражений **1941 года** войска фронта отражали удары немецкой группы армий «Юг» на юго-западных границах страны. Механизированные корпуса фронта задержали продвижение противника в танковом сражении под **Дубно - Луцком - Бродами**, чем позволили основным силам фронта выйти из Львовского выступа и избежать окружения. Во второй половине **июля - начале августа 1941 года** вместе с частями Южного фронта, части фронта попали в окружение под **Уманью и Киевом**. Войска фронта понесли тяжёлые потери. Только в плен попало более 500 тысяч бойцов. Командующий фронтом, генерал-полковник **Кирпонос**, начальник штаба фронта генерал-майор **Тупиков** и Член Военного совета фронта **Бурмистенко** при попытке выйти из окружения погибли.

Старший лейтенант Трофимов Вячеслав Павлович (26 лет), командир артиллерийской батареи (комбат) в 261-го лап, 197-й стрелковой дивизии, 49-го стрелкового корпуса, 12-й армии, Юго-Западного фронта, участник Приграничного сражения (22 – 29 июня 1941 года).

Старший лейтенант Трофимов Вячеслав Павлович, командир артиллерийской батареи (4 орудия) в 261-го лап, 197-й стрелковой дивизии, 49-го стрелкового корпуса (соединение фронтового подчинения, входил в первый стратегический эшелон РККА), 12-й армии, Юго-Западного фронта, начал войну 22 июня 1941 года, на границе, южнее города Перемышля, в полосе 192-й горной стрелковой дивизии, 13-го стрелкового корпуса, 12-й армии, Юго-Западного фронта.

Первый бой Трофимова Вячеслава Павловича.

261-й лап, был выдвинут к самой границе СССР. Начав выдвижение по общему приказу для **49-го ск**, **18 июня 1941 года**, вероятно на границе он встал в районе **20 июня 1941 года**.

Успев к **22 июня 1941 года**, по воспоминаниям **Трофимова Вячеслава Павловича**, окопаться и замаскироваться.



Вероятнее всего **261-й лап**, встал в полосе **192-й гсд**, которая держала протяженную границу, чтобы усилить ее на танкоопасных направлениях. В полосе обороны **93-го** или **94-го пограничных отрядов**.

Видимо, прибытие **261-го лап** отмечено только в локальных документах, которые потом погибли при отступлении, а документы вверх по команде не дошли. Поэтому и нет документов о наличии **261-го лап** в сражении **22 июня 1941 года**, южнее **Перемышля**. Бойцы оказались в ситуации героя книги «**В списках не значился**» **Б. Васильева**.

На карте: расположение частей южнее **Перемышля** и на венгерской границе. На **22 июня 1942 года**.

Вероятно, что «дежурной» являлась батарея **1-го дивизиона, 261-го лап, 197-й стрелковой дивизии, 49-го стрелкового корпуса, 12-й армии, Юго-Западного фронта**.

Поэтому мы можем предположить, что **Трофимов Вячеслав Павлович** был **Командиром батареи 1-го дивизиона, 261-го лап, 197-й сд, 49-го ск, 12-й армии, КОВО, затем ЮЗФ**.

На расстоянии примерно в **500 метров** от границы, за спиной пограничников, которые были приведены заранее в Боевую готовность (**200 - 300 метров** от границы), находился **Наблюдательный Пункт (НП) дежурной батареи (4 орудия) 261-го лап, 197-й сд**. Где в ночь, на **22 июня 1941 года**, был дежурным командиром **Старший лейтенант Трофимов Вячеслав Павлович**. Огневая позиция батареи (4-е орудия) располагался в **2-х километрах** от НП дальше от границы.

Вероятно, в своём первом бою **261-й лап**, помогал сдерживать наступление **454-й охранной дивизии** или **101 лёгкой пехотной дивизии** и части **257 Берлинской дивизии** все из **52-го армейского корпуса 17-й армии, Группы армий «Юг»**.

Хотя, «Охранная дивизия», ничего общего с дивизией, кроме названия, не имеет, это всё равно сила. Это структура военной полиции, которой придан один пехотный полк и один дивизион (**12 орудий**) легких **105-мм гаубиц**; противотанковых и зенитных подразделений нет вовсе.

«...Мы сейчас, спустя много десятилетий, знаем, что обстановка утром **22 июня 1941 года**, давала бойцам и командирам приграничных частей мало шансов даже на простое выживание в пламени первых боев. Они всего этого еще не знали. Причем подъем с кровати под огнем был скорее исключением из правил. У большинства была возможность подняться по тревоге и привести себя в порядок, располагая минутами, если не часами, до встречи с противником. Томительное ожидание на позициях, лихорадочное «вгрызание» в землю в последние мирные часы или марш под палящим солнцем – у всех был свой путь на войну». «**Вторжение. 22 июня 1941 года**». **А. В. Исаев**.



На карте: линия возможного положения 261-го лап, 197 –й сд, 49-го ск, 12-й армии, Юго-Западного фронта. На 22 июня 1941 года. 20 – 26 июня 1941 года.

Приказ фюрера был доведен до всех солдат:
«Первое. За действия против вражеских гражданских лиц, совершенных военнослужащими вермахта и вольнонаемными, не будет обязательного преследования, даже если деяние является военным преступлением или проступком...».

Вот как Трофимов Вячеслав Павлович, в 1975-м году, вспоминает о первом бое:

*«...22 июня 1941 года я находился на границе южнее города **Перемышль**. Служил в **261-м легком артиллерийском полку (197-й сд, КОВО)** в должности командира батареи (4 орудия).*

Батарея была дежурная и занимала боевой порядок согласно приказа по полку.

В три часа тридцать минут 22 июня 1941 года, фашисты произвели по нашим объектам артиллерийский огневой налет и бомбоштурмовой налет авиацией. Батарея потерь не понесла, так как была хорошо оборудована в инженерном отношении. Телефонная связь и связь по радио со штабом полка прекратилась.

*С наблюдательного пункта мне хорошо было видно, как колоннами к нашей границе подходили немцы. Рассчитывая на то, что не встретят никакого сопротивления. В **4.00** начали её переходить, ведя ружейно-пулеметный огонь.*

Что делать? Связи со штабом полка нет, а в приказе ясно сказано, без разрешения командира полка огонь не открывать, на провокации противника не отвечать.

Немцы уже углубились на нашу территорию на 200-300 метров. Завязалась перестрелка между нашими пограничниками и противником. Время идет, а связи всё нет, хотя я и послал связистов по линии связи устранять неисправности.

Связь с огневой позицией работала хорошо. Решил без разрешения командования открыть неподвижный заградительный огонь. Немцы этого не ждали. Понесли большие потери. Их боевой порядок был нарушен. Продвижение прекратилось.

Примерно минут через 40, при поддержке артиллерийско-минометного огня и танков вновь перешли в атаку, идя густой цепью, не обращая внимания на наш сильный огонь и не считаясь с потерями. Все поле было усеяно их трупами. А они все лезли и лезли. Подошли к наблюдательному пункту.

На наблюдательном пункте нас было 5 человек и в районе его с десятков отошедших от границы пограничников и до взвода (30 человек) пехоты из дежурной роты. Встретили фашистов ружейно-пулеметным огнем и забросали гранатами. Немцы растерялись. У них началось замешательство.

*Я поднял бойцов в штыковую атаку. Завязалась рукопашная схватка. Враг не выдержал и начал отходить. В этом штыковом бою особенно отличился разведчик батареи **Семенец**, уничтоживший трех фашистов.*

«Я столько раз видала рукопашный

Раз наяву. И тысячу — во сне.

Кто говорит, что на войне не страшно,

Тот ничего не знает о войне.» (1943) Друнина Юлия Владимировна (1924-1991).

Несли потери и мы. Видя, что и эта атака не увенчалась успехом и зная нашу малочисленность, через некоторое время фашисты под прикрытием **пяти танков** вновь возобновили атаку. Один из танков подбил кто-то из пограничников, другой танк, подошедший вплотную к наблюдательному пункту, связкой противотанковых гранат и бутылками с зажигательной жидкостью подбил командир взвода управления батареи **Крымарь**. Остальные три, обойдя НП с левого фланга, пошли в сторону огневых позиций батареи, которые находились в 2-х км. от НП.

Наступила небольшая передышка. Мы начали оказывать медицинскую помощь раненым перераспределять оставшиеся патроны и гранаты. Их оказалось мало. А враг, перегруппировав свои силы, вновь пошел в атаку. И эта атака была отбита. Фашисты опять залегли, но и у нас обороняться стало нечем. Боеприпасы кончились. **Мы начали отходить к огненным позициям батареи.**

А там уже кипел бой с прорвавшимися танками противника. Один из них был подбит командиром орудия **Сидоровым**, а два других наводчиком третьего орудия - **Потаповым**.

Снаряды были на исходе. Осталось всего по одному снаряду на орудие со шрапнелью и картечью, два снаряда зажигательных и один осветительный. Несколько красноармейцев было ранено и двое убитых. (Я) Приказал сменить огневую точку на запасную, но сменить не успели. Не встречая сопротивления, фашисты шли по дороге в нашу сторону, считая, что оборона прорвана, а защитники её разбежались.

Орудия зарядили шрапнелью и картечью. Подпустив колонну примерно на 300 - 400 метров, открыли огонь, а потом еще залп последними оставшимися осветительными и зажигательными снарядами. Колонна была рассеяна, понесла большие потери, оставшиеся в живых, в панике разбежались, так как кругом все горело и видимо посчитали, что русские применили новый вид оружия. **В тот день, на этом участке немцы больше не наступали.**

У нас кончились все боеприпасы, стрелять было нечем.

Посланные за боеприпасами на склад конные повозки еще не вернулись. Как потом выяснилось, попали в засаду фашистских диверсантов и погибли. **В нашем тылу слышались раскаты боя.** С наступлением темноты бой стал стихать. **Ночью прибыл связной от командира полка с приказом отойти с занимаемых позиций в район обороны полка.**

Так для меня закончился первый день войны».

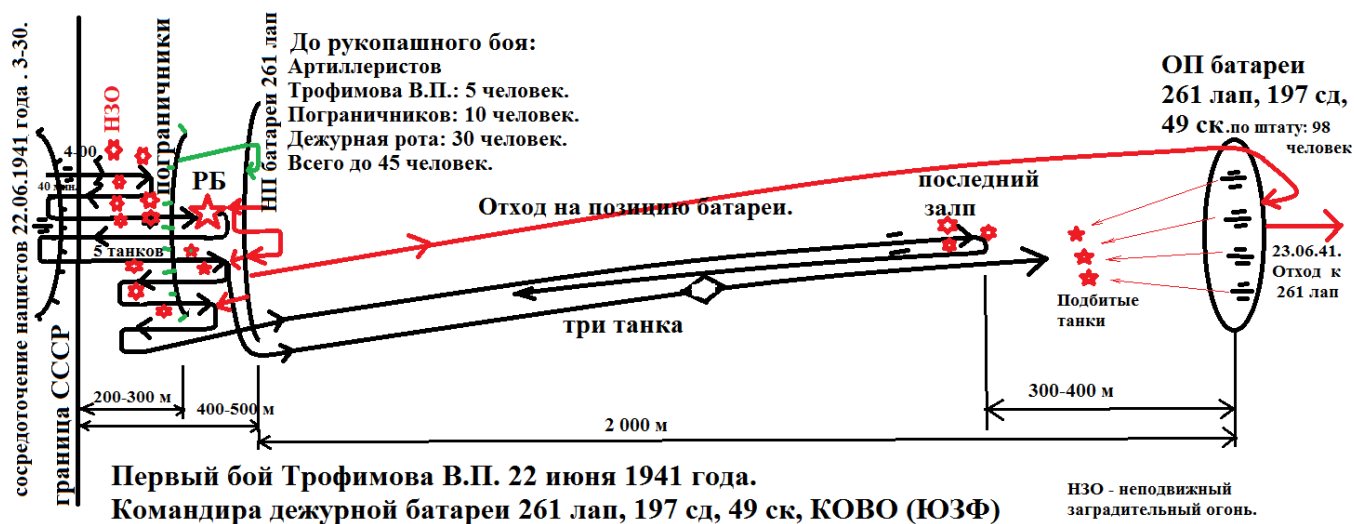

На схеме: реконструкция первого боя **Трофимова Вячеслава Павловича, 22 июня 1941 года**. Командира дежурной батареи (вероятно 1-го дивизиона), **261-го лап, 197-й сд, 49-го ск, 12-й армии, Юго-западного фронта.**

Мне до сих пор не понятно, как **Трофимов Вячеслав Павлович** и его однополчане, уже утром **22 июня 1941 года**, ринулись в рукопашный бой!!!! Ведь еще не было «зверств войны», не было отступления и гибели близких людей. Но они все равно вцепились в свою землю и не собирались её отдавать, ни пяди!!!!

Что было в головах у этих людей. Как они любили свою **Родину**, что добровольно отдавали жизнь за неё. Как их так воспитали?

МАРШ ТАНКИСТОВ. Из кинофильма "Трактористы". Музыка Дм. и Дан Покрассов.
Слова Б. Ласкина

«...Пусть помнит враг, укрывшийся в засаде:

Мы начеку, мы за врагом следим.

Чужой земли мы не хотим ни пяди,

Но и своей вершка не отдадим!

А если к нам ползет враг матерый,

Он будет бит повсюду и везде,»...

Эти строки представляют собой поэтическое переложение известных в то время слов **И.В. Сталина**, сказанных им **27 июня 1930 года** в Политическом отчете ЦК XVI съезду ВКП(б):

«Ни одной пяди чужой земли не хотим. Но и своей земли, ни одного вершка своей земли не отдадим никому».

Строки Бориса Ласкина также выбиты на фасаде здания Пограничной академии ФСБ России на Ленинградском проспекте в **Москве**, а сама дословная цитата выбита на фасаде Общевойсковой академии Вооружённых Сил Российской Федерации, находящейся на проезде Девичьего Поля в **Москве**.

Из Журнала Боевых Действий **17 Армии** Вермахта, от **22 июня 1941 года**.

http://www.solonin.org/doc_zhurnal-boevyih-deystviy-17-y:

«Общая обстановка: Противник захвачен врасплох. Пограничные укрепления заняты войсками противника лишь частично. Сопротивление усиливается, но остается хаотичным. Там, где противник оказывает сопротивление, он делает это храбро. Мало пленных».

Общий вывод немецким командованием по итогам дня **22 июня 1941 года** были сделан следующий: *«Противник, преодолев первые последствия внезапного нападения, начал собираться с силами и вступать в бой».*

- Вечером **22 июня 1941 года**, части **197-й стрелковой дивизии** все еще перебрасывалась по железной дороге в район **Копычинцы, Яблонув**. Штаб **49-го стрелкового корпуса, 12-й армии**, располагался в городе **Чортков**, три его дивизии располагались вокруг, подтягивая отстающие части. **197-я сд** расположена северо-восточнее в районе **Яблонув**.

В это время **22 июня 1941 года**, в связи с получением данных от местных органов НКВД о выброске противником парашютных десантов в районе **Козовы** и северо-западнее **Залешиков** части и соединения **49-го стрелкового корпуса** были брошены на их уничтожение.

Начальнику генштаба КА. Оперсводка №01 к 20:00 **22 июня 1941 года**. ЮЗФ Тарнополь.

*«...б. По данным местных органов НКВД ... в районе **Козова (юго-вост.Бржежаны)** и 12 км северо-западнее **Залешики** высажены парашютные десанты ... для их ликвидации брошены ... и **49 СК** (прибывающие в район **Чортков**)».*

Артбатарея в действии.

Работу Старшего лейтенанта, командира артиллерийской батареи, 261-го лап, 197-й сд, 49-го ск, 12-й армии, ЮЗФ, Трофимова Вячеслава Павловича объяснит Петр Михин, прошедший всю войну артиллеристом.

Цитируется произведение: А.В. Драбкин, Петр Михин. «Мы дрались с «Тиграми». Петр Михин. «Артиллеристы, Сталин дал приказ!». Мы умирали, чтобы победить.

Глава 8. АРТБАТАРЕЯ В ДЕЙСТВИИ. Стрельба с закрытой позиции.

Закрытая огневая позиция (ОП) – это когда орудия стоят в тылу, в 2–5 км от передовой, и стреляют по приборам, не видя цели, – через лес, дома, горы. Цель видит **командир батареи**. В бою он находится вместе с пехотой и комбатом – в цепи атакующих или на **НП**.

На НП я наблюдаю за противником, выделяю цели: орудия, пулеметы, наблюдательные пункты, скопления пехоты, танков, машин.

Недалеко от меня три-четыре разведчика и три-четыре связиста, последние постоянно, днем и ночью, дежурят у телефона по очереди, исправляют порывы проводов

На НП у меня – бинокль и стереотруба. Верх трубы высовывается из окопа, а голова наблюдателя – ниже уровня земли, чтобы не застрелили. Увеличение трубы – 10-кратное, а с насадками на объективах – 20-кратное. За километр видишь как со ста метров.

Справа или слева бежит или ползет, лежит пехота, солдаты. Я зорко смотрю на немецкие позиции, а для этого надо приподняться под пулеметные струи и автоматный огонь неприятеля. Как увидел с НП или в атаке, что бьет по нашей пехоте пулемет или орудие стреляет, танк выползает, кричу: – По местам! – Это чтобы все расчеты встали у орудий. – По пулемету (по пехоте, по танку)! Правее (левее) 0–15. Прицел 8–5 (8–5 = 85). Первому один снаряд, огонь! – Это моя команда на пристрелку.

Телефонист точно, громко повторяет мою команду в трубку. По телефонному проводу – который постоянно с катушки за спиной связиста разматывается, куда бы мы ни бежали, ни лезли – на омет ли соломы, на дерево, под завал – команда от моего связиста попадает на телефонный аппарат связиста, который сидит около орудий на огневой позиции. Тот громко повторяет мою команду старшему на батарее: – По местам! По пулемету! – И т. д.

Старший на батарее – **замкомбатареи**, офицер, – вскакивает на ноги и во все горло, на всю батарею дублирует команду до слова «огонь»: – По пехоте, правее 0–15, прицел 8–5, первому – один снаряд! – И всё.

Командиры орудий повторяют мою команду своим расчетам. Все номера расчетов всех **четырёх орудий батареи** принимаются за дело. Наводчики ставят довороты, прицелы, поворачивают стволы орудий. Замковые открывают затворы орудий, поднимают стволы, совмещая риски прицела и ствола. Ящичные выхватывают нужные снаряды из ящиков, тряпкой обмахивают их и передают подносчикам. Подносчики переносят снаряды установщикам. Те готовят снаряды – в зависимости от типа стрельбы, устанавливают взрыватель снаряда на осколочное, замедленное или фугасное действие.

Команды командира батареи с передовой принимают и исполняют все расчеты, но заряжают только то или те орудия, которым отдан приказ. Если: – Первому! – то заряжают только первое орудие.

Остальные ждут команды. Когда же надо стрелять всей батареей, каждое орудие уже готово к этому. Я на передовой наблюдаю и корректирую точность попадания снарядов. Пристрелка закончена, передается моя команда с НП на поражение: – Батарее! – Это касается всех орудий, теперь заряжаются сразу все орудия.

После заряжания замковый закрывает казенник затвором. Все! – орудие готово к выстрелу.

Командиры орудий наблюдают за быстрой работой расчетов и, подняв руку вверх – знак готовности (голоса в грохоте боя могут не услышать), кричат: – Первое готово!

– Второе готово! – И т. д.

Старший на батарее, офицер, кричит: – Первое! (Или: Батарее!)

Командир первого орудия резко опускает руку и кричит: – Орудие! – это его команда наводчику на выстрел.

Наводчик «рвет» спуск. Происходит выстрел, и наводчик докладывает командиру орудия: – Выстрел! (А бывает, что нет выстрела, тогда наводчик докладывает: «Орудие не стреляет!»)

Командиры орудий громко повторяют старшему на батарее: – Выстрел!

Старший офицер повторяет телефонисту: – Выстрел!

Его телефонист – в трубку: – Выстрел!

У меня на передовой, сзади-справа от меня, слышу голос связиста: – Выстрел!

Секунд через 6–8 рвется снаряд.

Долго я описывал. На самом деле все происходит очень быстро. В любую погоду, в любое время суток и время года стоит мне только подать команду: «По местам!» – и через 15–20 секунд разорвется, где нужно, мой снаряд.

Связь у артиллеристов работает как часы. Каждую секунду ловит мою команду связист. Он не уснет! И они же, связисты: мой с передовой и старшего офицера, на огневой позиции, – при порыве кабеля бегут с двух концов навстречу друг другу, держа провод в руке. Находят и ликвидируют порыв. Считанные минуты уходят и на это. Трудное и опасное дело: бежать со всех ног под огонь устранять порыв провода.

Когда я вижу разрыв первого снаряда, делаю поправку, и уже второй, а то и все 16 снарядов всей батареей беглым огнем упадут в нужное место. Цель уничтожается. Пехота спасена и аж вопит от восторга и радости. **Как признательны бывают солдаты такому артиллеристу, который спасает их от неминуемой гибели!** Пехота ли врага перед последним броском в наши траншеи бывает разметана разрывами; или танки неприятеля останавливаются под градом рвущихся снарядов – все в дыму, в облаках пыли, ничего не видно, куда им ехать.

Итак, моя команда на поражение: – По пехоте! Батарее, четыре снаряда, беглый огонь! – Это значит, как можно быстрее каждое из четырех орудий делает четыре выстрела.

На месте падения снарядов ничто не уцелеет.

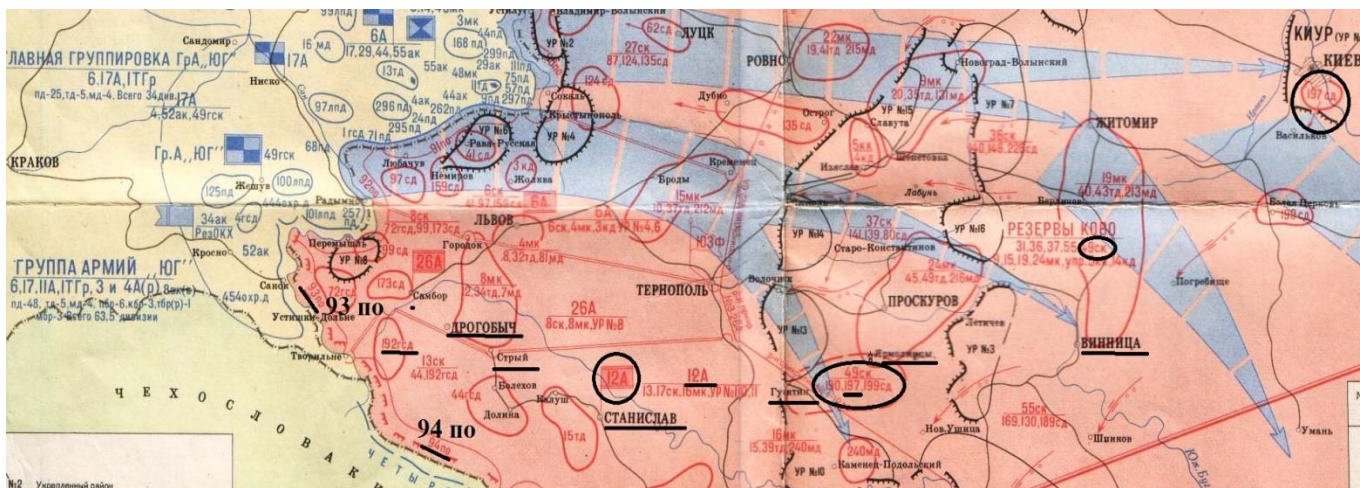

На карте: 18 июня - сентябрь 1941 года. Смотреть увеличивая.
 Расположение 49-го ск, КОВО, ЮЗФ в районе города Чортков. 18 – 30 июня 1941 года.
 Видно, что 261-й лап, 197 –й сд, 49-го ск, 12-й армии, КОВО начал войну в районе действия 93 или 94 пограничных отрядов.

261-й лап, 197-й стрелковой дивизии, 49-го стрелкового корпуса, 12-й армии, Юго-Западного фронта, действовал в полосе обороны 93 и 94 пограничных отрядов. Пограничники, конечно, проявляли чудеса героизма, но немцы наши заставы просто обходили и шли дальше, и реально, небольшая горстка пограничников и приграничные части, в том числе и Трофимов Вячеслав Павлович, никак не могли задержать Вермахт на границе на несколько дней. До конца выполнили свой долг перед Родиной советские пограничники. Многие заставы КОВО так и остались навсегда на своих участках обороны, остальные отошли к войскам Красной Армии и продолжали ожесточенные бои с противником.

Стрелковые корпуса на марше вступали в бой с немцами разрозненно, частями и с ходу, не подготовив оборонительных позиций. Пехота против танковых клиньев Вермахта. Наш первый эшелон немцы просто намотали на гусеницы, а наши стрелковые и механизированные корпуса второго эшелона вступали в бой с ходу. Без подготовки.

- В ночь на 23 июня 1941 года, артиллеристы Старшего лейтенанта Трофимова Вячеслава Павловича, командира артиллерийской батареи, 1-го дивизиона, 261-го лап, 197-й сд, 49-го ск, вместе с остатками дежурной батареи получают приказ сняться и двигаться в расположение 261-го лап, 197-й сд, 49-го ск, 12-й армии, ЮЗФ на восток от границы. Они, остатки пограничников и остатки приданной дежурной роты стрелкового полка 197-й сд, отошли на восток, к месту расположения 261-го артполка, забрав с собой целые орудия (о поврежденных Трофимов В.П. не упоминает). Немцы продвинулись в этот день далеко на Восток, и вели бои в их тылу.

Из ЖБД 17-й Армии Вермахта, от 23 июня 1941 года. http://www.solonin.org/doc_zhurnal-boevyih-deystviy-17-y: «Примечание для 52 АК и Командования оперативного тыла 103: охранные дивизии должны сохранять боевое соприкосновение с противником. Если противник будет отступать со своих позиций, силами небольших подразделений организовать преследование».

«Общая сводка за день: В течение дня удалось установить, что противник, очевидно в результате успешного продвижения 1-й ТГр в полосе 6-й Армии, начинает отводить войска небольшими группами в восточном направлении из района юго-западнее, южнее, юго-восточнее и восточнее Перемышль. Прежде всего отводятся моторизованные соединения (это немцы со вздохом облегчения констатируют начавшиеся метания 8-го мехкорпуса - М.С.). В связи с этим в районе верховья р. Сан (где у немцев вообще не было полевых войск - М.С.) наблюдается затишье».

- **23 июня 1941 года, 538-й гап** (гаубичный артиллерийский полк) **РГК, Юго-Западного фронта** выделен из **331-го гап БМ РГК**. (Формируется в Харьковском Военном Округе, на **23 июня 1941 года**). В боевых действиях с **5 июля 1941 года по 28 октября 1941 года** (Расформирован).

В середине июля 1941 года, в этот полк попадет старший лейтенант **Трофимов Вячеслав Павлович**, командиром артиллерийской батареи (4 орудия).

Гаубичный (пушечный) артполк РГК (48 орудий, штаб и штабная батарея, 4 артдивизиона по 3 батареи в 4 орудия (гаубицы или пушки), разведывательный артдивизион, подразделения обеспечения.

23 июня - 7 июля 1941 года, 538-й гап РГК, Юго-Западного фронта - фронтового подчинения – выдвигается на линию соприкосновения.

7 июля - 10 августа 1941 года, 538-й гап РГК, Юго-Западный фронт.

12 - 22 июля - 538-й гап РГК, Юго-Западный фронт в районе Василькова.

22 июля - 10 августа 1941 года, 538-й гап РГК, Киур, Юго-Западный фронт.

10 августа - сентябрь 1941 года, 538-й гап РГК, Киур, 37-я Армия, Юго-Западный фронт.

- **24 - 26 июня 1941 года**, артиллеристы батареи **1-го дивизиона**, Старшего лейтенанта **Трофимова Вячеслава Павловича**, вместе с **261-м лап, 197-й сд, 49-го ск, 12-й армии, Юго-Западного фронта** отбивают атаки немцев в зоне обороны **261-го лёгкого артиллерийского полка**.

- **25 июня 1941 года** к исходу дня, на направлении главного удара три танковые и одна пехотная дивизии вермахта продвинулись на 100 км от госграницы, на других участках фронта бои шли в 40 – 50 км от нее.

В полосе **12-й армии** и в районе **Перемышля** бои продолжались вдоль государственной границы СССР.

Оперсводка № 07 Штаб ЮЗФ к 20.00 **25 июня 1941 года. Тернополь.**

«...4. 12-я армия прочно обороняет госграницу. В течение дня противник проявляет незначительную активность. Пуркаев.»

- **26 июня 1941 года.**

Оперсводка № 09 к 20.00 **26 июня 1941 года. Штаб Юго-Западного фронта. Тернополь.**

«...5-я, 6-я и 26-я армии ведут упорные бои с превосходящими силами противника.

...12-я армия удерживает госграницу на участке фронта, где противник не проявляет большой активности...

...5. 12-я армия успешно отбивает попытки противника перейти на отдельных участках фронта в атаку, прочно удерживает госграницу на всем протяжении...»

26 июня 1941 года, артиллеристы батареи Старшего лейтенанта **Трофимова Вячеслава Павловича, 261-го лап, 197-й сд, 49-го ск**, получают приказ сняться забрать всё, что можно увести и двигаться на восток, на новый рубеж: **Дрогобыч, Борислав, Тухля, Славска...** И возможно, на соединение с основными силами **197-й сд, 49-го ск**, в район города **Чортков, Яблонув**.

Из воспоминаний **Иноземцева Николая Николаевича**, боевой путь которого в этот период совпадает с путем **Трофимова Вячеслава Павловича**, двигаются они по одной дороге, может быть вместе с **26 июня 1941 года**, но более вероятно по одной дороге, но не вместе и только **3 июля 1941 года** соединятся.

Иноземцев Н.Н. встретил войну на советско-румынской границе в районе **Стрия**, в составе второго дивизиона **298-го Горно-артиллерийского полка**, входившего в **192-ю горнострелковую дивизию** под командованием генерал-майора **Привалова П.Ф.** По книге: Сайт «Военная литература»: militera.lib.ru. Издание: *Иноземцев Н. Н.* Фронтовой дневник. — М.: Наука, 2005.
Книга на сайте: http://militera.lib.ru/db/inozemtsev_nn/index.html

Мы можем увидеть то, что видел **Трофимов В.П.** глазами и словами **Иноземцева Н.Н.**

*«...26 июня 1941 года Приказ хоть и был довольно неожиданным, но было понятно, что раз канонада звучит далеко в тылу, создается угроза окружения. Свернувшись, забирая всё, артиллеристы отходят. Двигаются горами, кратчайшим путем на **Борислав**.*

(Этот же приказ на отход, получили и артиллеристы **Трофимова Вячеслава Павловича** и, наверное, у них были те же мысли).

*Большие высоты, покрытые лесом, среди них — дорога к **Бориславу**. По этой же дороге движется пехота, пограничники, **артиллеристы других частей** (возможно и вероятно **Трофимов Вячеслав Павлович**). На ночь выставляем кругом секреты.*

*О немцах никаких сведений нет. Идет спокойная, нормальная жизнь. Ночью же (на **27 июня 1941 года**) - ожесточенная ружейная и пулеметная стрельба. Ее вызвали действия небольшого отряда — не то немецкой разведки, не то сбежавших с оружием дезертиров из местного населения. А, главное, — неразбериха. Недостаточная обстрелянность. Каждый куст кажется в темноте человеком, каждый шорох — шагами.*

*Многие немецкие станции работают на русском языке. Немцы объявляют, что **15 июля 1941 года**, будут в **Киеве**, говорят о бесцельности и бесперспективности борьбы. Мы смеемся, но настроение плохое. Отступление идет по всему фронту...».*

Из книги: «Спланированная измена 1941 года». **Станислав Покровский**.

Приказ штаба **Юго-Западного фронта** на отход **12-й и 26-й армий** поступил. Он был выработан в штабе фронта в 21 час вечером **26 июня 1941 года**. И в последующем был признан **необоснованным**. По причине того, что войска левофланговых дивизий **26-й армии** и правофлангового **13 ск, 12-й армии** не подвергались давлению. Поторопился штаб фронта. Но при этом указал **13-му стрелковому корпусу** ровно те рубежи отхода, на которые корпус отошёл по собственному разумению ещё **24 - 25 июня 1941 года**.

Имеем совершенно явный факт измены, к которой причастны:

1) комдив-192 (генерал-майора **Привалов П.Ф.**) отдававший приказы на уничтожение малозначимых объектов, но оставлял не взорванными склады;

2) комкор-13 **Кириллов**, подписавший приказ о выводе войск с позиций и о снятии пограничников с **Верецкого перевала** (при этом заставы в горной глуши между перевалами не снимались);

3) командарм-12 **Понеделин П.Г.** и его штаб, который 2 дня «не знал», где войска **13 корпуса; 12-я армия**: Командующий — генерал-майор **Понеделин П.Г.**

Член Военного совета — бригадный комиссар **Куликов И.П.**

Начальник штаба — генерал-майор **Арушанян Б.И.**

4) руководство **Юго-Западного фронта** в составе командующего фронтом **Кирпоноса**, начальника штаба **Пуркаева** и члена Военного совета фронта **Никишева**, без подписи каждого из которых, признанный необоснованным приказ от **26 июня 1941 года** – был недействителен.

- **27 июня 1941 года.**

Оперсводка № 10 ЮЗФ. к 20.00 **27 июня 1941 года**. Штаб Юго-Западного фронта. **Тернополь**.

*«...5. **12-я армия** в соответствии с приказом № 0016 своим правым флангом (**13-м стрелковым корпусом**) отходит на новый рубеж: **Дрогобыч, Борислав, Тухля, Славска...***

*6. Части **31-го, 49-го, 37-го стрелковых корпусов** занимают прежнее положение...».*

*Заместитель начальника штаба Юго-Западного фронта полковник **Баграмян**^[392].*

- **28 июня 1941 года.**

Оперсводка № 12 к 20.00 **28 июня 1941 года**. Штаб Юго-Западного фронта. **Тернополь**.

*«...4. **12-я армия** закончила перегруппировку на правом фланге и занимает фронт:*

***13-й стрелковый корпус** — **Дрогобыч, Борислав, Тухля, Славско, Выдлув** и далее по госгранице...*

...На фронте **12-й армии** частые обстрелы венграми позиций артиллерийским огнем...
Данных о потерях и трофеях нет. Начальник штаба ЮЗФ генерал-лейтенант **Пуркаев**^[420]....».

Краткий доклад об обстановке **Юго-Западного фронта** к 22.00 **28 июня 1941 года**.

«...Отход частей **26-й и 12-й армий** в ночь на **28 июня 1941 года** на новый рубеж **Любень Вельки, Дрогобыч, Борислав, Тухля** и далее вдоль госграницы совершен был без должного воздействия со стороны противника. Войска этих армий стали на новые рубежи и закрепляются.

....Управление **49-го стрелкового корпуса** и **190-я стрелковая дивизия** — **Чортков**.

197-я стрелковая дивизия — **Гусятин**.

Выводы:

1. В целом ЮЗФ чувствует себя еще достаточно прочным для ведения дальнейшей борьбы.

2. Наибольшую угрозу для **Юго-Западного фронта** представляет механизированная группа противника, действующая в районе **Оструга**.

3. Невьясненность обстановки на правом фланге усугубляет общее неблагоприятное положение на правом крыле фронта.

Начальник штаба **Юго-Западного фронта** генерал-лейтенант **Пуркаев**...».

Таким образом, из доклада начальника штаба фронта вытекает печальный факт - и командование фронта и штабы армий совершенно не знают обстановки, полностью или частично потеряли управление своими войсками и, как результат, не могут принять грамотных решений на дальнейшее ведение боевых действий.

Из воспоминаний **Иноземцева Николая Николаевича. 298-го Горно-артиллерийского полка, 192-й горнострелковой дивизии**.

«...**28 июня 1941 года**, получаем приказ о дальнейшем отходе. Д[ивизион] вытягивается на дороге, стрелковые роты частично уже ушли, частично идут сзади нас. Впереди нас в нежно-голубом небе медленно поднимается вверх огромный столб дыма. Дым клубится гроздьями — подобие гигантских потоков водопада, и диаметр столба все увеличивается и увеличивается. Достигнув известной высоты, дым расходится по сторонам, создавая гигантский зонт. Величественное, незабываемое зрелище. Это горят колоссальные резервуары с нефтью и бензином в окрестностях **Дрогобыча**.

Вот и предместья **Борислава**. Везде горят нефтяные вышки, резервуары, механические установки. Это работа саперной роты **676-го полка**. Многие из саперов с обожженными руками и лицами, но самоотверженно продолжают свою работу.

Жилые здания расположены рядом с вышками. В непосредственной близости от них — и центральная часть города, что очень опасно. В вечернем воздухе видны массы летающих искр. Пожилые рабочие выносят на улицы кое-какое барахло, женщины с детьми на руках бегут боковыми улочками и огородами к лесу. Туда же гонят скот. Многие махнули рукой на все и стоят со слезами на глазах на тротуарах, смотрят на нас.

Сколько человеческого горя! И ни криков, ни проклятий по нашему адресу. Наоборот, многие протягивают руки и кричат: «Товарищи, возвращайтесь скорей!» Вот он — рабочий центр Западной Украины.

Все боковые улицы преграждены горящими завалившимися вышками, движение возможно только по центральной заасфальтированной улице. Но и здесь уже есть угроза завала. Артиллерийские д[ивизио]ны и пехотинские обозы переходят на рысь, стрелковые роты форсированным маршем идут по тротуарам.

Проезжаем **Трускавец** — прекрасное курортное место, знакомое нам по румынскому походу и учениям. Последнее из них было совсем недавно. Слева колоссальное зарево — горят нефтеперегонные заводы **Дрогобыча**. Сзади, со стороны **Борислава**, слышна стрельба — немецкие танки преследуют колонну.

Утро. В воздухе — дым, наподобие тумана. Солнца за ним не видно. Идет переправа через **Стрый**. Широкое поле все заполнено людьми: и пехота, и артиллерия, и обозы. Но во всем все-таки чувствуется порядок, видна дисциплинированность кадровой армии. Все мысли об авиации: она

могла бы причинить много вреда. Но — ничего, небо чистое. Выезжаем на дорогу к **Станиславу, Стрый** остается в стороне. В городе несколько крупных пожаров — горят армейские склады.

Едем по направлению к селу. Остается метров 600–700. Из переднего края домов начинает бить пулемет, и слышны, одиночные винтовочные выстрелы. **Опять «милое» население нас приветствует. Над головами «приятненько» посвистывают пули. Спешиваемся. Вперед выдвигается машина с (неразборчиво. — М.М.) зенитно-пулеметной установкой и прочесывает деревню. Стрельба моментально умолкает. Одна из стрелковых рот устремляется в деревню, а через некоторое время, въезжаем и мы». Это к вопросу о «Бендеровцах».**

• **29 июня 1941 года. Утро. В воздухе — дым, наподобие тумана. Солнца за ним не видно. Идет переправа через Стрый. Широкое поле все заполнено людьми: и пехота, и артиллерия, и обозы. Но во всем все-таки чувствуется порядок, видна дисциплинированность кадровой армии. Все мысли об авиации: она могла бы причинить много вреда. Но — ничего, небо чистое. Выезжаем на дорогу к Станиславу, Стрый остается в стороне. В городе несколько крупных пожаров — горят армейские склады».**

• **29 июня 1941 года. ... Для усиления обороны 6-й армии командующий фронтом приказал 49-му стрелковому корпусу (190-я и 197-я сд (без одного полка и 261-го лап)) к исходу 30 июня 1941 года, занять рубеж Яхновцы, Скарыки, Волочиск, Радиевка.**

197-я стрелковая дивизия (без одного полка и 261-го лап) - резерв Юго-Западного фронта. Располагаясь в районе Яблонув, (штаб в Гусятине) получает приказ № 0016: к 30 июня 1941 года, выступить по маршруту: Яблонув, Тренбовля, Сороцко, Скалат, Волочиск и к исходу 30 июня 1941 года, сосредоточиться в районе Илавче, Сороцко, Козувка. Штадив: Сороцко.

И уйдёт на северо-восток. Трофимов В.П. её не догонит.

Одновременно на рубеж Вишнев, Калуш, Надворна отводились и войска 12-й армии (13-й ск и 58-я гсд), хотя перед ее фронтом противник особой активности не проявлял.

Выполняя приказ, части 13-го стрелкового корпуса начали отход на рубеж: Стрый, Тухля.

Боевой приказ НР 0016. Штакорпуса 49, лес восточнее Ягельница. 29 июня 1941 года. 10.00 Карта 500000.

1. Корпус (без 199 сд) Составляя фронтовой резерв к исходу 30 июня 1941 года, сосредотачивается в районе **Волочинск, Рабневка, Яхновцы, Скарыки.**
2. 190 сд, выступить по маршруту Ягельница, Чертков, Копычинце, Яблонув, Коросткув, Тржымалов, Туровка, Волочиск и к исходу 30 июня 1941 года, сосредоточиться в районе Маначин, Рабиевка, Яхновцы, Волчковцы. Штадив Волчковцы. Ночлег на 30 июня 1941 года, в районе Ключинце, Еленорувка, Гржамальцы, Штадив – Гржамальцы.
3. 197-й сд, выступить по маршруту Яблонув, Тренбовля, Сороцко, Скалат, Волочиск и к исходу 30 июня 1941 года, сосредоточиться в районе **Илавче, Сороцко, Козувка. Штадив Сороцко.**
4. 507-й Корпусному артполку выступить по маршруту Ягельница, Чортков, Яблонув, Коросткув, Тржымалов, Туровка, Волочиск. К исходу 30 июня 1941 года, сосредоточиться: Фридриховка. Ночлег на 30 июня 1941 года, лес восточнее Тржымалов.
5. Движение за 190 сд. 6. Выступление немедленно.
7. Штакор **Волочиск. Ночлег на 30 июня 1941 года,**

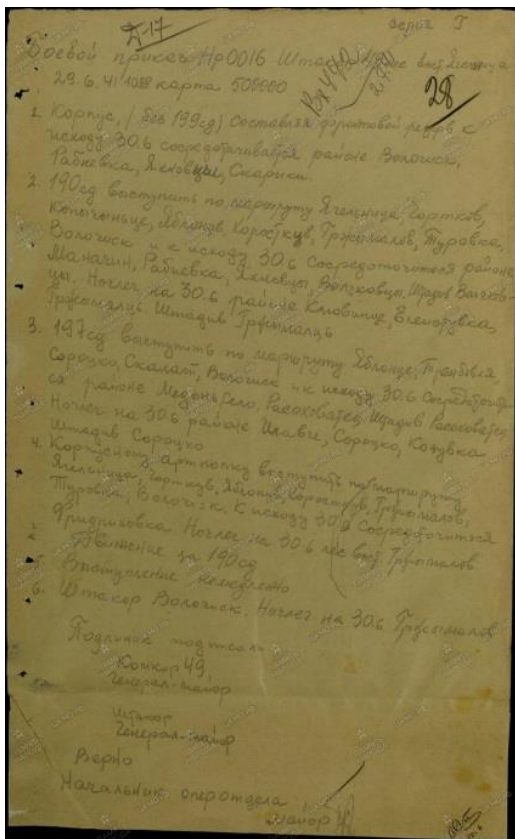

Тржымалов. Подлинник подписали Комкор 49

Из всего вышесказанного можно сделать вывод, что, несмотря на ввод в сражение вторых эшелонов войск, командование **Юго-Западного фронта** не сумело, не только разгромить ударные группировки врага, но и остановить его дальнейшее продвижение на восток. Многочисленные танковые дивизии, атакуя разрозненно и чаще всего без поддержки пехоты, артиллерии и авиации, нередко прорывали оборону противника и выходили в его тылы, но дальше развить удар из-за отсутствия глубокого эшелонирования войск не могли. Немцы немедленно подтягивали к месту прорыва дополнительные силы и закрывали бреши в своей обороне, ставя прорвавшиеся части Красной Армии в тяжелые условия борьбы в полном окружении. Фронт нес огромные потери в личном составе и боевой технике.

- **24 - 30 июня 1941 года.** Артиллеристы комбата, Старшего лейтенанта **Трофимова Вячеслава Павловича**, вместе с остатками **261-го лап, 197-й сд, 49-го ск, 12-й армии, ЮЗФ**, с боями, и под обстрелом, двигаются на восток, мимо городов **Борислав, Дрогобыч, Стрый**, на соединение с основными силами **197-й сд, 49-го ск, 12-й армии, ЮЗФ**, в район города **Чортков, Яблунув**.

- **30 июня 1941 года**, командование **Юго-Западного фронта** приняло решение отходить на линию укреплений на старой границе.

192-я горнострелковая дивизия, 12-й армии отошла на линию **Стрый, (иск.) Тухля**. 44-я и 58-я горнострелковые дивизии продолжали удерживать оборону на своих участках.

В 23 часа командование **12-й армии** получило приказ штаба **ЮЗФ** на отвод войск в ночь на **1 июля 1941 года** на промежуточный рубеж: **Чортков, Коломыя, Бергомет**.

Выполняя приказ, 44-я и 58-я гсд, не имея соприкосновения с противником, начали отход по плану. Труднее всего пришлось отходить **192-й горнострелковой дивизии**, которую сразу начали преследовать части противника, пытавшиеся отрезать ее от главных сил **12-й армии**.

В ночь на **1 июля 1941 года** генерал-полковник **Кирпонос М.П.** отдал боевой приказ на отвод войск фронта и организацию обороны по линии укрепленных районов^[456].

Боевой приказ № 0027. **30 июня 1941 года. 23.00 Штаб Юго-Западного фронта. Проскуров.**
«...3. *Армии Юго-Западного фронта к 9 июля 1941 года, отходят на рубеж укрепленных районов Коростенского, Новоград-Волынского, Шепетовского, Староконстантиновского и Проскуровского, где, опираясь на укрепленные районы, организуют упорную оборону полевых войск с выделением в первую очередь артиллерийских и противотанковых средств.*

Промежуточный рубеж Сарны, р. Случь, Оструг, Скалат, Чортков, Коломыя, Берхомет удерживают до 6 июля 1941 года....

....7. 12-я армия — состав прежний. К утру 5 июля 1941 года отойти на рубеж: Гржымалов, Чортков, Коломыя, Кутты, Берхомет. Отход начать 1 июля 1941 года с наступлением темноты. Промежуточные рубежи для правого крыла армии удерживать: до исхода 1 июля 1941 года — Мужылув, Тысменица, Надворна; до исхода 1 июля 1941 года — Бурканов, Бучач, Коломыя. Штаб армии с утра 2 июля 1941 года - Чортков, в последующем — Гусятин.

8. Фронтные резервы:

г) 49-му стрелковому корпусу (190-я и 197-я стрелковые дивизии) выступить с утра 1 июля 1941 года из Волочиск в направлении Новославцы и к вечеру 1 июля 1941 года занять и прочно оборонять укрепления Изяславского и Староконстантиновского укрепленных районов, расположенных в районе Ляховцы, Базалия, Шарлаевка.

....10. Штаб Юго-Западного фронта — Проскуров.

Командующий войсками Юго-Западного фронта генерал-полковник Кирпонос Член Военного совета фронта Хрущев. Начальник штаба фронта генерал-лейтенант Пуркаев».

Вечером **30 июня 1941 года**, артиллеристы Старшего лейтенанта **Трофимова Вячеслава Павловича**, вместе с остатками **261-го лап, 197-й сд, 49-го ск, 12-й армии, ЮЗФ** прибывают в район города **Чортков, Яблунув**.

Колонна **261-го лап**, растянулась на десяток километров по дороге, перемешалась с другими отступающими частями, обозами и беженцами.

Головная часть отступающего **261-го лап**, вместе с комполка **Манило А.М.** всё же воссоединилась с войсками **197-й сд**, т.к. **2 июля 1941 года**, частично (3 пушки и 2 гаубицы) погибла под селом **Татаринцы, Лановецкий район, Тернопольская область**. И дальше гибла вместе с **197-й сд**, которая форсированным маршем, по тревоге, ушла на северо-восток в район **Волочиска**.

Но батарея **Трофимова Вячеслава Павловича**, на конной тяге, двигалась в арьергарде колонны. Она отстала и связи с головой колонны не имела, что было нормально в тех условиях. И с войсками **197-й сд**, артиллеристы батареи **Трофимова В.П.** разминулись, потеряв свой **261-й лап**. И это спасло некоторым из них жизнь, т.к. они не погибли в «**Уманском котле**».

Остатки батареи **Трофимова В.П., 261-го лап, 197-й сд**, с боями, теряя коней, людей и материальную часть, продолжает двигаться на восток вместе со всем **Юго-Западным фронтом**.

Из воспоминаний **Иноземцева Николая Николаевича**, боевой путь которого в этот период совпадает с путем комбата **Трофимова Вячеслава Павловича**.

• *«...30 июня 1941 года, вечером начинается дождь. Где-то впереди - артиллерийская канонада, вероятно, по направлению ко Львову. Ближе взрывы и вспышки пламени - горят артсклады. Земля под ногами дрожит. Несмотря на дождь - в небе отблески света, языки пламени. Во всем теле ощущение какого-то органического, животного страха. И в то же время полное безразличие ко всему. Не чувствую и дождя, хотя весь промок.*

Входим в Яблонов (отсюда недавно ушли остатки 197-й сд, 49-го ск).

Улицы пусты, нигде не видно ни души. Торопливо проходят стрелковые взводы и роты. (остатки 197-й сд, 49-го ск). Народу не хватает, дивизия должна оборонять район около 30 километров. На площади занял боевой порядок корпусной 152-миллиметровый дивизион, на окраинах — глубина, и мы — по батарейно. На кладбище - командный пункт. Ждем немцев. Получены сведения, что они заняли соседнее село, в 5 километрах от нас. Решили их выбить оттуда. Наша 1-я батарея подтягивается вперед, начинает бить по окраине села. Немецкие пулеметы строчат по нас, пули шлепаются в оружейные щетки, не причиняя вреда. Прямой наводкой бьют два орудия. Пулеметы один за другим умолкают. По селу бьют корпусники. Снаряды рвутся, поднимая в воздух столбы земли, деревья, хаты. Одна стрелковая рота занимает село, добывая оставшихся немцев. Удача полная, настроение прекрасное.

Ночью получаем приказ отходить к Гусятину. Недалеко от Гусятина на железной дороге — скопление санитарных и товарных поездов, масса паровозов. Все замерло, — впереди немцы выбросили десант, взорвавший железнодорожный путь. Стоят, поблескивая на солнце, два эшелона с новенькими орудиями разных систем. Рядом стоят транспорты с боеприпасами и бесконечно длинные эшелоны с эвакуированными, транспорт с авиабомбами и санитарные поезда. С ужасом думаешь, что здесь будет, если прилетит авиация.

• *1 июля 1941 год. Подходим ближе к Гусятину. На одной из его окраин наша пехота дерется с немецкими десантниками. По дороге вместе с нами движутся обозы, санчасти полков и масса местного населения, уходящего от немцев.*

Подъезжаем к Збручу (река в черте города). Узкая, но очень быстрая и глубокая река с высокими обрывистыми берегами. Переправа идет вброд. Многие брички перевернулись, но остальных это не останавливает. Здесь же находится большая часть населения деревни, расположенной на левом берегу реки, — помогают переправляться, указывая брод, вытаскивают застрявших. В воздухе появляются три немецких самолета, делают круг над нами, а потом идут дальше, — туда, где скопились железнодорожные составы.

Промокнув до пояса, переезжаем Збруч. У всех радостный глубокий вздох облегчения — теперь мы на родной земле, а не в Западной Украине. Ведь до этого каждому было ясно, что если будешь серьезно ранен, не сможешь ехать со своими, — значит конец, добьет кто-нибудь из местного населения или передаст немцам. А здесь - свои люди, свое население, видящее в нас своих сыновей и братьев. И действительно, контраст самый резкий...

Русские не подходят ни под какие общие критерии: солдаты, изнуренные физически до крайности, прекрасно дрались с немецкой мототехникой, подвозимой машинами непосредственно к полю боя, облегченной от всего ненужного (даже шинели возились в машинах), прекрасно и своевременно снабжаемой всем необходимым. Кадровые пехотинцы абсолютно не боялись немецкой пехоты, бросались в штыки на любое количество немецких солдат и выходили победителям».

А боялся **Иноземцев Н.Н.**, даже не догадываясь о подобном, вот чего: четыре категории пленных подлежали уничтожению: **комиссары, евреи, женщины и раненые.**

С ранеными все было просто; их добивали прямо на поле боя или в госпитале, если таковой удавалось захватить. С точки зрения нацистов, это было даже гуманно. В конце концов, речь шла о представителях низшей расы, заведомо потерявших трудоспособность; их уничтожение становилось почти что эвтаназией, избавлением от мучений.

Еще перед нападением на СССР солдат вермахта инструктировали:

«Если вы по пути встретите русских комиссаров, которых можно узнать по советской звезде на рукаве, и русских женщин в форме, то их немедленно нужно расстреливать. Кто этого не сделает и не выполнит приказа, тот будет привлечен к ответственности и наказан».

Таким образом, женщины-военнопленные были поставлены вне закона, по своей вредности приравнены к воплощению зла - комиссарам. Разве можно было этим не воспользоваться? Тем более что у каждого солдата вермахта в кармане лежало два презерватива{194}. Для носивших военную форму советских девчонок - связисток, врачей, медсестер, телефонисток — попасть в плен к немцам было много хуже смерти.

Рекомендую к обязательному прочтению (если крепкие нервы):

Алексиевич С. «У войны не женское лицо». «Последние свидетели: Сто недетских колыбельных».

Дюков А. Р. «За что сражались советские люди: «РУССКИЙ НЕ ДОЛЖЕН УМЕРЕТЬ».

Книга на сайте: http://militera.lib.ru/research/dukov_ar/index.html

- **1 июля 1941 года.** Войска **Юго-Западного фронта**, потерпев поражение в приграничных сражениях, отходили на линию старых укрепленных районов, отходили с надеждой, что, опираясь на подготовленную заранее оборону, они смогут остановить продвигавшегося на восток противника и переломить ход боевых действий в свою сторону. Но теперь мы знаем, было ли суждено сбыться этим надеждам?

Части **49-го стрелкового корпуса** (190-я и **197-я стрелковые дивизии**) получили приказ выступить с утра **1 июля 1941 года** из **Волочиск** в направлении **Новоставцы** и к вечеру **1 июля 1941 года** занять и прочно оборонять укрепления на старой границе **Изяславского и Староконстантиновского укрепленных районов** с целью предупредить поворот противника на юг. Расположенных в районе **Ляховцы, Базаляя, Шарлаевка**. <http://rkkawwii.ru/division/197sdf1>

Так **197-я стрелковая дивизия** уходит на север и **Трофимов В.П.** её не догонит....

Остатки батареи **Трофимова Вячеслава Павловича, 261-го лап**, двигаются через **Яблонув**.

- **2 июля 1941 года**, по всем дорогам на восток двигались войска **Юго-Западного фронта**: колонны, состоящие из танков, бронемашин, грузовиков, повозок, запряженных лошадьми, командиров и красноармейцев. Погода пасмурная, дожди. Грунтовые дороги размыты.

Противник в 15.00 овладел **Збараж** и городом **Тарнополь**. Фашисты могли двигаться на город **Прокуров**, где находился командный пункт **Юго-Западного фронта**.

Из-за угрозы прорыва немецких войск через город **Волочиск** на город **Прокуров**, где находился командный пункт **Юго-Западного фронта** во главе с командующим войсками фронта генерал-полковником **М.П. Кирпоносом**, и разгрома тылов **26-й и 12-й армий**, на пути противника выдвигался 24 мк и резерв армии: **49-й ск, генерал-майора И.А. Корнилова**.

Командующий развернул 24-й механизированный корпус из района **Лановец** на юг для занятия **Проксуровского укрепленного района** на рубеже **Авратин, Волочиск, Каневка**, подчинив его командующему войсками **6-й армии**. Корпус имел задачей прочно занимая оборону обеспечить отход войск **6-й и 26-й армии**.

Одновременно по приказу командующего войсками фронта, **49-й ск**, генерал-майора **И.А. Корнилова** поднят по тревоге и двинулся на рубеж **Ямполь, Теофиполь, Ульяновка (район Лановец)** для занятия обороны. Корпус должен был стать соседом справа 24-го мк.

ЧАСТНЫЙ БОЕВОЙ ПРИКАЗ № 0035. ШТАБ ЮГО-ЗАПАДНОГО ФРОНТА. Проксуров.
Командиру **49-го стрелкового корпуса**. Командующему **6-й армией**.

1. Противник в 15.00 2 июля 1941 года овладел **Збараж и Тарнополь**.

2. ПРИКАЗЫВАЮ поднять по тревоге **49-й стрелковый корпус**, занять и прочно оборонять рубеж **Ямполь, Теофиполь, Ульяново. Штаб корпуса – Шарлаевка**.

3. Правее один мотострелковый полк 24-го механизированного корпуса обороняет узел сопротивления **Изяславского укрепленного района – Хорошув, Сивки**. С выходом **49-го стрелкового корпуса** на рубеж обороны, командиру **49-го стрелкового корпуса** подчинить себе этот полк....

4. С занятием обороны **49-му стрелковому корпусу** войти в подчинение командующего **6-й армией**. Штаб 6-й армии – **Волочиск**.

Командующий войсками **Юго-Западного фронта** генерал-полковник **Кирпонос**.

Член Военного совета **Юго-Западного фронта** бригадный комиссар **Михайлов**.

Начальник штаба **Юго-Западного фронта** генерал-лейтенант **Пуркаев**.

2 июля 1941 года с 10.00, 49-й ск занимает **Изяславский и Староконстантиновский укрепленные районы**. И теперь находится в подчинении **6-й армии, Юго-Западного фронта**.

49-й стрелковый корпус, 6-й армии, вместе с 24-м механизированным корпусом вступили в бой и этим облегчили отход 37-го стрелкового корпуса и остатков 36-го стрелкового корпуса. В дальнейшем **49-й стрелковый корпус, 6-й армии** с остатками 36-го и 37-го стрелковых корпусов продолжал с боями отходить в общем направлении на **Бердичев**.

Остатки батареи **Трофимова В.П., 261-го лап, 197-й сд, 49-го ск** двигаются через **Гусятин**.

2 июля 1941 года. Часть **261-го лап**, соединившаяся с **197-й сд, 49-го ск, 6-й армии** теряет материальную часть и людей в кровопролитных боях с немецкими танками....

Здесь получается, что батарея **261-го лап**, видимо, во главе колонны **197-й сд**, ускакала вперед в **Татаринцы**, хотя **197-я сд**, ушла правее на **Лановец**. И нарвалась на танковый клин, попала под танки, видимо их сдержала - и дала развернуться **197-й сд**, но погибла. Часть видимо назад вправо отошла. Но минус батарея. И люди погибли, и кони, и 5 пушек.

Из Донесения о потерях арт. вооружения и мат. части артиллерии **49-го ск** по состоянию с **22 июня по 19 июля 1941 года**. Начальнику артиллерии ЮЗФ, Штаб артиллерии **6-й армии**. №13 от **25 июля 1941 года**.

«Потери **261 лап 2 июля 1941 года: Под с. Татаринцы, Лановецкий район, Тернопольская область, уничтожено стрельбой в упор танками противника: 76 –мм пушек – 3 и конский состав. 2-122 –мм гаубицы подбиты огнем танков и от разрыва снарядов...».**

Доклад генерал-майора Иовлева С.И. в Военно-научном обществе Киевского военного округа. Киев. 1966 год.

«Во-первых, укрепленные районы на старой госгранице не послужили опорой для отступающих полевых войск. На **Киевском направлении** только Новоград-Волынский УР № 7 и Коростенский УР № 5 имели постоянные подготовленные гарнизоны – по одному пулеметному батальону и несколько взводов капонирной артиллерии. Остальные УРы (Шепетовский, **Изяславский, Старо-Константиновский** и Остропольский) были **разоружены и брошены**. За две неудачных недели войны можно было несколько восстановить старые УРы, привести в порядок

оборонительные сооружения, подобрать гарнизоны и привести их в оборонительное состояние, но **этого никто не сделал. (Кстати, отвечал за это Хрущев Н.С.).**

Во-вторых, отступающие с запада войска, переутомленные непрерывными маршами и боями, понесшие значительные потери в людях и технике, плохо снабженные, не встречали и здесь организованной системы тыла, твердого и четкого управления. Инерция беспорядочного отступления продолжала действовать.

Вновь вводимые в действие соединения были не отобилизованы, плохо обеспечены транспортом и инженерным имуществом, бросались в бой частями с ходу (31 СК, 16 МК, группа Лукина). Горючивость, неорганизованность, отсутствие взаимодействия – характерные черты боевых действий тех дней.

В-третьих, плохо организованные, наспех проводимые разрозненные контратаки и контрудары, а также желание удерживать каждый рубеж, оборонять каждый пункт во что бы то ни стало, любой ценой – приводило к потере техники, людей и времени, осложняло обстановку, сулящую нам большие неприятности.

В-четвертых, **6-я армия** представляла трудно управляемый организм. В некоторые дни число корпусов, подчиненных командующему **6-й армии**, доходило до десяти (36, 37 и 6 СК, 5 КК, 8, 4, 15, 24 и 16 МК), в то время как **12-я и 26-я армии** имели по 2 – 3 соединения. Перегруженность Штарма-6 приводила к неточности управления, а иногда и к потере его...

Штаб **Юго-Западного фронта**, занятый в эти дни поспешной организацией обороны **Киева, Фастова, Белой Церкви**, не имея резервов, не мог протянуть руку помощи Музыченко и Понеделину. Они, истощенные, были предоставлены сами себе. Такие соединения, как 4, 16 и 15 МК имели жалкие остатки боевых средств, горючее на исходе, очень малое количество боеприпасов.

Система подвоза окончательно нарушена, снабжение приняло эпизодический характер.

Подшло самое время быстрого, решительного отрыва от противника. Но... такого решения не последовало.

Приходится только удивляться, как войска, попавшие в подобные условия, могли выдержать трехнедельные непрерывные бои под угрозой окружения и в полном окружении.

Удивляться мало, следует преклоняться перед глубоким патриотизмом, чувством долга офицеров и рядовых, перед их героическими усилиями!

Сохранившиеся архивные материалы свидетельствуют, и оставшиеся в живых участники событий говорят, что отходившие с боями войска сохраняли организованность и порядок, управление было достаточно устойчивым и твердым».

В целом, оценивая действия командования **6-й и 12-й армий** в условиях окружения, можно заключить, что они были достаточно грамотными, инициативными и соответствовали уровню поставленных задач. Уровень командования, несмотря на все названные недостатки, позволял вывести группировку из окружения, если бы такая задача была поставлена своевременно».

Из воспоминаний **Иноземцева Николая Николаевича**, боевой путь которого в этот период совпадает с путем **Трофимова Вячеслава Павловича**. Мало того, это остатки **261-го лап, 197-й сд, Трофимова В.П.** вливаются **3 июля 1941 года**, в отступающие остатки **298-го лап**.

• **2 июля 1941 года** «...С тяжелыми боями и ноющей болью в сердце прошли старую границу и движемся в направлении к укрепленному рубежу **Деражня — Летичев**, на подступах к **Виннице** (строго на восток).

*По дороге — военный **Городок**. Идет бой. Перелетные пули летят к нам, на шоссе. Вся колонна движется крупной рысью. Так же проходим и крупный город **Ермолинцы**. На одной из площадей какой-то генерал-майор, с кучкой людей и одной противотанковой пушкой пытается занять оборону. Он останавливает два наших орудия 1-й батареи — остальные уже проехали — и устанавливает их здесь же, на перекрестке. Остальные продолжают движение.*

*Едем к **Трокурову**. Через некоторое время поворачиваем и выезжаем в лес - **Проскуров (Хмельницкий)** занят немцами. Занимаем круговую оборону и кормим лошадей, дальше все равно не поедешь, настолько они утомлены.*

Ночью - дождь. Ехать становится еще труднее. Во многих местах вытаскиваем орудия на руках. Лошади вяло-вяло жуют брошенный им пучок сена и смотрят на проезжающих серьезными, умными, виноватыми глазами. Глаза эти надолго останутся в памяти.

• **3 июля 1941 года.** «... Дороги, дороги... Сколько их уже пройдено, но сколько осталось пройти. Если раньше отставшие спрашивали проезжающих: «**Вы какого полка?**», **то теперь пытаются найти хотя бы свою дивизию, настолько много народа появилось из различных потрепанных и разбитых дивизий.**

Вот, наконец, и Деражня. Проезжаем город и останавливаемся у озера. Моментально все бегут купаться, смывая многодневную грязь. Известно, что здесь проходит линия укреплений, которую мы и занимаем. Проходящие части отводятся в разные места, собирают отстающих и делают привалы, чтобы двигаться дальше, к Летичеву, к Виннице.

Никаких признаков немцев пока нет.

Огромные армейские склады с продовольствием вскрываем и содержимое раздаем населению. *Из всех окрестных деревень бегут люди, либо едут на бричках, берут, кто сколько может забрать, а дома закапывают продукты (муку, крупу, горох и пр.) в землю, увозят в поле и прячут там. Колоссальный склад овса, раздав его, сколько можно было забрать, поджигаем».*

(Нужно отметить, что был недвусмысленный приказ: Всё, что можно отдать населению, остающемуся на оккупированных территориях – ОТДАВАТЬ. И только после этого уничтожать! Но, на огромном фронте было конечно не без эксцессов).

Днем 3 июля 1941 года, приходит приказ - принять разрозненные остатки какой-то полковой батареи. *По поручению Медяка иду, распределяю людей и лошадей по батареям, отбираю несколько человек в управление».*

Похоже, это батарея 261-го лап, 197-й сд, Трофимова В.П., едущая раньше рядом, вливается в отступающие остатки 298-го лап, 192-й гсд, 12-й армии, ЮЗФ.

Справка: в состав артиллерии 192 гсд (горно-стрелковая дивизия), 3 июля 1941 года, влились следующие подразделения:

- 22 красноармейца и 3 командира из 506 гап, 139 сд;
- **4 орудия батареи 1-го дивизиона, 261-го лап, 197-й сд; (Вот он Трофимов В.П.!!!!).**
- 2 орудия 122-мм из 1-го дивизиона 728 гап, 173 сд, 8 ск.

«В своём фронтовом дневнике **Иноземцев** упоминает, что **3 июля 1941 года**, он по приказу командира дивизиона распределял людей и лошадей какой-то чужой арт. части».



На фото: Снимок неизвестного автора и не известно, где сделан, но он как нельзя точно отображает картину боя. Лица бойцов спокойны и сосредоточены, паники нет. Расчет 76 мм полкового орудия готовится к бою.

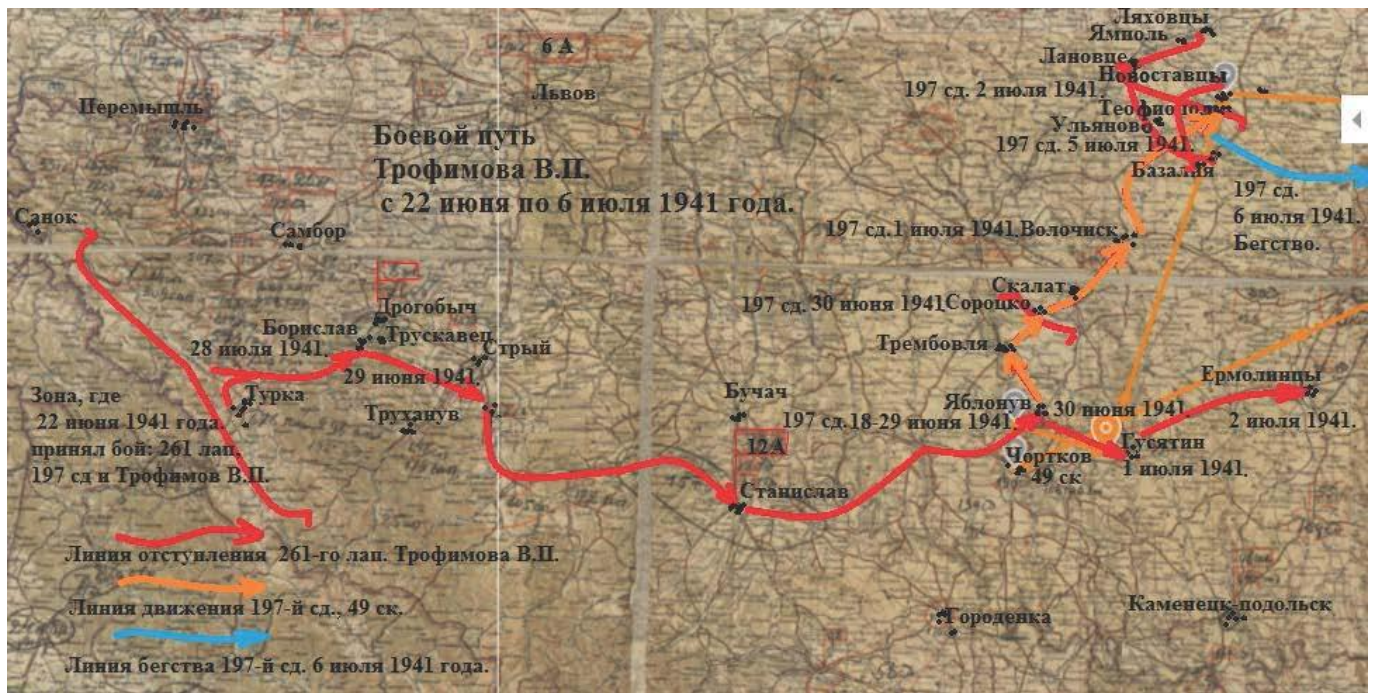

На карте: движение 261-го лап, 197-й сд, Трофимова В.П. 22 июня - 2 июля 1941 года. И 197-й сд с 18 июня по 6 июля 1941 года. С частью 261-го лап во главе с Манило А.М.

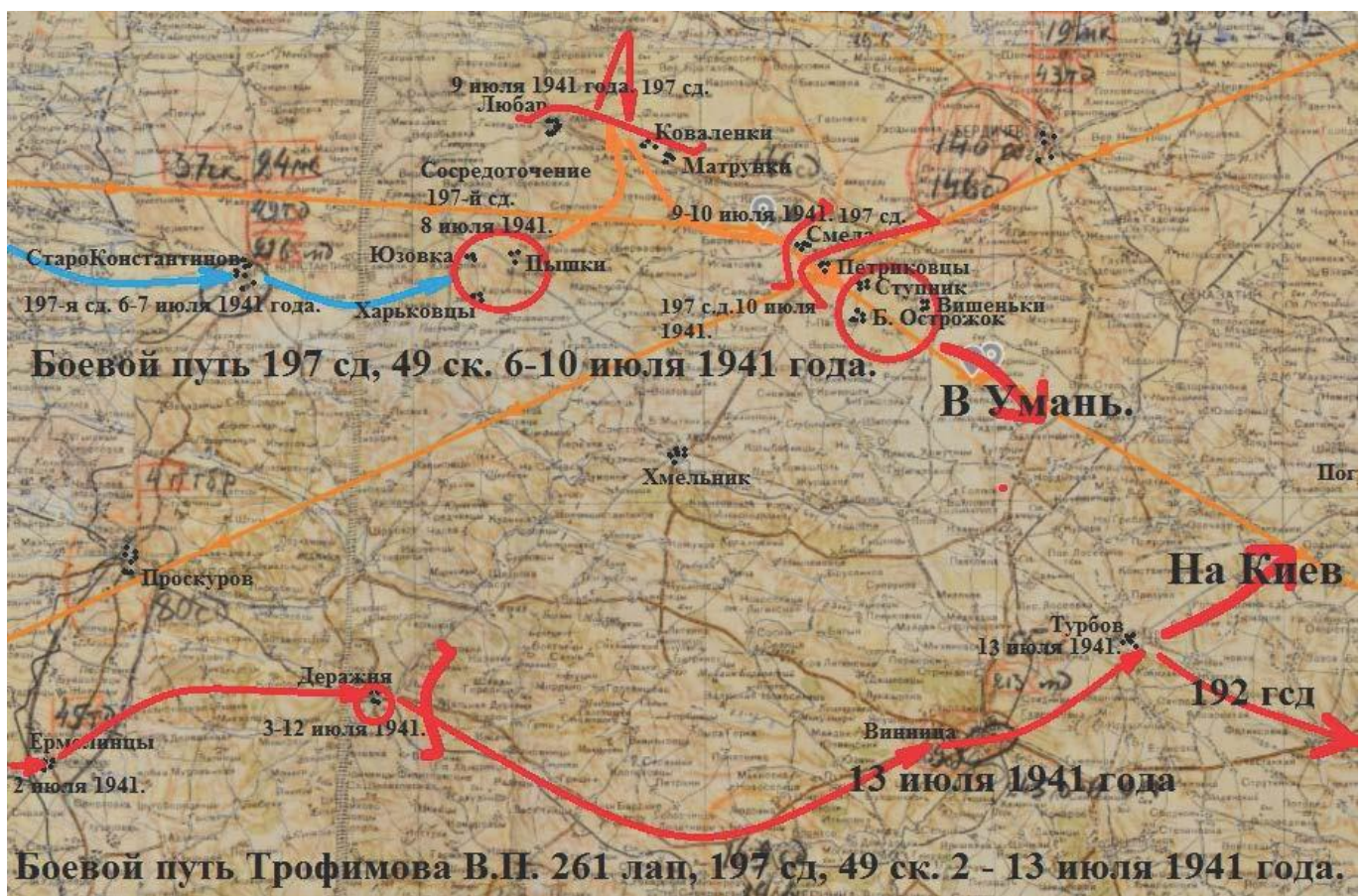

На карте: движение части 261-го лап, 197-й сд, 49 ск, 12-й армии, ЮЗФ, Трофимова В.П. 2 - 13 июля 1941 года. И 197-й сд, 49 ск, 6-й армии, ЮЗФ. 6 - 10 июля 1941 года.

Из воспоминаний **Иноземцева Николая Николаевича**, боевой путь которого в этот период совпадает с путем **Трофимова Вячеслава Павловича**. Остатки **261-го лап, Трофимова Вячеслава Павловича** влиты **3 июля 1941 года**, в отступающие остатки **298-го лап, 192-й гсд, 12-й армии, ЮЗФ**.

«Иду в ДОТ к[омандира] дивизиона. Бугор метра в 2 высотой, стоящий на окраине деревни. Бетон толщиной в 2,5 метра. Три станковых пулемета, колоссальный запас патронов. Прекрасный перископ, воздухофильтр, большой запас воды. Комната для отдыха личного состава. Нет одного — связи.

*Но я-то прекрасно знаю, что пехоты очень мало, что наша дивизия, прикрывающая отход **12-й армии**, заняла оборону от **Деражни до Летичева** и дальше, что рота охраняет участок в 1,5–2 километра. Из легкой артиллерии - только мы, гаубичники в стороне от нас, корпусники - сзади.*

И самое главное - команда укрепленного района состоит из приписников, крестьян этой же, Винницкой области, причем у большинства дома уже хозяйничают немцы».

Про укрепрайоны.

Иноземцев как раз описывает ДОТ Летичевского укрепрайона.

ДОТы «**Линии Сталина**» никто не взрывал и землей не засыпал (есть такой антирусский миф). Было приказано «все существующие боевые сооружения в упраздняемых районах законсервировать, организовав их охрану». Прежде всего, снимались вооружение, боеприпасы, перископы, телефонные аппараты и различное имущество. Все это должно было размещаться на складах «в полной боевой готовности к выброске на рубеж». Байка про взорванную «линию Сталина» была пущена в оборот **Хрущевым Н.С.**, который отвечал в **1938–1940 годах** за обороноспособность **УР КОВО и ОдВО** и был вынужден придумать какое-то вразумительное объяснение тому, что немецкие войска преодолели возведенную под его руководством «**линию Сталина**» за несколько дней. Ему ничего больше не оставалось, как выдумать историю про взрыв или засыпание укреплений.

Все было куда прозаичнее. У долговременных огневых сооружений на старой советской границе были и органические недостатки, снижавшие их боевые возможности. Во-первых, лишь 10% сооружений были артиллерийскими. Остальные 90% были пулеметными, что снижало их возможности в поединке с танками. Во-вторых, большинство сооружений «**линии Сталина**» было с амбразурами фронтального огня. Наконец, проблемой всех советских укрепленных районов нашей страны была протяженность прикрываемой территории. Плотность была очень мала.



На фото: расчет полковушки на марше. Так отступал **Трофимов В.П.** в июне - июле 1941 года.

- **3 июля 1941 года.** Та часть **261-го лап**, которая воссоединилась с **197-й сд**. Воюет в линии обороны и погибает под **Ямполью**, вместе с **197-й сд, 49-го ск, 6-й армии, ЮЗФ**. Кровавопротитно и самоотверженно, теряя в день по 8 орудий и соответствующий личный состав.

Из Донесения о потерях арт. вооружения и мат. части артиллерии **49-го ск** по состоянию с **22 июня по 19 июля 1941 года**. Начальнику артиллерии **ЮЗФ**, Штаб артиллерии **6-й армии**. №13 от **25 июля 1941 года**.

«Потери 261 лап 3 июля 1941 года, года. Ямполь, Белогорский район, Хмельницкая область: При отражении атаки танков под Ямполем уничтожены огнем танков противника 76 – мм – 6 орудий, 122 –мм гаубицы – 2 и весь конский состав этих батарей...».

Получается на 3 июля 1941 года:

= 1 батарея (4 пушки) с Трофимовым Вячеславом Павловичем, влилась в 298-й лап;

+ 2 июля 1941 года: уничтожено 5 пушек (2 гаубицы и 3 пушки);

+ 3 июля 1941 года: уничтожено 8 пушек (2 гаубицы и 6 пушек);

Итого: 17 пушек из 24-х (если мы предполагаем, что 261-й лап, на 22 июня 1941 года, полностью укомплектован).

Остается в бою: 7 пушек (4 гаубицы и 3 76-мм пушки - полковушки), с которыми 261-й лап, во главе с Манило А.М., будет воевать дальше, вместе с 197-й сд до «Уманского котла».

«На тот момент расформировывались, только части и соединения потерявшие свое знамя. Т.е. мог быть уничтожен весь личный состав, но, если сохранилось знамя, - "часть убыла на переформирование". С Манило А.М. вышел боец, к сожалению, не знаю фамилию, который на себе (вокруг торса) вынес полковое знамя». (Алексей Ворончук).

До 3 июля 1941 года на всем фронте продолжались упорные бои. Русские отходили на восток очень медленно и часто только после ожесточенных контратак против вырвавшихся вперед немецких танковых частей.

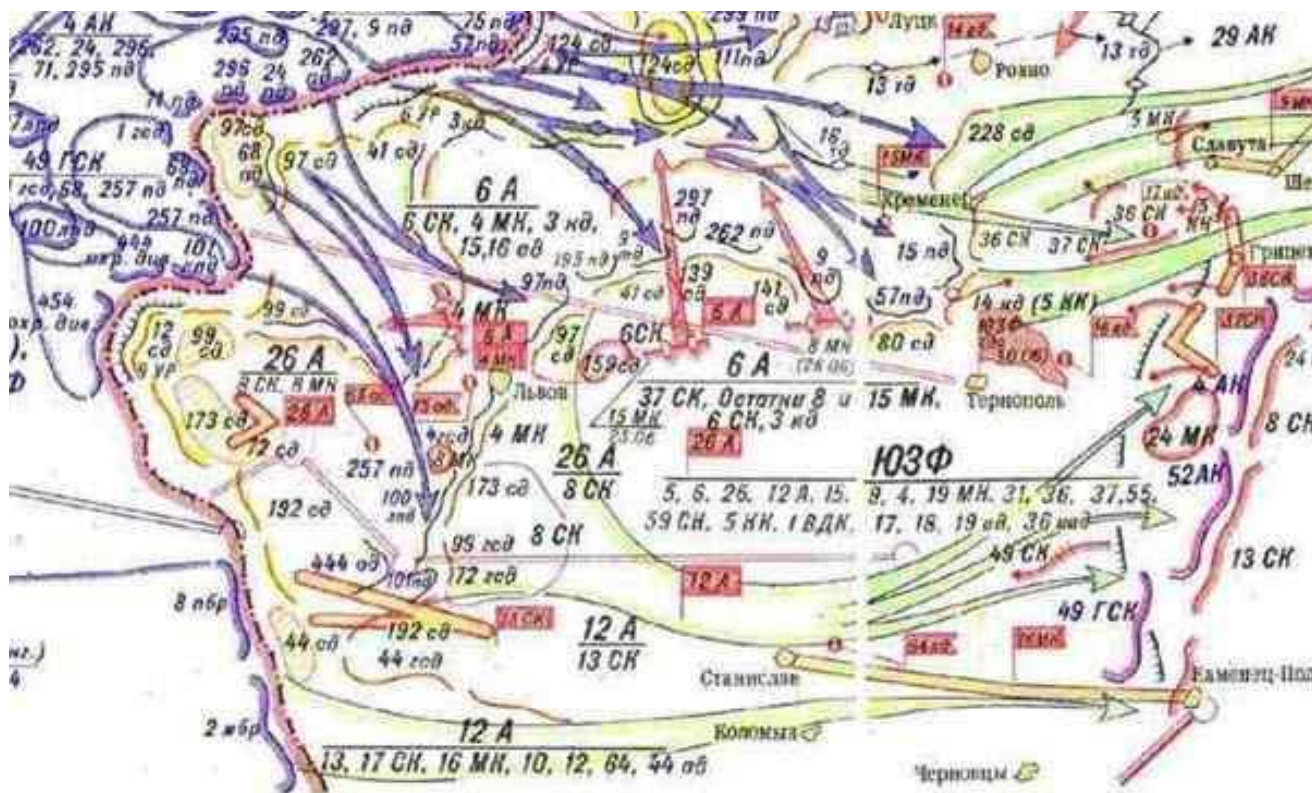

На карте: Оперативная обстановка в полосе Перемышля с 22 июня 1941 года до середины июля 1941 года.



На карте: положение 49-го ск, 6-й армии, ЮЗФ, 5 - 6 июля 1941 года. Где в это время воюет часть 261-го лап, во главе с Манило А.М.

- **4 июля 1941 года - понедельник.**

Из воспоминаний **Иноземцева Николая Николаевича**, боевой путь которого в этот период совпадает с путем **Трофимова Вячеслава Павловича**. Батарея 261-го лап, 197-й сд, **Трофимова В.П.** влита 3 июля 1941 года, в отступающие остатки 298-го лап, 192-й гсд, 12-й армии, ЮЗФ.

«Утром со всех пунктов звонят, что замечено движение неприятеля. Но пока он близко не подходит - ждет подкреплений. По Деражне снуют его машины. Эх, хорошо бы шарахнуть, но мало боеприпасов.

Ночью по временам - ружейная перестрелка. Знаем, что пехоты впереди очень мало. Весь дивизион бодрствует. Кругом выставлены секреты, в деревне - патрули. Всю ночь проверяю охрану узла связи и штаба дивизиона».

- **5 июля 1941 года - вторник.**

Из воспоминаний **Иноземцева Николая Николаевича**, боевой путь которого в этот период совпадает с путем **Трофимова Вячеслава Павловича**. Батарея 261-го лап, 197-й сд, **Трофимова В.П.** влита 3 июля 1941 года, в отступающие остатки 298-го лап, 192-й гсд, 12-й армии, ЮЗФ.

«На следующий день с утра немцы идут в наступление. Быстро залегают под пулеметным огнем ДОТ'ов. ДОТ'ов здесь 2 – 3 на километр, все они взаимно обстреливаются. Немцы очень точно бьют по нашим огневым - работает звукозасечка и корректируется огонь с самолета. Стоит одному из наших орудий несколько раз выстрелить, как в ответ летят десятки мин. Разрывы в 5 – 10 – 20 метрах от орудия. Подобной точности огня мы впоследствии не видели — кадры у немцев изменились. (Выбили наши «деды» такие кадры – и в этом тоже победа «Приграничного сражения»).

Сидим на узле связи - в погребке, построенном десятки лет назад. Сказывается утомление двух бессонных суток: спишь, не обращая внимания ни на обстрел, ни на напряженную обстановку».

Решение **И.Н. Музыченко** на оборону «линии Сталина» от **5 июля 1941 года**, предусматривало, что **49-й ск** должен сосредоточиться в резерве за спиной 36 и 37-го ск: *«49-му ск сосредоточиться в армейский резерв в район Романовка, Брачки к утру 9 июля 1941 года».*

- **3 - 12 июля 1941 года.**

298-й лап, 192-й гсд, 12-й армии, Юго-западного фронта, вместе с влившейся в него батареей **1-го дивизиона, 261-го лап, 197-й сд, 49-го ск, 12-й армии, Трофимова Вячеслава Павловича** останется воевать в районе Деражни до **12 июля 1941 года**.

- **12 июля 1941 года.** Так как **7 июля 1941 года** был оставлен Бердичев. Т.е. немцы обходили Летичевский укрепрайон с севера, то УР пришлось оставить, и отводить войска на новые позиции.

Из воспоминаний **Иноземцева Николая Николаевича**, боевой путь которого в этот период совпадает с путем **Трофимова Вячеслава Павловича**. Батарея **261-го лап, 197-й сд, Трофимова В.П.** влита **3 июля 1941 года**, в отступающие остатки **298-го лап, 192-й гсд, 12-й армии, ЮЗФ**.

«...12 июля 1941 года. Упорно ходят слухи, что слева от нас, к Жмеринке (это была ошибка), немцы прорвали линию фронта. Часа в 4 дня получаем приказ смотреть связь и начать отход.

Итак, единственная, действительно укрепленная линия, проходящая уже за старой границей, оставлена через два дня. Укрепленный рубеж держали всеми силами. Орудия вели огонь бесподобно.

Немцы только от нашего дивизиона понесли потери в несколько танков, несколько десятков автомашин и сотни солдат.

*И враг на участке **192-й Горнострелковой дивизии**, пришедшей сюда с Сана, с первого дня войны, не имевшей ни суток отдыха, - был задержан. Это - первая наша победа!».*

В этом есть частичка боевой работы артиллериста, старшего лейтенанта **Трофимова В.П.** Здесь пути **Трофимова Вячеслава Павловича** и **Иноземцева Н.Н.** расходятся.

Видимо, командование **192-й гсд**, проведя «смотр» личного состава, перед очередным отступлением, отпустило в резерв **Юго-западного фронта**, необеспеченных материальной частью командиров. Что вероятно спасло **Трофимову В.П.** жизнь, не втянув его в «Уманский котел».

Трофимов Вячеслав Павлович получил приказ двигаться в Киев.

И видимо сразу, в ночь на **13 июля 1941 года**, через Винницу, Турбов, Белую церковь, двигается в Киев.

Возможно, так как по штату Комбату полагался конь, **Трофимов В.П.** двигался на нём.

Пешиим ходом, он к своему бы ранению **16 июля 1941 года**, под городом **Васильковым** не успел бы. Был бы отрезан наступающими с севера немецкими танковыми клиньями (Смотри карты ниже), и был бы «утянут» на юг в «Уманский котел». А так он «проскочил».

Так закончилось для Старшего лейтенанта **Трофимова Вячеслава Павловича** «Приграничное сражение».



На карте: Оперативная обстановка в полосе Юго-Западного фронта с 7 по 15 июля 1941 года. И движение Трофимова В.П. от границы к Киеву. Сначала в полосе отступления 192 гсд. И видно движение 49-го ск, 6-й армии, ЮЗФ и 197-й сд.

- 12 - 15 июля 1941 года. Старший лейтенант Трофимов Вячеслав Павлович через Винницу, Турбов, Белую церковь, движется в Киев.

Отход Трофимова Вячеслава Павловича стал возможен потому, что удар нацистов с севера отбивала 197-я сд, 49-го ск, 6-й армии, ЮЗФ.



На карте: положение 197-й сд, 49-го ск, 6-й армии, ЮЗФ 13 июля 1941 года, 5.30 утра. Где в это время воюет часть 261-го лап 197-й сд, во главе с Манило А.М.

Приграничное сражение разрушило надежды советской стороны на то, что война будет легкой.

Но оно не разрушило надежды на то, что удастся каким-то одним средством быстро изменить ситуацию в свою пользу. Казалось, что результата, которого не добились сотни танков механизированных корпусов и сотни «сталинских соколов», можно будет достичь с помощью бетонных коробок на старой границе. Эти надежды тоже были вскоре разрушены, и штаб Юго-Западного фронта, лишенный последних иллюзий, стал дерзким и сильным игроком 1941 года.



На карте (смотреть увеличено): Боевой путь Старшего лейтенанта Трофимова Вячеслава Павловича, от 22 июля по 13 июля 1941 года. 261-й лап, 197-й сд, 49-го ск, 12-й армии, ЮЗФ, двигался сначала на соединение с основными силами 49-го ск в Яблонув и Чортков, но частично, разминувшись с ними влившись в 298-й лап, 192-й гсд, 12-й армии, ЮЗФ - 3 июля 1941 года. Далее Трофимов В.П. двигался один, через Винницу и Белую церковь в Киев.

И показан боевой путь 197-й сд, 49-го ск, 12-й армии, ЮЗФ. 20 июля - 10 июля 1941 года.

«Русские с самого начала показали себя как первоклассные воины, и наши успехи в первые месяцы войны объяснялись просто лучшей подготовкой, — рассказывал после войны генерал-полковник фон Клейст, чья 1-я танковая группа летом сорок первого наступала на Украине. — Обретя боевой опыт, они стали первоклассными солдатами. Они сражались с исключительным упорством, имели поразительную выносливость и могли выстоять в самых напряженных боях»{156}.

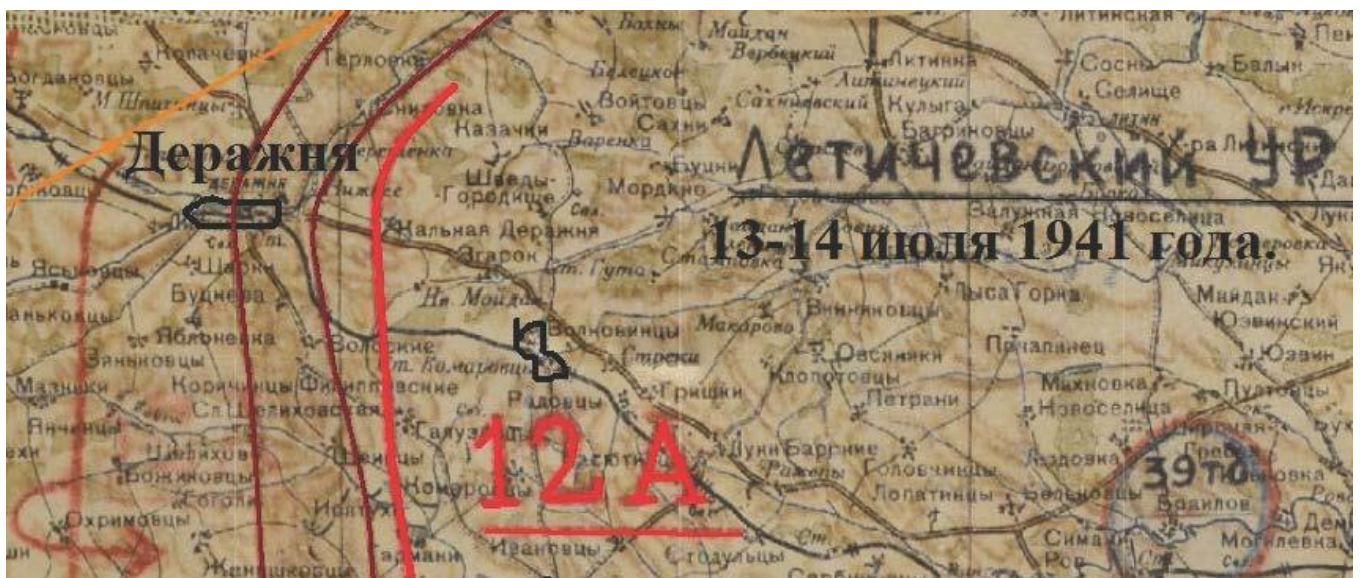

На карте: расположение войск 12-й армии в обороне Летического УР. 13 - 14 июля 1941 года. В районе Деражни, где отбивал наступление немцев Трофимов В.П. в составе 298-го ап, 192-й гсд, 12-й армии, ЮЗФ.

Хотя старший лейтенант **Трофимов Вячеслав Павлович**, двигается в **Киев**, мы проследим немного за боевым путем **192-й гсд, 12-й армии, ЮЗФ**.

За боевым путем **Иноземцева Николая Николаевича**, боевой путь которого в этот период разошелся с путем **Трофимова Вячеслава Павловича**.

- **13 июля 1941 года.** Красная армия, в связи с начавшимся с севера охватом немцами, отходят на восток.

Из воспоминаний **Иноземцева Николая Николаевича**, боевой путь которого ещё немного совпадает с путем **Трофимова Вячеслава Павловича**:

*«Весь следующий день, 13 июля 1941 года, движемся по направлению к **Виннице**».*

- **14 июля 1941 года.**

*«Вот и город **Винница**. Внутри его войск очень мало. Чистые, ровные, широкие улицы, обсаженные деревьями, почти пусты. Окна заклеены бумажными полосками. И только по шоссе - непрерывный поток отступающих частей. Мост разбит. Вероятно, разбомбили. Саперами сделана переправа - реку запрудили, вода постепенно прибывает, но и песок на переправу все подсыплют и подсыплют. Порядок полный. Двигаются быстро, без сутолоки. Две батареи зениток. Несколько сбоку - группа генералов, человек 5 - 6. Разрывы снарядов довольно близко, но никто из них не обращает внимания. Многие здания в городе горят. В церковную колокольню попал снаряд. Она покачнулась, застыла, будто подумав, и рухнула вниз. Люди даже не подняли голов. Как часто вспоминалось это спокойствие и порядок позднее, когда действовали уже не кадровики!*

*Проехали переправу (через реку **Южный Буг**). Получили от командира дальнейший маршрут. Общая задача - идти на **Белую Церковь**, уничтожая десанты немцев и части, прорвавшиеся через линию фронта».*

- **15 июля 1941 года.** Колонна движется в сторону **Турбова** в направлении на **Белую церковь**.

- **16 июля 1941 года.** Немцы взяли **Белую Церковь**. Отступать в её сторону стало бессмысленно.

Из воспоминаний **Иноземцева Николая Николаевича** боевой путь которого, в этот период, разошелся с путем **Трофимова Вячеслава Павловича**.

*«Проезжаем краем **Турбов** и вечером того же дня - 16 июля 1941 года - останавливаемся на привал. Здесь собирается вся **192-я горно-стрелковая дивизия**».*

- **17 – 19 июля 1941 года.** **192-я гсд, 12-й армии, ЮЗФ** меняет направление и движется в сторону **Оратовки**.

Из воспоминаний **Иноземцева Николая Николаевича**, боевой путь которого в этот период разошелся с путем **Трофимова Вячеслава Павловича**.

«Утром 17 июля 1941 года, уже не подивизионно, а целым полком выступаем....

*Через два дня (19 июля 1941 года) подходим к станции **Оратовка**. Здесь, по данным разведки, действует целая «ефрейторская» мотодивизия немцев, прорвавшаяся вместе с танковой бригадой где-то у **Бердичева**. Танки в основном уже уничтожены, а мотопехота осталась.*

Останавливаемся около станции. Берем на складах кое-что из продовольствия, оставляем обозы и движемся вперед. Доезжаем до села. Пехота оттуда немцев уже выбила, бой идет метрах в 400-х за селом.

К вечеру наши продвинулись (при поддержке 1 и 3-й батарей) еще на несколько километров. В село приезжает со станции весь обоз и спокойно спит ночь.

По дороге на обоз пикировали штук семь самолетов, бросали бомбы с сиренами, — звук, надо прямо сказать, не из приятных. Потерь почти не было.

Разведка наша вся полностью уехала в распоряжение к[омандир]а дивизии для связи его с полками. Эти конные посыльные были, фактически, единственным средством связи.

Хотя старший лейтенант **Трофимов Вячеслав Павлович**, двигается в **Киев**, мы проследим за боевым путем **197-й сд, 49-го ск, 6-й армии, ЮЗФ** и частью **261-го лап** воюющего с **Манило А.М.** Как «материнского» для него подразделения.

- **15 июля 1941 года. 6-я армия** (16-й мк, 3-я противотанковая артиллерийская бригада, остатки 4-го и 15-го мк, **49-й, 37-й ск**) вела тяжелые оборонительные бои и отходила на фронт: **Казатин — Хажин, Уланов, Хмельник**, сдерживая натиск главных сил 17 армии и 1 танковой группы немцев.

49-й стрелковый корпус (190, **197**, 140-я **стрелковые дивизии**) на линии **Хажин — Уланов** оборонялся против 16 моторизованной дивизии, 111, 75, 57 пехотных дивизий противника. Состояние войск корпуса было просто ужасным. Дальнейшую судьбу **197-й сд** и **49-го ск** можно посмотреть тут. <http://rkkawwii.ru/division/197sdf1>

- **16 - 19 июля 1941 года** часть **261-го лап, 197-й сд, 49-го ск, 6-й армии, ЮЗФ** во главе с **Манило А.М.** воюет в районе **Оратова**, сдерживая окружающий удар фашистов.

Из Наградного листа о награждении **Манило А.М.**, командира **261-го лап, 197-й сд**. Орденом «Красного знамени» (**21 марта 1942 года**). ЦАМО РФ: ф. 33473. оп. 682524, ед. хр.

*"При наступлении на **Оратов (Оратовский район, Винницкая область)** комполка **Манило А.М.** управляя артогнём группы уничтожил 80 фашистов, рассеяв до батальона пехоты противника, захватив 13 пленных и взял трофеи – 12 миномётов, 4 грузовых и 2 легковых автомашины".*

Главным действующим фактором по-прежнему оставались последствия недоразвернутости войск РККА. Это позволило 6 и 17 немецким армиям громить противостоящие им 5, 6 и 26-ю советские армии по частям. В ходе приграничного сражения большие потери понесли дивизии армий прикрытия, в конце **июня и начале июля 1941 года** эта печальная эстафета была передана «глубинным» стрелковым корпусам. Эти соединения были большей частью разгромлены в ходе отхода на старую границу в череде небольших «котлов», ударами с воздуха и в ходе не всегда удачных арьергардных боев.

В боях участвовал в основном кадровый состав. Приписной состав из западных областей **Украины**, находившийся к началу войны в частях, почти весь разбежался по домам.

Если в первые недели боев действия противника отличались дерзостью, граничащей с нахальством то теперь, немцы стали действовать крайне осторожно и неохотно проникают в промежутки между нашими частями, которых при растянутом положении фронта очень много. Атаке пехоты и танков, даже на неукрепленных участках, предшествует мощная авиационная и артиллерийская подготовка, пехота посылается лишь после того, как все кругом изрыто воронками от снарядов и авиационных бомб. Штыковых атак и рукопашных схваток противник не принимает.

Немцы ночью выставляют усиленное охранение и действия их, как правило, затухают. По перехваченным приказам видно, что действия наших разведывательных отрядов и отрядов бутылочников немцев очень беспокоят, их численность преувеличивается и их называют «бандами».

Паникерство и боязнь перед немцами у массы бойцов сменились крайним озлоблением против врага, и, несмотря на предельное переутомление, недостаточное вооружение, малочисленность частей, слабое руководство со стороны среднего звена командного состава, – наши бойцы в своей массе проявляют исключительный героизм, отвагу, самоотверженность и под сильнейшим огнем противника, узнав слабую сторону немцев, стремятся сойтись в штыки и уничтожить немцев в рукопашной схватке. Действия отдельных отрядов, бросаемых в расположение противника ночью с гранатами, автоматами и бутылками [с горючей смесью], как правило, заканчиваются удачей и их успех передается по всей армии. Части, за недостатком фосфорных бутылок, приступили к массовому изготовлению и применению бутылок с бензином. В армии налицо перелом в лучшую сторону.

«Уманский «котел»: Трагедия 6-й и 12-й армий». Олег Игоревич Нуждин.

В конце июля – начале августа 1941 года в районе украинского города Умань были окружены и почти полностью уничтожены **6-я и 12-я армии Южного фронта**. Уманский "котел" стал одним из крупнейших поражений Красной Армии. В "котле" "сгорело" 6 советских корпусов и 17 дивизий, безвозвратные потери составили 18,5 тысяч человек, а более 100 тысяч красноармейцев попали в плен. Многие из них затем погибли в глиняном карьере, лагере военнопленных, известном как "**Уманская яма**". В плену помимо двух командующих армиями – генерал-лейтенанта Музыченко и генерал-майора **Понеделина (после войны расстрелянного по приговору Военной коллегии Верховного Суда)** – оказались четыре командира корпусов и одиннадцать командиров дивизий. Битва под **Уманью** до сих пор остается одной из самых малоизученных страниц Великой Отечественной войны. Эта книга – уникальная хроника кровопролитного сражения, основанная на материалах не только советских, но и немецких архивов. Широкий круг документов Вермахта позволил автору взглянуть на трагическую историю окружения **6-й и 12-й армий** глазами противника, показав, что немцы воспринимали бойцов Красной Армии как грозного и опасного врага. Архивы проливают свет как на роковые обстоятельства, которые привели к гибели двух советских армий, так и на подвиг тысяч оставшихся безымянными бойцов и командиров, своим мужеством задержавших продвижение немецких соединений на восток и таким образом сорвавших гитлеровский блицкриг.

Предисловие Алексея Исаева:

«Окружением советских **6-й и 12-й армий** под **Уманью** в начале **августа 1941 года** завершилась борьба советских войск, с **июня 1941 года**, отходивших с боями из Львовского выступа. Раз за разом они избегали окружения, наносили контрудары, уклонялись и держали важные переправы. Фактически именно длительное сопротивление **Юго-Западного фронта**, в том числе **6-й и 12-й армий**, дало время советскому командованию на новые формирования, которые составили Резервную армию генерала Чибисова уже в **августе 1941 года**. Однако возможности продолжать борьбу у **6-й и 12-й армий** с каждым разом все снижались, и наступил момент, когда очередной немецкий выпад оказалось нечем парировать. Кольцо окружения замкнулось».

Хотелось бы предостеречь от поверхностно-негативной оценки происшедшего: «Ах, какие они были дураки!» Командующие армиями и фронтами в **1941 году** были взрослые, серьезные люди. Неизвестно, смог бы кто-либо из их сегодняшних судей действовать тогда лучше.

Отметим, что после начала войны **Трофимова (Герасимова) Анна Васильевна**, переехала с годовалым сыном **Валерой**, в отчий дом, к отцу, в деревню **Бешенково, Дмитровского района, Московской области**.

И прожила там всю войну. Семья жила голодно, многие работали на торфозаготовках. Нормально было есть, начиная с весны, траву: лебеду, сныть, крапиву.

Киевская стратегическая оборонительная операция 1941 года.

(7 июля - 26 сентября 1941 года).

Так закончилось для Трофимова Вячеслава Павловича «Приграничное сражение» и начинается «Киевская оборонительная операция».

Старший лейтенант Трофимов Вячеслав Павлович, командир артиллерийской батареи, 1-го дивизиона, 538-го гап РК. В полосе обороны: отряда «Матыкина» и 64-го стрелкового корпуса, КиУР, позже 37-й армии, Юго-Западного Фронта. Участник Киевской оборонительной операции (7 июля - 26 сентября 1941 года).

Киевская позиция имела неоспоримые преимущества, благоприятствовавшие ее удержанию. Фронт обороны опирался на крупную водную преграду, позволявшую до предела растягивать обороняющие ее соединения. Узловым пунктом позиции являлся хорошо укрепленный город — Киев. Киевская цитадель также являлась своего рода магнитом, притягивавшим немецкие дивизии. Тем самым частично решалась одна из ключевых задач обороны — определение вероятных планов

противника и точек сосредоточения его усилий. Растянув фронт по Днепру и приняв бой на укреплениях Киева, советское командование могло развернуть крупные силы на фланги для отражения ударов, стремящихся окружить и разгромить войска Юго-Западного фронта. Таким образом, перед нами вполне осознанное (опасность окружения прямо прописана в директиве Ставки ВГК № 001084) решение принять бой и выиграть время. Политический аспект удержания Киева имел в этих условиях весомое, но все же вторичное значение.



На карте: Киевская оборонительная операция (7 июля – 26 сентября 1941 года).

538-й гаубичный артиллерийский полк РГК (Резерва Главного Командования).

- **23 июня 1941 года, 538-й гап РГК**, выделен из **331-го гап БМ РГК**. (Формируется в Харьковском Военном Округе, на **23 июня 1941 года**). В боевых действиях с **5 июля 1941 года по 28 октября 1941 года** (Расформирован).

Гаубичный (пушечный) артполк РГК (48 орудий, штаб и штабная батарея, 4 артдивизиона по 3 батареи в 4 орудия (гаубицы или пушки), разведывательный артдивизион, подразделения обеспечения).

23 июня - 5 июля 1941 года, 538-й гап РГК, Юго-Западного фронта - фронтового подчинения – выдвигается на линию соприкосновения от **Харькова к Киеву**.

Командир полка **майор Камаев?** Видимо при формировании и марше. А на фронте командиром полка назначен **Семес Сергей Архипович**.

- **12 июля 1941 года - вторник**. Из боевого приказа штаба **538-го гап РГК**:

«... Во время проведенного марша с 6 июля 1941 года по 12 июля 1941 года, в тяжелых условиях с маловнянувшимися в поход бойцами, в виду недостаточной работы с бойцами, что привело к большому количеству потёртостей и потери людей (затерялись в пути или дезертировали):...».

... штабная батарея – 10 человек, 1-й дивизион – 46 человек, 2-й дивизион – 47 человек, 3-й дивизион – 13 человек, 4-й дивизион – 68 человек, парковая батарея – 17 человек, артпарк – 15 человек. **ВСЕГО: 216 человек**. (Здесь речь идет о отставших, дезертирах и «потеряшках»).

Видно, что людей в полку не хватало! Поэтому опытного и обстрелянного артиллериста **Трофимова Вячеслава Павловича** сразу записали в полк.



Воспоминание бывшего начштаба **135-го пап РГК**: *«...В движении колонна полка растягивалась на 15 - 20 км. В полку было 48 орудий с тракторами, кроме того 20 тракторов с прицепами со снарядами и всего больше 100 машин. Попробуй такую машину обогнать в движении».*

На фото: Буксировка **152-мм гаубицы обр.1909/30 годов**, артиллерийским тягачом Т-20 «Комсомолец». Подобными был вооружен **538-й гап РГК**.

Командир **538-го отдельного гаубичного артиллерийского полка 37-й армии (1 ф) Юго-Западного фронта (1 ф)** подполковник **Семес Сергей Архипович (22 сентября 1900 года)**.

До войны преподавал во **2-м Киевском артиллерийском училище** (командир 2-го учебного дивизиона). После **22-го июня 1941 года**, был призван в Действующую армию и командовал **538-м отдельным гаубичным артиллерийским полком 37-й армии**. Участвовал в боях под **Киевом**, в плен попал **30 сентября 1941 года**, под **Барышевкой** («Лохвицкий котел»).

Содержался: офлаг 13D (62). <https://www.obd-memorial.ru/html/info.htm?id=272191027>

Воспоминание бывшего начштаба **135-го гап РГК**: «...В одном бараке жил с его однокашником по училищу - подполковником **Семес (Сергей Архипович)**. (По ОБД - командир **538-го гап РГК**, пропал без вести в **сентябре 1941-го**)...».

В воспоминаниях **В.А. Новобранца** о встречах во Владимир - волынском лагере:

*«Здесь также встретилось немало знакомых. Среди них надо особо отметить подполковника **Семеса**, с которым я учился еще в школе «Червоных старшин», а потом служил в стрелковой дивизии. На фронте он командовал артполком, занимал позицию в Голосиевском лесу под Киевом.*

Он рассказал об эпизодах исключительного героизма солдат и офицеров при обороне Киева. На этом направлении наше командование сосредоточило массу артиллерии. Когда немецкие танковые дивизии попытались с ходу прорваться к Киеву, они натолкнулись на артиллерийский огонь прямой наводкой многочисленных орудий. После первой атаки немцы оставили на поле боя сотни пылающих костров из танков. Немцы обрушили на артиллеристов сильный удар с воздуха и повторили такую атаку. И получили такой же отпор - запылали новые костры. Несколько раз немцы повторяли танковые удары. Артиллеристы наворочали буквально горы разгромленных и сожженных танков. Только после того, как все артиллеристы были убиты и ранены, немцы прорвались к Киеву. Семеса взяли в плен раненым, в бессознательном состоянии. В апреле 1942 года, когда я его встретил, его рана еще не зажила и гноилась. Он носил на шее грязную марлевую повязку.

В конце мая 1942 года С.А. Семес заболел сыпным тифом и, как утверждает С.Г. Тончилов, по этой причине не смог принять участия в коллективном побеге из лагеря 1 июня 1942 года. Летом того же года Семес был отправлен в Германию и 4 августа 1942 года доставлен в Офлаг 62 в Хаммельбурге. Здесь он, очевидно, и погиб. Обстоятельства смерти пока неизвестны».

С.Г. Тончилов в своих письмах - воспоминаниях руководству Владимир - волынскому городского музея называет известных ему участников подпольной группы **С.А. Семеса**:

*«- подполковник **Найдис Павел Филиппович** (из - за своего еврейского происхождения, в плену назвался Павлом Николаевичем Филипповым). Как и С.А. Семес, преподавал во 2-м Киевском артиллерийском училище. После начала войны командовал 122-м лап, 44-й гсд, 12-й армии. В плен попал 9 августа 1941 года в «Уманском котле», будучи тяжело раненым. Во Владимир - волынский лагерь был доставлен 21 февраля 1942 года после излечения в госпитале для военнопленных Шталаг 365/Z в Луцке (филиале Владимир - волынского лагеря). Принял участие в попытке коллективного побега из лагеря 1 июня 1942 года и погиб.*

*- полковник **Климов**, бывший преподаватель 2-го Киевского артиллерийского училища.*

*- майор **Устенко** или **Усенко** (данных нет)».*

Сам лейтенант **Тончилов Семен Григорьевич**. До войны учился на двухгодичных курсах во 2-м Киевском артиллерийском училище под началом **С.А. Семеса**. Воевал в составе 361 гап, 140-й сд, 6-й армии. В плен попал в августе 1941 года в «Уманском котле», был доставлен во Владимир - волынский лагерь в сентябре 41-го, самым первым этапом, был отправлен в Германию, ... После войны проживал в г. Херсон, работал на разных должностях в речном порту.

Разумеется, **С.Г. Тончилов** знал очень немногих подпольщиков из числа тех, кто действовал в «украинском полку». И по понятным причинам не должен был их знать. Вот что он писал по этому поводу: «Иногда я был наедине со своим бывшим учителем подполковником **Семесом**, кое - что хотелось узнать у него. Он всегда лукаво усмехался и говорил: «Меньше знаешь - лучше и для тебя, и для нас. Каждый делает свое дело. Вот так, молодой человек!» И похлопывал меня плечу. Задания он всегда давал комнатке, которая была и канцелярией батальона. И вызывал он только по одному. Больше двух человек я никогда у него не видел».

Это кстати, учителя, коллеги и начальники **Трофимова В.П.** по учебе и службе во 2-м КАУ.

64-й стрелковый корпус.

9 июля 1941 года для усиления киевского направления Ставка передала в состав Юго-Западного фронта - 64-й стрелковый корпус двухдивизионного состава, который прибыл, по железной дороге, 12 июля 1941 года в район Броваров (20 км восточнее Киева) и рассредоточился к 15 - 16 июля 1941 года. (25 сентября 1941 года корпус расформирован). Командир: А.Д. Кулешов. Генерал-майор М.Б. Анашкин. Военный комиссар, замполит: полковник И.С. Челябинов (- 22 марта 1944 года), полковник П.П. Грибов (23 марта 1944 года -).

В сухом остатке буквально первые же дни на фронте оказалась для 64-го ск провальными. Его первый командующий, генерал Кулешов, был смещен.

С 22 июля 1941 года, командиром корпуса стал генерал-майор Рогозный. Уже с 21 июля 1941 года, в соответствии с указанием генерал-майора Кулешева в частях корпуса репрессивными методами наводился порядок, наказывались виновные. О выездах военного трибунала в корпус свидетельствует и Н.С. Хрущёв, занимавший тогда должность члена Военного Совета ЮЗФ ("Время. Люди. Власть.", Воспоминания, книга I):

"... Этот корпус пришел с Северного Кавказа. Хороший корпус, но неподготовленный. Морально он не был подготовлен, не обстрелян, что естественно, ведь война только началась. Мы вывели его в Киевский укрепленный район ... Мы и раньше выезжали в корпус Кулешова. При первой встрече с войсками противника солдаты этого корпуса показали себя очень плохо. Началась паника, корпус отступил. Возникла опасность, что люди разбегутся. Тогда мы выехали туда, чтобы восстановить порядок. Был поставлен на ноги военный трибунал. Развернуты заградительные отряды. Приняты все меры, которые принимались в таких случаях для восстановления порядка и дисциплины. Строгие меры! Имели место суды на поле боя. Тут же приводились в исполнение суровые приговоры, которые необходимы только в такой тяжелой обстановке. Мы увидели, что Кулешов плохо управляет войсками. Может быть, тогда мы погорячились, потому что у него не было опыта, как и у его солдат. Он был тоже необстрелянный человек. Но, так или иначе, мы его освободили и назначили нового командира корпуса. Сейчас не помню его фамилию, по национальности он был еврей."

Через 10 дней боев - к 28 июля 1941 года - суммарный некомплект личного состава в двух дивизиях корпуса составил 3 516 человек. Потери матчасти и конского состава были также велики.

«Отряд Матыкина».

В районе города Васильков располагался «отряд Матыкина» (сводный боевой отряд генерал-майора Ф.Н. Матыкина (танковый, мотострелковый батальоны, артиллерийский полк), имевший изначально до 40 танков и около 2 000 человек личного состава), а затем штаб 64-го стрелкового корпуса (165-я и 175-я стрелковые дивизии.). Придан 64-му ск.

«Отряд Матыкина» был сборным, т.е. люди в него прибывали из разных частей/подразделений/военкоматов, но зачастую это никак не отражалось в списках, или все эти документы погибли в 1941 году. На должности политсостава, как широко практиковалось в 1941 году, назначили бывших партийных функционеров (секретарей райкомов и т.п.), которые по общему учету в РККА не проходили. И есть информация, что в отряде были люди призванные из мест заключения, т.е. освобожденные из тюрем, а по ним, видимо, учет был отдельный. «Наш отряд назывался «особый отряд», так как в нем на 500 человек пограничников с различных погранзастав, влились 3 000 человек – это люди из тюрем (Полтава, Лубны, Прилуки, Киев). Да, с ними мы немного воевали, но иногда в жизни мгновение стоит всей жизни, среди них очень много было хороших бойцов, не без того, что и изменники были, но много раненых было, очень много».



На фото: генерал-майор Матыкин Филипп Николаевич. Фамилию в документах часто искажали – Мотыкин, Мотыгин, Матихин, и даже Матюгин.
<http://relicfinder.info/forum/viewtopic.php?f=97&t=2745>

Бои в составе 538-го гап РГК.

Старший лейтенант Трофимов Вячеслав Павлович, командир артиллерийской батареи, 1-го дивизиона, 538-го гап РГК, КиУР, позже 37-й армии, Юго-Западного Фронта. Воевал в нем с 14 - 15 июля по 12 сентября 1941 года (Два месяца).

- 12 июля 1941 года. В ночь на 13 июля 1941 года, Старший лейтенант Трофимов Вячеслав Павлович, двигается в Винницу.

12 июля 1941 года. В район Киева прибывает 538-й гап РГК.

А также 64-й стрелковый корпус, выгрузка происходит в Броварах после передислокации. 165 сд (562, 641, 751-й стрелковые полки, 608-й артиллерийский полк) и 175 сд (560, 632, 728-й стрелковые полки, 630-й артиллерийский полк).

- 13 - 15 июля 1941 года. Старший лейтенант Трофимов Вячеслав Павлович через Винницу, Турбов, Белую церковь, Фастов двигается в Киев.

- 13 июля 1941 года, 538-й гап РГК выдвигается в район Василькова, и готовит огневые позиции, чтобы отбивать наступление танковых колонн немцев с юга от Фастова. Для усиления, прибывающего 64-го стрелкового корпуса и сдерживающего нацистов «отряда Мотыкина».

Старший лейтенант Трофимов Вячеслав Павлович проехал через Винницу, Турбов, двигается в Белую церковь.

- 14 июля 1941 года. Старший лейтенант Трофимов Вячеслав Павлович проехал через Белую церковь и двигается в Киев.

Доклад об обеспечении частей Юго-Западного Фронта артиллерийским и стрелково-минометным вооружением по состоянию на 10 июля 1941 года. (14 июля 1941 года).

«...152-мм пушками-гаубицами образца 1937 года, недообеспечены:

...538-й гаубичный артиллерийский полк Резерва Главного Командования (часть фронтового подчинения) – 48 шт... (были заменены 152-мм гаубицами образцов 1909/30 года и 1938 года)».

По этому приказу мы видим, чем был вооружен 538-го гап РГК в количестве 48 штук.

152-мм гаубица образца 1909/30 годов.



На фото: 152-мм гаубица образца 1909/30 годов.

Это орудие, являвшееся модернизацией гаубицы периода Первой мировой войны, стало самой многочисленной советской гаубицей калибра 152-мм из участвовавших в Великой

Отечественной войне.

Орудие было получено путём модернизации русской **152-мм крепостной гаубицы образца 1909 года** времён Первой мировой войны, изначально разработанной французской оружейной фирмой «Шнейдер». Оно представляло собой классическую короткоствольную гаубицу, предназначенную для стрельбы под углами возвышения преимущественно от +20 до +41° выстрелом с раздельным заряданием. <https://military.wikireading.ru/56617>

152-мм гаубица образца 1938 года (М-10).

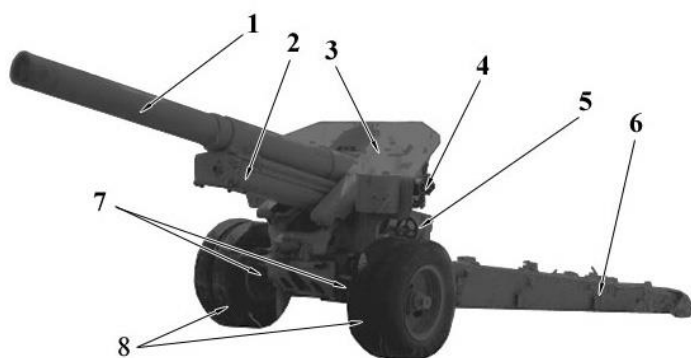

На фото: 152-мм гаубица образца 1938 года (М-10, индекс ГАУ — 52-Г-536). Ещё до полного завершения войсковых испытаний **29 сентября 1939 года М-10** была принята на вооружение под официальным наименованием «**152-мм дивизионная гаубица обр. 1938 года**». Впоследствии прилагательное «дивизионная» было опущено из официального наименования орудия. **Гаубица М-10** являлась весьма совершенным для своего времени орудием.

КиУР был разделен на два сектора: **Северный и южный**.

Северный сектор включает в себя, в том числе: **2 КАУ**– южнее **Святошино** – огневые позиции в районе **Белгородка**, житомирское шоссе...

Южный сектор включает в себя, в том числе: **1 КАУ**.

Боевой приказ № 04. коменданта КиУР № 04 на оборону (15 июля 1941 г.) Святошино.

*«3. Участок **Борки, р. Горянка** (фортсооружения УР) оборонять 161 опб УР; ответственность за оборону этого участка несет командир 161 опб, в подчинении его – 2 стр. б-н **КИУР** и **артиллерия Киевского пехотного училища**.*

*4. Участок **150.6, что ю.-в. Дачи Буча 1.5 км, Белгородка** (фортсооружения) оборонять 193 опб; ответственность за оборону участка несет командир 3 вдб, в подчинение которого входят 4 сп НКВД, **авиадесантная рота, расположенная Белгородка, 2 КАУ** и **377 кап**».*

В послужных списках бывших курсантов **1-го (и 2-го КАУ)**, которые участвовали в обороне **Киева** записано, что артполк **1-го КАУ** находился в составе действующей армии с **9 по 20 июля 1941 года**.

Все воспоминания бывших курсантов содержат упоминание о том, как рыли окопы, как подвозили снаряды в **Голосеевский парк**. Наблюдали курсанты несущиеся из-под **Фастова** автомашины, брошенные палатки военторга в местах массовых оборонных работ жителей **Киева**. Но ни вражеских танков, ни артобстрелов, ни бомбежек курсантских позиций не было. Не было непосредственного соприкосновения с противником. Все это началось через две недели после того, как курсантов вернули в училище из-под **Юровки**.

Два дня на **Соломенке** курсанты собирали учебные пособия (миниатюрполигоны, стенды и пр.), жгли чемоданы и гражданскую одежду набора **июня 1941 года**. А потом мальчишек погрузили в эшелоны и вывезли в эвакуацию в **Красноярск**. Им повезло.

А вот курсанты Сумского артучилища и Харьковского училища ПТА воевали до **октября 1941 года**: вели огонь из орудий, стреляли по врагу из стрелкового оружия как пехота.

Подполковник Семес в плену упоминал, что его **538-й гап РК** занимал позицию в **Голосеевском лесу под Киевом**.

Бои 538-го гап РГК южнее Киева.

Поддержка «Отряда Матыкина» и 64-го ск.

Старший лейтенант Трофимов Вячеслав Павлович, командир артиллерийской батареи, 1-го дивизиона, 538-го гап РГК, Юго-Западного Фронта. Поддерживал огнем своей батареи: «Отряда Матыкина» и 64-й ск. С 15 по 22 июля 1941 года. (Неделя).

- **14 июля 1941 года.** Боевой приказ № 02. коменданта **Киевского укрепленного района** на перегруппировку войск. (**14 июля 1941 года.**) Штаб КИУР, Святошино, 16.30
«...а) Северный сектор – комендант сектора комбриг Аверин.
... Части усиления: Военно-хоз. курсы, 3 вдоб, 2 КАУ, 4 полк НКВД, 377 гап.
з) 2 КАУ – огневые позиции в районе Белгородка, житомирское шоссе...
Об исполнении донести к 23.00 14 июля 1941 года.
Комендант Киевского УР полковник Сысоев. Зам. начальника штаба УР подполковник Епифанов...».
2-е КАУ – альма-матер артиллериста Трофимова В.П. На позицию 2 КАУ, с 22 июля 1941 года по 8 - 10 сентября 1941 года, встанет **538-й гап РГК**, где в это время воевал **Старший лейтенант Трофимов Вячеслав Павлович, командир артиллерийской батареи.**
- **15 июля 1941 года.** Немецкие войска уже прорвали фронт южнее **Киева**. И развернули свои танковые кулаки на **Киев** с юга, от **Белой церкви**, на **Фастов** и **Васильков**. И если с запада на **Киев** пока выходили только небольшие передовые подразделения, то с юга шли основные силы. На наших войнов выходили моторизированные подразделения с 40-50 танками. Поэтому командование **РККА** стало усиливать южное направление. Там располагалась группа генерала **Матыкина**. Туда передан **538 гап РГК**, и двигался **64-й ск**. **165 сд** была в **Воронков**. **175 сд** в **Киеве**.
Нам нужно знать, где в этот период воевал **64-й ск**, чтобы понять, где находился и что делал **538 гап РГК, Трофимова Вячеслава Павловича.**

Старший лейтенант Трофимов Вячеслав Павлович прибыл в **Киев**. Нашел штаб **Юго-западного фронта** в **Броварах**, что восточнее **Киева**. И штаб артиллерии фронта, где получил направление командиром батареи в **538-й гап РГК**, который в это время размещался в районе города **Василькова**, где формировался оборонительный рубеж и огневые артиллерии.

В эти дни (от **14 – 15 июля 1941 года**), **Старшего лейтенанта Трофимова В.П.**, зачисляют в состав **538-го гап РГК**, командиром артиллерийской батареи (4 орудия).

- **16 июля 1941 года.** Группа генерала **Матыкина** вышла из района: **Гвоздов, Вел. Бугаевка**. **165 сд** была в **Воронков**. **175 сд**, в ночь, двигалась через **Киев**.

Старший лейтенант Трофимов Вячеслав Павлович, назначенный комбатом **1-го дивизиона, 538-го гап РГК**, выдвинулся под город **Васильков, Киевской области** на своё «рабочее место», где видимо попал под арт/авиа-обстрел.

Старший лейтенант Трофимов В.П., комбат 1-го дивизиона, 538-го гап РГК, был легко ранен в левый бок под городом Васильков, Киевской области.

Предполагаем, что:

отказавшись от госпитализации и отправки в тыл (что было ему положено), **Трофимов В.П.**, остается лечиться в полку, видимо ежедневно делая перевязки в медсанбате, как это часто бывало, судя по воспоминаниям ветеранов. После и в процессе лечения, **Старший лейтенант Трофимов Вячеслав Павлович**, воюет в **538-м гап РГК**, в подчинении **64-го ск**.

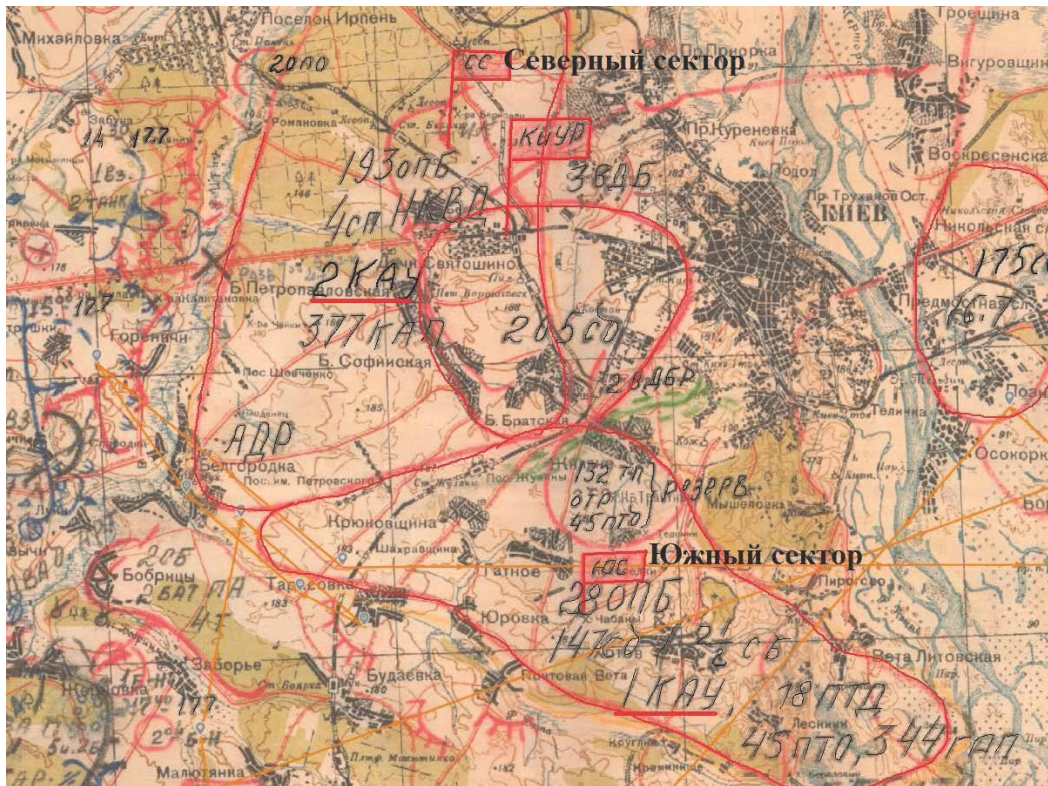

На карте: оборона Киева с расположением войск с 15 по 17 июля 1941 года. Расположение северного и южного секторов КиУр. 16 июля 1941 года.

Видно, что в состав войск секторов КиУРа входят 1-е КАУ и 2-е КАУ.

Видно, что 175 сд, 64 ск, только разгрузилась в Броварах и её путь в район Хвостов. Трофимов Вячеслав Павлович в районе Василькова.

- 17 июля 1941 года. Севернее Фастова немцы вклинились, и заняли лес на рубеже: Заборье, Мостищи, Плесецкое. Чтобы их выбить, решили использовать 175-ю сд, при поддержке артиллерии. 175 сд – с 9-00 до 17-00 сосредоточена в районе: Гвоздов, Вел. Бугаевка. Затем введена в бой и переходит в общее наступление на запад, в направлении Васильков-Мостище. В 17-40 наступает в районе: Бобрица, Заборье, Малютянка, Кожуховка. К 19-00 выбила танки и пехоту немцев из лесочков и вышла на рубеж: Черногогородка, Звонковая, Кряжичи, один сб – Плесецкое. Прорваться на юг, к Фастову дивизии не удалось.

Из боевого приказа №1 штаба 64 ск. 17 июля 1941 года. 22:00 (ЦАМО, ф. 229, оп. 161, д. 169, л. 33) «5. Группе генерал-майора Матыкина из района Великая Снетинка, Фастов действовать в направлении Бышев, содействовать 175 сд в уничтожении мотомехгруппы противника в районе Жерновка, Плисецкое, Мостище. В дальнейшем действовать на Брусилов. К исходу 18 июля 1941 года войти в непосредственную связь с частями 27 ск в районе Брусилов...».

Данный приказ был весьма оптимистичным, и для группы Матыкина, как и для всего 64 ск, оказался невыполнимым.

17 июля 1941 года. Группа генерала Матыкина двигалась для парирования прорыва немецких колонн на Фастов. Была в районе Мотовиловка, Солтановка, Поленовка, Мытница.

538-й гап РГК, вместе с комбатом, старшим лейтенантом Трофимовым В.П., своими тяжелыми, 152-мм орудиями поддерживает огнём группу генерала Матыкина и 175-ю сд, 64-го ск.

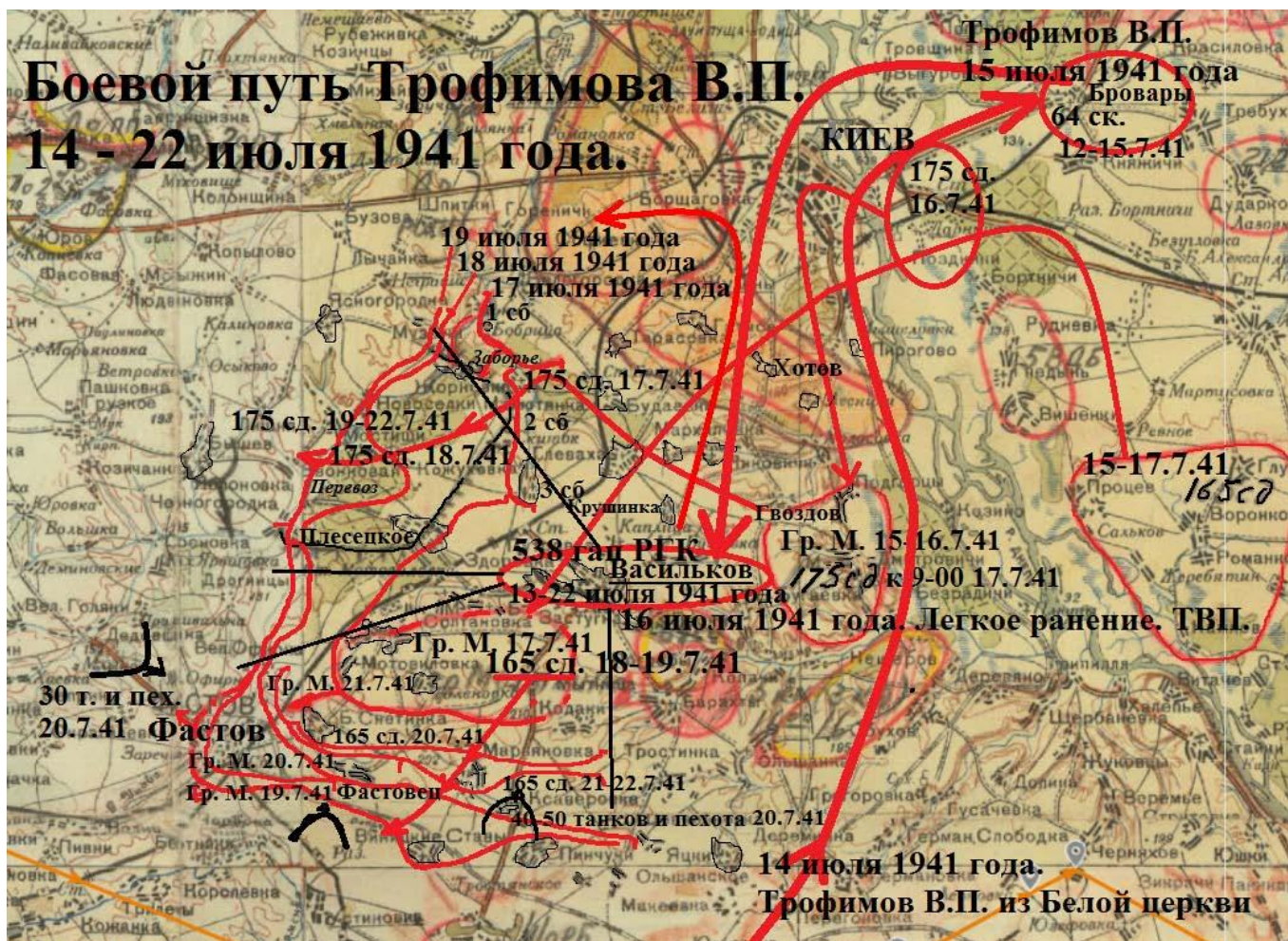

На карте: боевой путь 538-й гап РК, Трофимова В.П. 14 – 22 июля 1941 года.

Бои 64-го ск (165 и 175 сд и отряд Матыкина) и движение войск вокруг Василькова 12 – 22 июля 1941 года.

Наступление 175-й сд на Бышев. Бои отряда Матыкина за Фастов и Фастовец. Наступление 165-й сд в направлении на Пинчуки.

Видно, что Трофимов В.П. мог быть ранен в районе Василькова при поддержке огнем группы Матыкина и при арт/авиа налете. Так как 175 сд и 165 сд, 64 ск – еще во втором эшелоне.

- 18 июля 1941 года.
18 - 19 июля 1941 года. 175-я сд втянулась в затяжные бои на рубеже: Княжичи, Мостище, Перевоз. 165 сд двигалась на Фастов.

Группа генерала Матыкина из района: Мотовиловка, Солтановка, Поленовка, Мытница наступает на Фастов и Фастовец.

538-й гап РК, вместе с комбатом, старшим лейтенантом Трофимовым В.П., своими тяжелыми, 152-мм орудиями поддерживает огнём группу генерала Матыкина и 175-ю сд.

В это время часть 261-го лап, 197-й сд, в составе группы из остатков батарей разных артиллерийских полков, во главе с комполка Манило А.М. воюет в районе хутора Шевченко.

Из Наградного листа о награждении Манило А.М. Орденом Красного знамени (21 марта 1942 года). ЦАМО РФ: ф. 33, оп. 682524, ед. хр. 473.

"В районе хутора Шевченко, комполка Манило А.М. управляя огнём группы уничтожил одну батарею, наблюдательный пункт, 2 автомашины с пехотой и две роты пехоты противника...».

• **19 июля 1941 года.** командование над войсками **КиУРа** принял генерал-майор **А.А. Власов** – тот самый будущий генерал-предатель, имя которого после войны станет нарицательным. К этому времени 4-й мехкорпус, которым он начал командовать ещё до войны, потерял почти всю свою технику в приграничных сражениях. **7 июля 1941 года** командование мехкорпуса в полном составе было отправлено в **Киев** для вступления в командование **КиУРом**, а уцелевшие бойцы корпуса – эвакуированы на восток. На базе возглавляемых **А.А. Власовым** войск **КиУРа: 10 августа 1941 года** была создана **37-я армия**.

175-я сд на рубеже: **Княжичи, Мостище, Перевоз. 165 сд** двигалась во втором эшелоне, на **Фастов**, прошла **Мытницу** и была в **Солтановка, Рулики, Мытница**.

Группа генерала **Матыкина** из района: **Мотовиловка, Солтановка, Поленовка, Мытница** наступает на **Фастов и Фастовец**.

• **20 июля 1941 года.** Боевой приказ № 7. Штаб **КИУР Святошино. 20 июля 1941 года. 17.00**
«...3. Части УР (161, 193 и 28 опб, 1 и 2 пб) и части полевого заполнения (3 вдб, 20 по, 4 полк НКВД, интендантские курсы, авиадесантная рота, 132 тп, 2 вдб, 147 сд, 206 сд, сводный полк 81 мсд, 3 мцб, 1/1 гап, 1 и 2 КАУ, 555 птд, 538 птд, 344 гап, 45 оад) упорно обороняют рубеж **Борки, р. Днепр (ур. Княже)**...

Артиллерия – при вводе в контратаку направлении житомирское шоссе и Белгородка поддерживает 2 КАУ; направлении Вета-Почтовая – 1 КАУ ...».

Видите, что в составе **КиУРа 538-го гап РГК** еще нет, он в районе **Василькова**.

538-й гап РГК, вместе с комбатом, старшим лейтенантом **Трофимовым В.П.**, своими тяжелыми, 152-мм орудиями поддерживает огнём группу генерала **Матыкина** и **175 сд** и **165 сд**.

20 июля 1941 года «отряд Матыкина» продолжил вести бои в окрестностях **Фастова**.

Интересно, но за этот день, в отличие от крайне скудной информации об отряде в иные дни, имеется целых два довольно подробных боевых донесения о действиях отряда. Они датированы не только одной датой, но и одинаковым временем. Скорее всего, одно из них было лишь заготовкой (оно рукописное), а уже второе ушло в штаб **64-го ск**. Тем не менее, эти донесения дополняют друг друга.

Командиру **64 ск**. Боевое донесение №_ Штаб отряда генерал-майора **Матыкина**, юго-западная окраина **Великая Снетинка. 23:00 20 июля 1941 года.** (ЦАМО, ф.229, оп.161, д.131, л.94 с об.).

*«1. В 10:00 20 июля 1941 года противник силою до батальона пехоты с батальоном танков из района восточная окраина **Поляниченки** и совхоза «**Червонный Гвардеец**» атаковал **Фастовец**.*

*2. Отряд генерал-майора **Матыкина** в составе стрелкового полка, артиллерийского полка, танкового батальона (без одной роты), упорно оборонял **Фастов**. При завязке боя управлением штаба и 2 батальоном, развертывался вдоль дороги **Клеховка – Фастовец** 562 стр. полк (165 сд), поддержанный 631 ГАП, с задачей ударом слева на восточную и юго-восточную окраину **Фастовец**, совместно со стрелковым полком отряда генерал-майора **Матыкина**, уничтожить противника в районе **Фастовец**.*

*12:00 20 июля 1941 года группа танков противника, прорвавшись через боевой порядок 562 стр. полка, атаковала командный пункт отряда на западной окраине **Фастовец**.*

*13:00 20 июля 1941 года отряд занимал: стрелковый полк, поддержанный батальоном танков (без одной роты) и всей артиллерией АП, – южную окраину **Фастов**, 2-й батальон – южную окраину **Фастовец**, ведя упорный тяжелый бой с подвижными моточастями противника.*

*Командный пункт отряда к этому времени в движении на **Великая Снетинка**.*

*В 16:30 20 июля 1941 года штаб отряда на западной окраине **Великая Снетинка** подвергся мощной бомбардировке и пулеметному обстрелу звеном скоростных бомбардировщиков пр-ка. Потери в людском составе и материальной части выясняются.*

3. Отряд генерал-майора **Матыкина** упорно обороняет южную окраину **Фастов**, северо-западную окраину **Фастовец**.

Командный пункт северо-западная окраина **Великая Снетинка**.

4. Прошу обеспечить средствами связи, так как отряд не имеет ни радиосвязи, ни телефонной, а также и ограничен в подвижных средствах связи.

Начальник штаба полковник /подпись отсутствует/ Папушин».

Как видим, в этом донесении отряд еще не может сообщить о своих потерях. В другом донесении потери материальной части уже посчитаны.

Боевое донесение отряда к 23:00 **20 июля 1941 года** (ЦАМО, ф. 229, оп. 161, д. 83, л. 4).

«1. Под прикрытием 155-мм батарей в 5:20 противник силою до двух рот и группы 7-8 танков из района **Ст. Паляниченцы** через **х. Скириливка** наступал на **Фастовец**, атака была 2 батальоном с.п. отбита.

В это же время атака роты пехоты со взводом танков с высоты **179,2**, что северо-западнее **Катлубица**, на **Катлубица**, **Фастов**, которая успеха не имела, по-видимому была разведка.

2. В 6:00 высланная разведка на **Винницкие Ставы** обнаружила движение 3 бронемашин из **Винницкие Ставы** на **Клеховка**, скопление танков и пехоты **Винницкие Ставы**.

3. В 11:30 наблюдением обнаружено движение до батальона танков противника и до батальона пехоты за высотой 202,5 в направлении юго-зап. окраина **Клеховка**. В это время к **Фастовцу** подходила разведка 562 сп, который двигался из района **Оленовка** на **Клеховка**, о чем нам не было известно. 562 сп (165 сд) получил предупреждение о появлении танков, в 12:00 начал принимать боевой порядок в направлении **Винницкие Ставы**, не успел полностью развернуться, в 13:00 был атакован. В результате боя противник занял **Клеховка** и дорогу, идущую **Клеховка**, **Фастовец**, направил атаку на сев. вост. окраину **Фастовец**, где был встречен огнем 3 танков, двух бронемашин, и двух 45-мм орудий. Атака была отбита, в результате боя сбито 9 танков.

4. В 13:30 после короткой мощной артподготовки, силою до двух батальонов пехоты, 25 танков и бронемашин противник возобновил атаку из района **х. Скириливка**, совхоз **Червоный Гвардеец**, атака была отбита, противник отошел на исходный рубеж, оставив 4 разбитых малых танка.

5. В 14:40 противник до батальона пехоты, 14 танков и бронемашин из района **Червона** повел наступление на южную окраину **Фастова** в направлении кладбища. Наступление было отбито, противник потерял 3 малых танка и 3 бронемашин, взяты ряд документов и карты.

6. С 19:30 до 21:00 до дивизиона 155-мм артиллерии противника из района леса, что северо-западнее **Катлубица**, открыл ураганный огонь по **Фастову**.

В результате боя за **20 июля 1941 года** потери противника: сбито 16 танков, 3 бронемашин, много убитых и раненых.

Потери отряда: подбито 3 танка БТ и 5 танков Т-26, всего 8 танков, бронемашин 2, орудий 45-мм – 2, минометов 82-мм – 5 шт., грузовых машин Газ-АА – 7, убитых и раненых выясняем.

Командир отряда генерал-майор /подпись/ Матыкин.

Комиссар отряда полковой комиссар /подпись Миролевича*/ Бычков.

Начальник штаба полковник /подпись/ Папуша».

Таким образом, за день боев **20 июля 1941 года** отряд потерял 20% изначального количества своих танков. Потери личного состава не указаны, но, очевидно, что они были значительными. Потери противника в танках указаны в 2 раза выше, но территория осталась за противником, и даже если его потери не завышены, то впоследствии танки могли быть снова введены в строй.

20 июля 1941 года. Одним из первых сражений **165-й стрелковой дивизии** с гитлеровцами был бой у города **Фастов**, **20 июля 1941 года**. **165-я сд**, находилась в движении на **Фастов**, **751 сп** был в **Великой Снетинке**, **562 сп** был в **Кодаки**. **562-й стрелковый полк дивизии** отбивает атаку 40-50 танков от **Клаверовки** на **Кодаки**. Полк находился в походной колонне, когда из засады был внезапно атакован немецкими частями. Неожиданность нападения внесла некоторое замешательство.

Но вскоре пехота залегла, артиллеристы развернули пушки и открыли огонь по фашистским танкам. Несколько вражеских машин было подбито. Шесть часов длился бой. Полк вынудил противника отойти, но и его потери были немалыми.

Вот как послевоенное описание этого боя видно из документов:

Донесение командира **64 ск.** Военному Совету **Юго-Западного фронта.** Штакор 64, **Мархалевка, 21 июля 1941 года.** (ЦАМО, ф. 229, оп. 161, д. 83, л. 45).

«Колонны 165 сд, наступавшие 20 июля 1941 года на Фастов, были встречены атакой противника из района южнее Фастов. 562 сн атакующий группой танков в панике разбежался, оставляя на поле боя много оружия.

В результате бегства 562 сн, 165 дивизия оказалась разрезанной на две части, потерявшей единое управление, и противнику открыт выход в тыл 175 сд, наступавшей на р. Ирпень.

Командир 64 ск генерал-майор /подпись/ Кулешов».

Ранее, в донесениях, не раз упоминалось о крайне низкой организованности и стойкости подразделений **165-й сд.** Действительно, если изучить боевые документы, то выясняется, что **165-я сд** была самым слабым звеном в **64-м ск.** Кстати формировалась на **Кавказе в Орджоникидзе** (Эта ремарка к тосту Сталина в 1945 году: «За русский народ!»). Плюс еще и командование корпуса...

Так, действия **165-й сд** позволили не только окружить «отряд Матыкина», но и оголили фланг и тылы **175-с сд.**

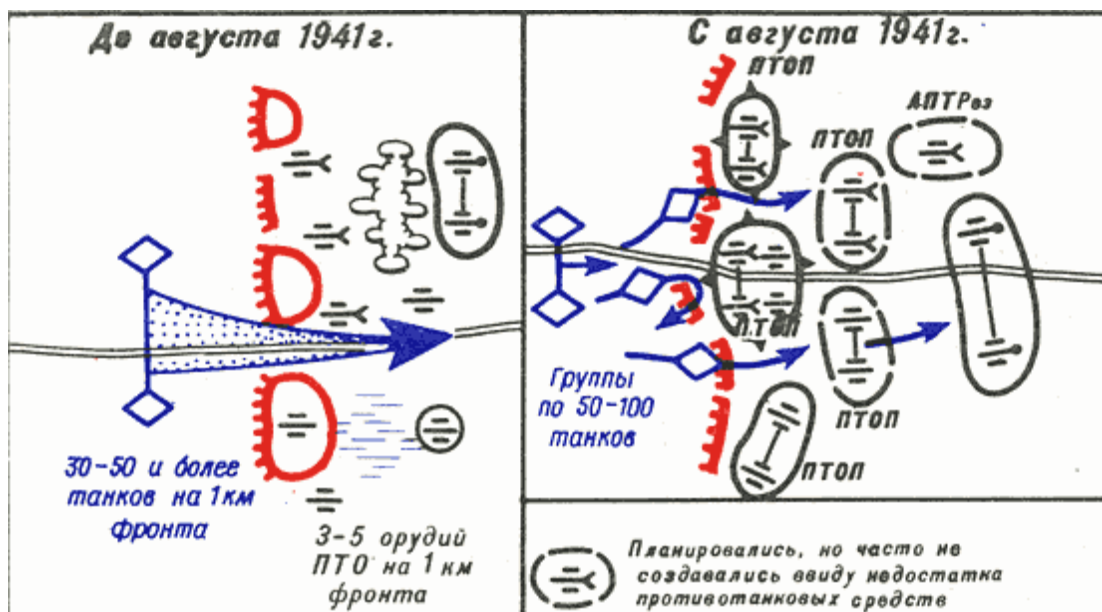

Принципиальная схема протанковой обороны РККА в начальный период войны, и позже. Из нее понятно, почему немцы каждый раз прорывали оборону наших дивизий в

Приграничном сражении, и под Фастовом.

КиУР, насыщенный ДОТаами и артиллерией, с заполненными пехотой промежутками – стал для них крепким орешком. Хотя и проходимым.

Кстати, по первой схеме развивался бой **Трофимова Вячеслава Павловича. 22 июня 1941 года.**

Задokumentированы боевые действия **538-го гап РГК, 21 июля - 1 августа 1941 года**, где в это время воевал **Старший лейтенант, комбат 1-го дивизиона, Трофимов Вячеслав Павлович**.

• **21 июля 1941 года – понедельник**. Видимо командование решило, что острый момент южнее **Киева**, купирован, и **538 гап РГК** можно передвигать на западное направление в северный сектор **КиУР**. Или решили отодвинуть имеющуюся, достаточно дальнобойную артиллерию, дальше в тыл, от непрерывных обстрелов.

538-й гап РГК выдвигается из района **Василькова** в северный сектор **КиУРа** на позиции **2-го КАУ**, и передается в подчинение **КиУР**. Командиры проводят прием новых огневых позиций и направлений огня. Интересно, что штаб **538-го гап РГК** докладывает, как будто полк стоит уже на позициях напротив и севернее **Белогородки**.

Из боевого приказа №1 штаба **538-го гап РГК** к 13.00:

*«1. Части противника, сосредоточенные на западном берегу реки **Ирпень**, продолжая оказывать сопротивление нашим частям и периодически обстреливая передний край оборонительной полосы. Разведкой установлено группировка противника в районе **Дмитриевка, Петрушки, Горбовичи, Шпильки**.*

*2. Войска правого (северного) сектора **КиУР** продолжают оборонять фронт по восточному берегу реки **Ирпень** на участке **Борки – Белогородка**, не допуская продвижения противника в направлении **Киева...**».*

21 июля 1941 года. А для отряда генерал-майора **Матыкина** наступил очередной день боев, боев в окружении. День, в который отряд по сути перестал быть тем отрядом, которым он изначально был. И вновь "отличилась" **165-я сд...**

Штаб «отряда **Матыкина**» располагался в с. **Фастовец**. Остальная часть отряда находилась в г. **Фастове**. Отряд должен был начать выполнять боевую задачу в направлении **Сквира**.

Боевое донесение отряда за **21 июля 1941 года** (ЦАМО, ф. 229, оп. 161, д. 83, л. 5):

*«1. В 4:00 **21 июля 1941 года** до дивизиона 155-мм артиллерии из района леса что сев. зап. **Катлубица** открыл интенсивный огонь по м. **Фастову** и станции. Одновременно накапливалось до батальона пехоты, группы танков в сев. вост. части **Катлубица**, пытаясь форсировать реку **Унава**. Форсирование не удалось благодаря высокому уровню воды спущенной плотины юго-зап. **Фастова**.*

*2. В 5:30 из **Паляниченцы** и **Винницкие Ставы** до двух полков мотопехоты и два батальона танков атаковали восточную окраину **Фастов** и высоты восточнее **Фастов**, где находились пехота и артиллерия отряда, занимавшая круговую оборону.*

*На сев. скатах высоты **227,6** и высот с отметкой **2014 Р.И.К.** занимал оборону, подошедший в 12:00 **21 июля 1941 года**, **471 сп, 165 сд**. Не предупреди в командира полка и штаб отряда, в 4:00 отошел в направлении **Великая Мотовиловка**. Противник, воспользовавшись открытым флангом, кроме окружения ворвался в город **Фастов**.*

*Контратакой танков и батальона пехоты по дороге на **Фастовец** в 16:00 удалось часть пех. полка и артиллерии вывести из окружения, и занять оборону по зап. окраине **Великая Снетинка**.*

Один батальон пехоты и часть артиллерии остались в окружении, продолжая вести бой.

*3. 2-й батальон стр. полка и рота танков продолжали удерживать **Фастовец**. В 17:00, после окружения **Фастова**, 20 танков и до батальона пехоты повели наступление на южную часть **В. Снетинка**, одновременно из **Клеховки** на юго-вост. часть **В. Снетинка** 15 танков и до батальона пехоты, стремясь окружить в **Фастовце** 2-й батальон и роту танков.*

*Батальон и танки в 19:30 начали отход на южную и юго-восточную часть **В. Снетинка**.*

*В результате боя **21 июля 1941 года** противнику удалось завершить тактическое окружение **Фастовской** группировки.*

*В течение **21 июля 1941 года** сбито 26 танков и бронемашин, 14 противотанковых пушек, много убитых и раненых.*

*Наши потери: 1. Подбито и уничтожено 12 танков БТ, 2 танка 34 (прим.: так в тексте, очевидно – Т-34) и 4 танка Т-26, всего за день боя потеряно 18 танков.
2. Подавлено орудий 45-мм – 8 шт., 76-мм – 9 шт., автомашин легковых – 3 шт., грузовых ГАЗ-АА – 42, грузовых ЗИС-5 – 12 шт., тракторов «Ворошиловец» - 1 шт. /последний был поломан/, потери людского состава выясняем.*

Командир отряда генерал-майор /подпись/ Матыкин.

Комиссар отряда полковой комиссар /подпись Миролевича/ Бычков.

Начальник штаба полковник /подпись/ Папуша».

Итак, за день боя отряд потерял 18 танков, т.е. практически половину от их изначального количества. 17 орудий. 54 грузовых автомобиля. О потерях прочего имущества, и о потерях личного состава не сложно догадаться. Отряд, в ночь на **22 июля 1941 года**, начал прорыв из окружения и, естественно, еще понес потери, но о них данных в донесениях нет.

Бои у **Фастова** для отряда **Матыкина** были увязаны каким-то общим смыслом, задачей.

Неудавшееся изначальное наступление трансформировалось в оборону **Фастова**, где отряд понес очень значительные потери, практически потеряв все свои танки.

Далее для отряда начался, образно говоря, "калейдоскоп": выход из окружения и отступление (**21 июля 1941 года**), оборона (**22 июля 1941 года**), в резерве (**23 - 24 июля 1941 года**), наступление на **Пинчуки и Тростинка (25 – 26 июля 1941 года)**, опять оборона, отступление. Отряд выдвинули для установления связи с **6-м ск (159-я сд)**, который противник оттеснял на восток к **Днепру (Триполье, Ржищев)**. А части **64-го ск** в это время спешили укрыться в **КиУРе**, отходя на север. Цепной фронт советских войск южнее **Киева** очень быстро стал фикцией.

За время боев с **19 по 21 июля 1941 года**, исходя из приведенных ранее донесений, отряд потерял 33 танка, из них: 2 Т-34, 17 БТ, 14 Т-26 (как минимум 2 Т-26 были огнемётные); 2 бронемшины; 9 76-мм орудий; 11 45-мм орудий; 5 82-мм минометов; 50 грузовых машин ГАЗ-АА; 12 грузовых машин ЗИС-5; 3 легковые машины; 1 трактор «Ворошиловец».

Позже отряд, очевидно, потерял еще два танка, так как на **27 июля 1941 года** их числится 5 из 40, т.е. суммарно потеряно 35.

Таким образом, к **27 июля 1941 года** генерал-майор **Матыкин** уже командовал остатками отряда, равными стрелковому батальону.

Фастов защищала группа генерала **Матыкина**. *«Отходили мы с боями из-под Фастова через Фастовец, Мотовиловку, Васильков, Вита Почтовая, Пирогово до КиУРа в район Голосеево, совхоза Шевченко (юг Киева), остров Жуков, где генерала ранило, нас оставалось 114 человек».*

Бои 538-го гап РГК за Киев в КиУРе.

Старший лейтенант Трофимов Вячеслав Павлович, командир артиллерийской батареи 1-го дивизиона, 538-й гап РГК, Юго-Западного Фронта. Участник боев в составе КиУРа. С 22 июля по 10 сентября 1941 года (Более двух недель).

- В 1961 году, Трофимов Вячеслав Павлович был награжден медалью «За оборону Киева».



Медаль «За оборону Киева».

Учреждена Указом Президиума Верховного Совета СССР от 21 июня 1961 года.

Ею награждались все участники обороны Киева - военнослужащие РККА и войск бывшего НКВД. А также все трудящиеся, принимавшие участие в обороне Киева в рядах народного ополчения, на сооружении оборонительных укреплений, работавшие на фабриках и заводах, обслуживавших нужды фронта, участники киевского подполья и партизаны, сражавшиеся с врагом под Киевом.

Периодом обороны Киева считается июль - сентябрь 1941 года.

Медаль «За оборону Киева» носится на левой стороне груди и при наличии других медалей СССР располагается после медали «За оборону Сталинграда», «младшей» для неё объявлялась «За оборону Кавказа». По состоянию на 1 января 1995 года медалью «За оборону Киева» награждено приблизительно 107 540 человек.

Историками отмечаются особые политические обстоятельства.

Никита Сергеевич Хрущев, ставший лидером партии и страны, долгое время был главой ЦК ВКП (б) Украины, и еще в годы войны поднимал вопрос о награде для участников боёв за Киев. Сталин высказался резко против, утверждая, что тогда необходимо учреждать награды отдельно для каждой союзной республики. Но главное - Сталин не считал действия советских войск и его командования героической страницей истории.

Военная медаль «За оборону Киева» стала единственной учрежденной уже в послевоенное время. Но от этого она не стала менее почетной и дорогой для 170 540 человек, награжденных ею, для их современников и потомков.



- 22 июля 1941 года – вторник.

Из оперативной сводки № 01 штаба 538-го гап РГК к 14.00 22 июля 1941 года:

«...На основании приказа начальника артиллерии Юго-Западного фронта полк занял боевой порядок артполка 2-го КАУ согласно прилагаемой схемы боевого порядка, сменив Киевское Артучилище.

Разведкой установлена основная группировка ПТО и мотополк частей противника по дороге Житомир – Киев в районе Шпитки – Петрушки. Мост через реку Ирпень взорван. Болотистая долина реки Ирпень затрудняет переправу, особенно артиллерии на мхтяге».

Исходя из этой боевой сводки, мы видим на карте место (позицию 2-го КАУ), где с 22 июля 1941 года по примерно 8 - 10 сентября 1941 года, встал и воевал 538-й гап РК (48 пушек), где в это время воевал командир артиллерийской батареи, 1-го дивизиона, старший лейтенант Трофимов Вячеслав Павлович.

Отметим еще раз, что Трофимов В.П. закончил и потом еще служил во 2-м КАУ, и наверняка встретил там своих сослуживцев и выпускников.



На карте: На позицию 2-го КАУ, с 22 июля 1941 года по примерно 8 - 10 сентября 1941 года, встал 538-й гап РК, где в это время воевал командир артиллерийской батареи, Старший лейтенант Трофимов В.П.

Пройдясь вдоль берега реки Ирпень в Киеве, можно увидеть места боёв Трофимова Вячеслава Павловича.

На карте: позиции 538-го гап РК с 23 июля 1941 года по, начало августа 1941 года.

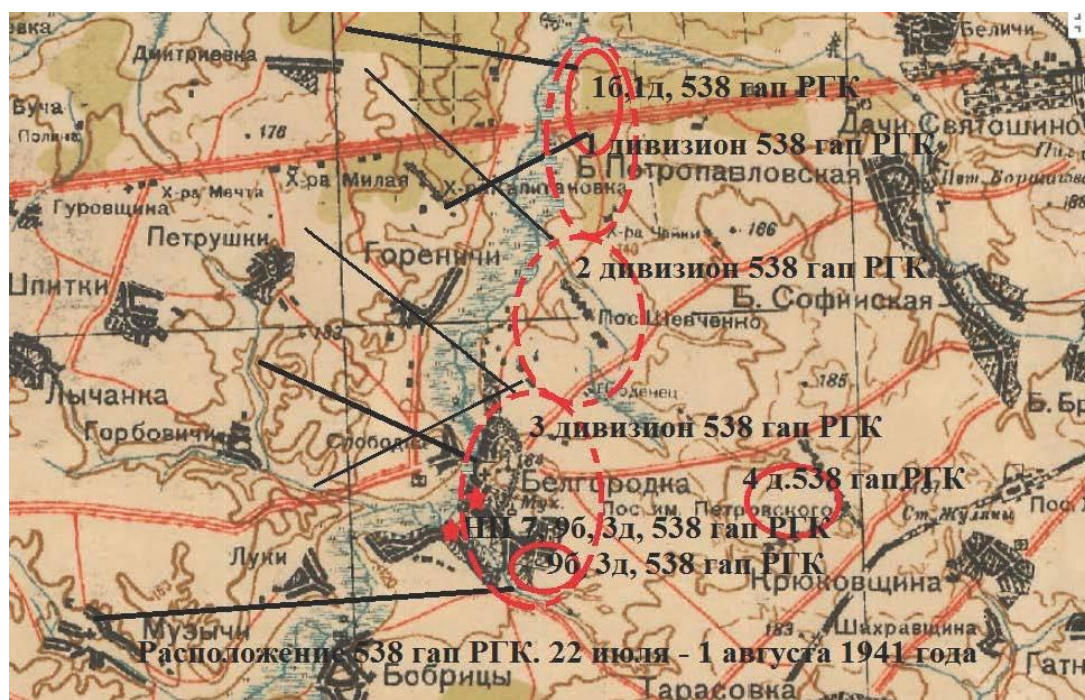

Карта составлена по данным боевых донесений штаба 538-го гап РК.

Сплошной линией обозначены районы расположения: 1-й батареи 1-го дивизиона, 9 батареи 3 дивизиона, НП 7 и 9 батареи 3 дивизиона, 4-го дивизиона. Прерывистой: вероятные районы расположения остальных

дивизионов.

2-й дивизион располагался западнее Софийской Борщаговки, в районе поселка Шевченко.

ОБОРОНА КИЕВА (11 июля-19 сентября 1941г.)

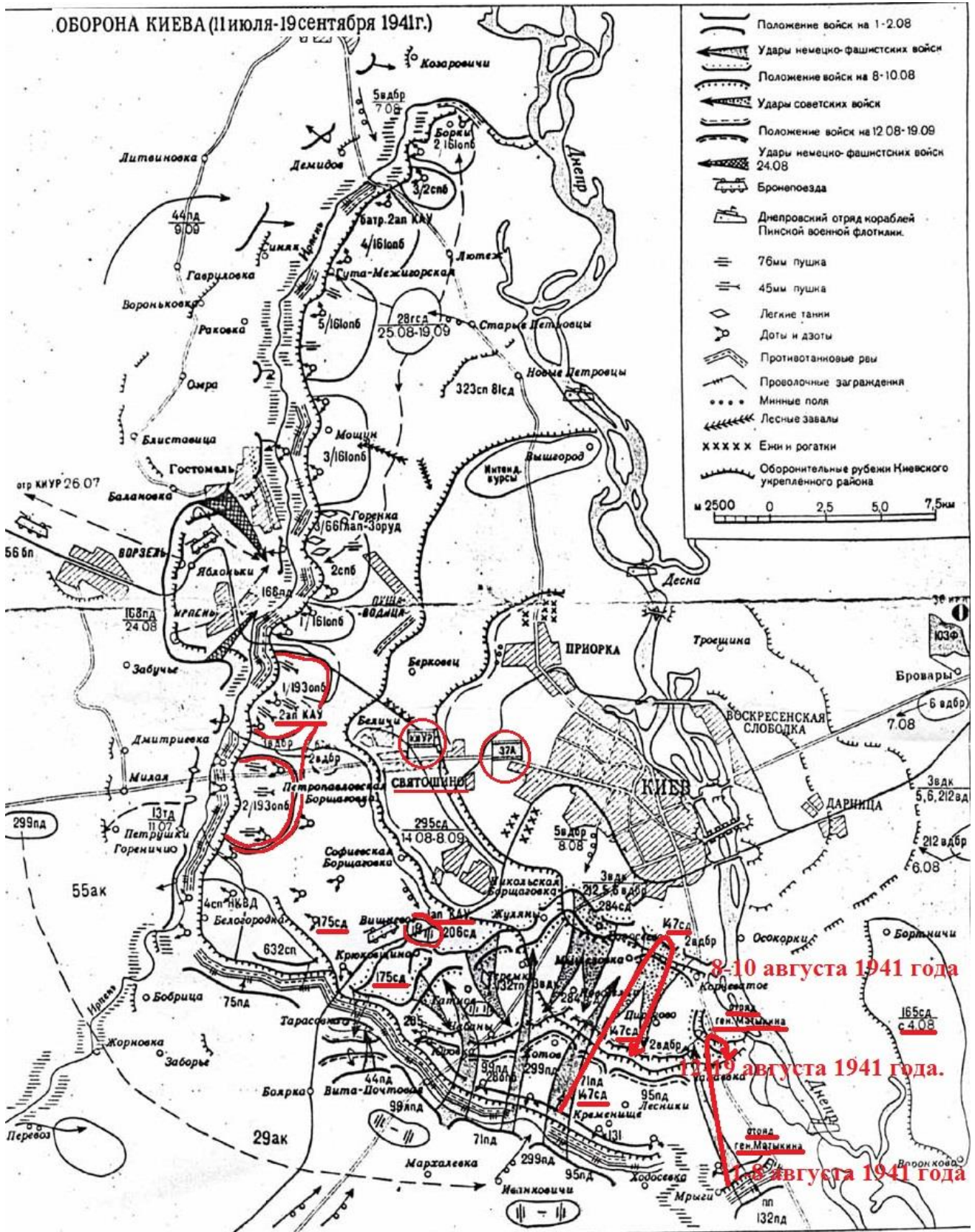

На карте: оборона Киева с расположением войск с 11 по 22 июля 1941 года. Так как 22 июля 1941 года, Киевские артучилища отведены из КиУР. И общая оборона Киева 11 июля - 19 сентября 1941 года. Кстати, есть и ошибка написания: 1ап КАУ и 2ап КАУ, нужно читать как: ап артполк) 1-го КАУ и ап 2-го КАУ. Видно наступление немцев 1 - 8 августа 1941 года и контрнаступление РККА 8 – 12 августа 1941 года.

Интересно, что в двух батареях 2-го КАУ – 6 противотанковых пушек.

Из боевого донесения штаба **538-го гап РГК. 22 июля 1941 года:**

*«Командир взвода управления 2-й батареи 1-го дивизиона, младший лейтенант **Кузнецов Николай Матвеевич**, 1916 г.р., в боях неоднократно проявлял смелость и решительность, часто участвовал в вылазках в тыл врага.*

22 июля 1941 года по заданию командования шёл в разведку на территорию противника, с целью обнаружить огневые точки и корректировки артиллерийского огня. С передового наблюдательного пункта, находясь вблизи позиций противника, он управлял артиллерийским огнём, вследствие чего было уничтожено четыре миномётных батареи и пулемёт. Представлен к награждению медалью «За отвагу»».

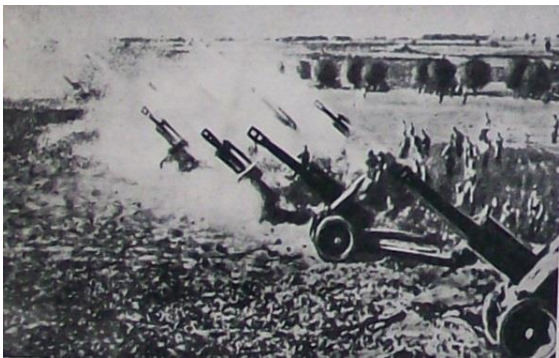

На фото: артиллерия Киур ведет огонь. Июль 1941 года. Это могут быть и войны Трофимова Вячеслава Павловича.

- **23 июля 1941 года – среда.** Из оперативной сводки № 03 штаба **538-го гап РГК** к 17.00:
*«Разведкой установлено точное местонахождение батарей противника в районе **Горбовичи** и роща 1 км западнее **Луки**, которые периодически открывают огонь по нашим позициям. В юго-западном направлении **Гореничи** было обнаружено движение группы мотоциклистов противника, в этом же районе перебежки групп пехоты.
По дороге из **Петрушки**, в направлении **Капитоновка**, появилась группа танков противника, в количестве шести штук. В районе **Капитоновка** по нашей авиации вела огонь зенитная батарея противника. В районе высоты 160,0, восточнее **Петрушки**, группа пехоты противника до взвода.
Выводы: Противник производит окопные работы по высотам от дороги **Житомир – Киев** до села **Луки**. Группировка противотанковых орудий, пулемётов, зенитной артиллерии и мотомехчастей по дороге **Житомир – Киев** и в районе **Шпильки, Петрушки и Капитоновка**.
4-й дивизион полка, на основании приказа начальника артиллерии **КиУРа** генерал-майора **Степанова**, остаётся в составе полка и занял боевой порядок в районе совхоза «**Красный Плугарь**».
Выделены кочующие орудия: от 1-го дивизиона – две **107-мм пушки**; от 2-го дивизиона – две **152-мм гаубицы**; 3-й дивизион – стоит на временных огневых позициях; от 4-го дивизиона – две **122-мм гаубицы**; с задачей вести огонь по местам сосредоточения противника».*

Обратите внимание какой уже разнообразный парк орудий: **107-мм пушки, 122-мм гаубицы, 152-мм гаубицы**. Видимо уже на месте пополняли полк всем доступным оружием.

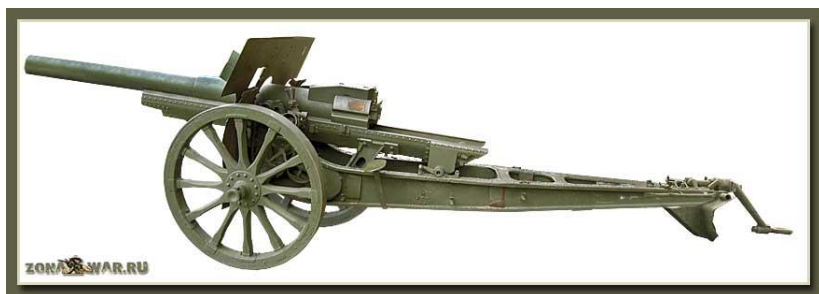

107-мм пушка образца

1910/30 годов -

тяжёлое советское артиллерийское орудие периода между Первой и Второй мировыми войнами. Данное орудие, представлявшее собой модернизацию пушки, разработанной для русской армии во Франции,

производилось до середины **1930-х годов** и приняло активное участие в Великой Отечественной войне в составе корпусной артиллерии и артиллерии **РВГК**.



107-мм дивизионная пушка образца 1940 года (М-60).

Советское тяжёлое артиллерийское орудие, разработанное в предвоенный период для борьбы с тяжёлыми танками противника и повышения огневой мощи дивизионной артиллерии РККА.

Однако из-за ряда негативных для

советской стороны обстоятельств весьма совершенные для своего времени пушки М-60 были сняты с производства вскоре после начала Великой Отечественной войны. Единичные М-60 воевали в течение всей войны в составе корпусной артиллерии и артиллерии РВГК.

• **24 июля 1941 года.** Из боевого донесения штаба **538-го гап РГК:**

«9-я батарея вела огонь по ДЗОТу противника, что 200 метров южнее кургана у высоты 171,1. Имеется прямое попадание. Одним орудием 9-й батареи уничтожено противотанковое орудие с машиной противника, идущей из Горбовичи. 7-я батарея так же попала в автомашину с ПТО».

Из оперативной сводки № 06 штаба **538-го гап РГК** к 5.00:

«В 17.00 24 июля 1941 года противник начал обстрел из миномётов юго-восточную окраину Белогородка и сад, где расположены огневые позиции 9-й батареи. В 19.45 был подбит наш танк «Т-26», возвращающийся из-за реки Ирпень».

В 20.00 противник перенёс огонь миномётов на западные окраины Белогородка, где были обстреляны наблюдательные пункты 7-й и 9-й батарей 3-го дивизиона.

Противник действиями роты 3-го батальона 738-го сп отброшен с высот, что правее шоссе, на рубеж восточной окраины Капитоновка. Роты 4-го батальона 3-й вобр ночью сменяют роту 3-го сб 738-го сп. Роты 1-го батальона 3-й вобр расположились на западной окраине Гореничи и заняли оборону».

Из боевого донесения штаба **538-го гап РГК:** *«2-я батарея уничтожила пулемётный взвод противника и подавила три миномёта. 3-я батарея подавила один миномёт. 1-я батарея уничтожила один миномёт и пулемёт у высоты 171,1».*

Это про **1-й дивизион 538-го гап РГК.** Какой-то из этих батарей командовал командир артиллерийской батареи, **1-го дивизиона, 538-го гап РГК, старший лейтенант Трофимов Вячеслав Павлович.**

• **25 июля 1941 года – пятница.** В это время **197-я сд, 49-го ск,** затыгивается к **Умани,** воюя в **Стаднице....**

Оперативная Сводка № 04. К 16.00 **25 июля 1941 года.** Штарм 6. Франтовка.

«.... 2. 49 ск с отрядом Фотченко и 3 птбр, к 11.00 овладев Тарасовка, Стадница, организует движение в восточном направлении... 197 сд – Стадница, имея фронт на восточной и северной окраинах...».

Разведывательная сводка № 31 штаба **Юго-Западного фронта** к 20 часам **25 июля 1941 года.** о группировке войск противника перед фронтом.

«.... 1. Противник в течение 25 июля 1941 года вел скользящие бои на коростенском и киевском направлениях.... На уманском направлении продолжал действия по окружению наших частей восточнее Винница».

3. Киевское направление. Севернее житомирского шоссе противник активности не проявлял. Против КИУР незначительная деятельность мелких групп...».

25 июля 1941 года. Главнокомандующий немецких сухопутных войск Браухич произнес на совещании весьма показательную фразу: «Первый серьезный противник».

За первый месяц войны РККА показала себя сильным игроком, делающим эффективные выпады даже в самой неблагоприятной обстановке.

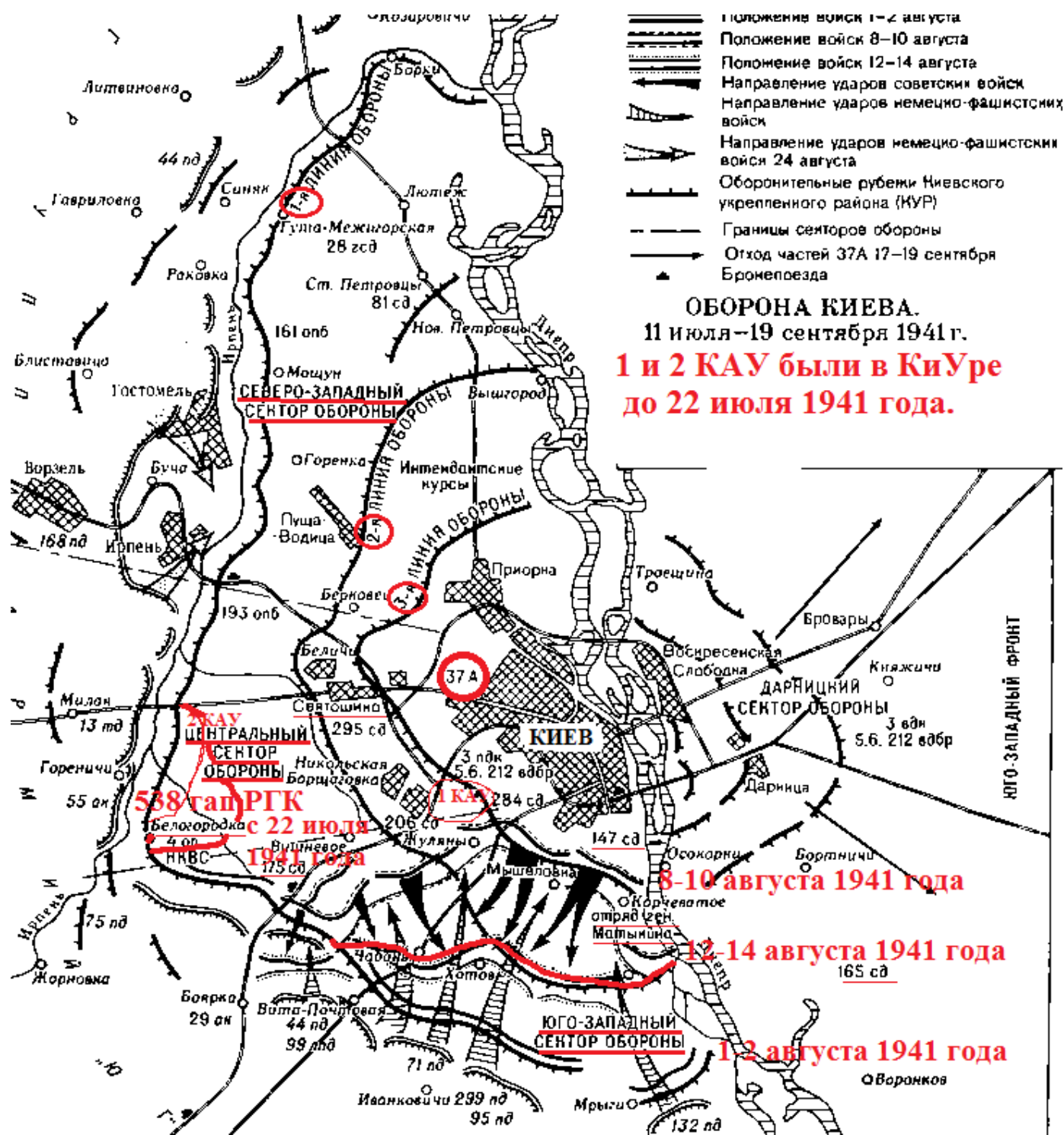

На карте: оборона Киева с расположением войск с 11 по 22 июля 1941 года. Так как 22 июля 1941 года, Киевские артучилища отведены из КиУР. И общая оборона Киева 11 июля - 19 сентября 1941 года. Отмечено название секторов обороны. И расположение 538-го гап РКК с 22 июля 1941 года.

- **26 июля 1941 года – суббота.** Из оперативной сводки № 09 штаба **538-го гап РГК** к 17.00: «Рота 4-го батальона 3-й вдбр удерживает восточные скаты высот, что на рубеже севернее **Капитоновка**. **1-я батарея** двумя орудиями поддерживает эту роту десантников. **Батарея** вела огонь с временных огневых позиций по восточной окраине **Дмитриевка** и по пулемёту, который не удалось подавить».
- **27 июля 1941 года – воскресенье.** Из боевого донесения штаба **538-го гап РГК**: «Противник активно ведёт разведку нашего переднего края наблюдением, огнём (главным образом миномётным) и с помощью лазутчиков. По ночам, в районе полевых наблюдательных пунктов **3-го дивизиона** поднимаются осветительные ракеты и происходит подслушивание наших телефонных разговоров. По наблюдению **3-го дивизиона**, противник имеет около 25 человек раненых и убитых. Ночная разведка 4-го мсп НКВД обнаружила, в блиндаже на высоте 171,1 пятнадцать убитых солдат противника, после стрельбы прямой наводкой **9-й батареи**». **4-й мсп НКВД** занимал в это время, оборону как раз в районе **Белогородки**.



На карте: расположение войск на южном фланге обороны **Киева**. **27 июля 1941 года**.

К **27 июля 1941 года** генерал-майор **Матыкин** уже командовал остатками отряда, равными стрелковому батальону. Отряд выдвинули для установления связи с **6-м ск (159-я сд)**, который противник оттеснял на восток к **Днепру (Триполье, Ржищев)**. А части **64-го ск** в это время спешили укрыться в **КиУРе**, отходя на север. **175-я сд** оттянется скоро в **КиУР**, в район южнее **Белогородки**.

- **28 июля 1941 года – понедельник.** Из оперативной сводки штаба **КиУР**: «...Погода пасмурная, весь день шёл дождь. Грунтовые дороги размокли и местами превратились в жидкое месиво».
- **29 июля 1941 года – вторник.** Из журнала боевых действий штаба **Юго-Западного фронта** от **29 июля 1941 года**: «...Перед **КиУР** отмечались действия мелких разведывательных групп противника в районе **Жорновка**». До **29 июля 1941 года** части **175 сд** продолжала вести бои на ближних подступах к **Фастову**. Из оперативной сводки № 011 штаба **538-го гап РГК** к 20.00 **29 июля 1941 года**: « В 17.30 с высоты **171,1**, в направлении **Луки**, несколькими колоннами двигалась артиллерия противника на конной и механической тяге.
- **30 июля 1941 года – среда.** Противник нанёс сильный удар по **64-му стрелковому корпусу** силами трёх пехотных дивизий, поддержанный севернее наступлением ещё двух дивизий. Удар был проведён на узком фронте **Пинчуки - Винницкие Ставы** и пришёлся на стык **165-й и 175-й сд**. Именно здесь, вдоль шоссе **Белая Церковь - Киев**, противник стремился прорваться в город **Киев** с юга.

В ночь на **31 июля 1941 года** части **64-го ск** под напором четырёх немецких дивизий, поддерживаемых авиацией, понесла большие потери, отошла на частично подготовленный рубеж. **165 сд** с наступлением на неё противника начала отход с занимаемых позиций, утратив связь со штабом корпуса и «допустив хаос в тылах». К исходу дня **165 дивизия** приостановила отход и закрепилась на рубеже реки **Сгуци**.

Оперсводка штаба ЮЗФ №060 к **22.00 30 июля 1941** года. (ЦАМО, ф.229, оп.161, д.112, л.л.224-226).

«... **Отряд Матыкина, 16 полк НКВД** прикрывает подступы к **Васильков**. **Командир (64) корпуса** вводит резерв (один батальон) с задачей закрыть образовавшийся разрыв на участке (**165 сд**). В ночь на **31 июля 1941 года, 64 ск** отходил на **Киев**, положение частей установлено не было».

• **31 июля 1941 года – четверг**. Из боевого донесения штаба **538-го гап РКК**:

«... **Вожатый средств тяги 6-й батареи 2-го дивизиона, рядовой Ильин Василий Данилович, 1918 г.р., из Татарии. 31 июля 1941 года, 6-я батарея** находилась на временной огневой позиции и была обстреляна миномётами противника. Во время обстрела был повреждён один из тракторов. Под миномётным огнём **Ильин** отремонтировал трактор, завёл его и подъехал к орудию, не смотря на взрывающиеся в 10-12 метрах вражеские мины, он был готов вывезти орудие из-под обстрела.

Начальник штаба полка, капитан Сальц Герш Рувимович, 1909 г.р., из Ленинграда, представлен к награждению медалью «За отвагу». (Вышел из окружения, стал **Майором, начальником оперативного отдела арт. упр. 57-й армии. Пропал без вести в 25 мая 1942 года**).

Командир отделения связи 5-й батареи 2-го дивизиона, младший сержант Гаврилов Виктор Дмитриевич, 1919 г.р., из Башкирии. Быстро и вовремя, обслуживал и восстанавливал связь.

Командир 2-го орудия 6-й батареи 2-го дивизиона, рядовой Прилуцкий Михаил Игнатьевич, 1914 г.р., из Житомирской области. Во время боевых действий выдвинут из рядовых на командира орудия. Его расчёт лучший в батарее, успешно громит ненавистного врага...».

• **1 августа 1941 года**. В течение **1 августа 1941 года** части **64-го корпуса** сдерживали наступление противника, **165 же дивизия**, оказывая лишь незначительное сопротивление, самовольно отошла в северном и северо-восточном направлениях. Остановить бегство и привести дивизию в порядок удалось в районе **Хотова**, для чего применялись самые жёсткие меры, вплоть до расстрела. В результате отхода дивизии с утра **3 августа 1941 года** небольшие отряды немцев проникли за передний край **Киевского УРа**, но были отброшены^[5].

Командующий **Юго-Западного направления С. Будённый** в приказе № 034/оп от **1 августа 1941 года** отмечал: «Уже продолжительное время **64 стрелковый корпус** показывает низкую боеспособность. Обе дивизии этого корпуса и особенно **165** при первом появлении противника оставляют поле боя. **31 июля (1941 года) 165 дивизия** вновь не выполнила боевой задачи и отошла на линию **Васильков**»^[4].

3 - 6 августа 1941 года. 165-я стрелковая дивизия у Жуковки была выведена на восточный берег **Днепра**, где заняла оборону на рубеже **Бортнички - Процев**. И продолжала оборонять днепровский берег на указанном рубеже.

147-я сд вела бои с противником на южной окраине села **Белгородка**, **175 сд** отступала с боем к с. **Вита-Почтовая** в район северо-восточнее **Малютинка, Глеваха**. Вечером было два авианалёта, по 20 и 50 самолётов, на КП **147 сд** у пос. **Новосёлки** и на х. **Теремки**.

Контакт с противником имел только южный участок **КиУР**.

Из оперативной сводки № 021 штаба **538-го гап РКК** к 17.00 от **1 августа 1941 года**:

« В направлении **Луки** замечено передвижение пехоты противника.

Ночью была стрельба в направлении **Бобрлица**. В 8.30 началась артиллерийско-миномётная стрельба по южной окраине **Белгородка** и по **Бобрлица**.

Пехота противника, силою до батальона, двигалась в направлении **Белгородка**.

В 13.00 в направлении на **Луки** было замечено движение 28-ми автомашин.

В 13.20 было замечено движение колон артиллерии из **Музычи** на хутор **Чубаря и Колбасная**.

Весь день ясная погода.

В 7.30 по дороге из **Горбовичи на Луки**, замечено продвижение пехоты противника в составе 20-30 человек.

В 8.30 из района **Музычи и Горбовичи** велась артиллерийско-миномётная стрельба по южной окраине **Белгородка**.

В 13.00 в юго-восточном направлении **Луки** и по дороге на **Музычи** передвижение пехоты по 40-50 человек. В том же направлении пошла автоколонна из 18 машин.

В 13.30 четыре бомбардировщика противника произвели налёт на район **Будьновка**, было сброшено 10 бомб».

Из боевого донесения штаба **538-го гап РГК** от 1 августа 1941 года:

«Старший на батарее **6-й батареи 2-го дивизиона**, младший лейтенант **Шкарпетный Ананий Семёнович**, 1913 г.р., из **Житомира**. За короткий срок смог подготовить хорошо слаженный огневой расчёт батареи, из людей, прибывших по мобилизации, что дало возможность одной этой батарее за восемь дней, подавить двенадцать батарей противника.

1 августа 1941 года, 6-я батарея была выдвинута на временную огневую позицию. Ей была поставлена задача: подавить одну батарею противника, которая обстреливала наши тылы. Только успела **6-я батарея** открыть огонь, как по ней был перенесён огонь этой же вражеской батареи. Под сильным артогнём наша **батарея** продолжала вести огонь, и вражеская батарея была вскоре подавлена».

Из боевого донесения штаба **538-го гап РГК** к 5.00 1 августа 1941 года:

«В 10.30 **1 августа 1941 года** по дороге **Горбовичи на Луки** замечено движение пехоты противника по 40-50 человек в группе.

В 18.40 из **Горбовичи** прошло около 20 пехотинцев противника на **Петрушки**.

В 20.00 по дороге из **Петрушки на Горбовичи** проходили группы пехоты противника по 20-30 человек, в этом же направлении проехало 5 грузовых автомашин.

По сообщению командира пехотного полка, противник форсировал реку **Ирпень** в юго-восточном направлении **Луки** и занял **Бобрица**, ведёт наступление на хутор **Чубаря и Колбасная**. Примерно в районе **Княжичи – Жорновка** переправа противника.

В 21.00 **1 августа 1941 года** по столбовой дороге, около высоты 171,1 в направлении **Луки – Музычи** двигалась артиллерия противника: 1-я колонна в 20 автомашин, 2-я колонна на конной тяге в 10 упряжек.

В 21.20 на западных склонах высоты 171,1 противник установил шесть пушек, которые вели огонь по южной окраине **Белгородка**.

В 01.40 **2 августа 1941 года** с южной окраины **Петрушки** была пущена одна белая сигнальная ракета.

Выводы: Противник сосредотачивает свои силы в районе **Горбовичи – Луки – Музычи** и на юге, с целью обойти укрепленный район с южного направления».



На фото: огонь ведет батарея 152-мм гаубиц обр.1909/30 года. Период после 1943 года. Показывая работу **Трофимова В.П.**

После **1 августа 1941 года** оперативных сводок из штаба **538-го гап РГК** нет. Началось первое наступление немцев, и **538-й гап РГК** стали «раздергивать»

поддивизионно для поддержки дивизий.

- **3 августа 1941 года.** В целом на рубеже **КиУР** было относительное затишье. Противник всеми силами достиг переднего края основной обороны в южном секторе **Киевского укрепленного района**. Надежды гитлеровцев на плечах наших отходящих частей с ходу ворваться в укрепрайон не сбылись.

175-я дивизия заняла оборону юго-восточнее **Белогородки**. Командование фронта передало ее в состав укрепрайона, а корпусные части и **165-ю стрелковую дивизию** переправило на восточный берег Днепра.

538-й гап РК Трoфимова Вячеслава Павловича воюет на своих позициях.

- **4 августа 1941 года.** Утром в 6:00 после часовой артподготовки, с применением тяжёлой артиллерии вплоть до сверхкрупных калибров, **начался штурм КиУР**. Удар нацистов был очень сильным. Под сильным огнём пехота полевого заполнения **КиУР** отступала, бросая на произвол судьбы гарнизоны ДОТов и ДЗОТов. Таким образом немецкие штурмовые группы, используя мёртвые пространства, безнаказанно подбирались к ДОТам и забрасывали их гранатами и дымовыми пашками.

Наши части начали отходить. Местами возникла паника. Некоторые отступили на 5 км за х. **Чабаны**. Но советское командование приняло энергичные меры к восстановлению положения: потрёпанные роты и батальоны приводились в порядок, вводились резервы, организовывались контратаки, со второй половины дня усилились действия советской авиации в районе с. **Вита-Почтовая**. http://kiev-1941.narod.ru/first_assault.html

Тяжелее проходило наступление 99 лпд, 95 пд и 44 пд. Немцы достигли с. **Гатное**, ломая очень слабое сопротивление русских. Но в самом **Гатном** начался затяжной и упорный бой, тем не менее к вечеру первого дня 99 лпд достигла северной части **Гатного** и высоты 188,6. Её 218-й пп, усиленный тяжёлыми австрийскими мортирами времён 1-й Мировой Войны и самоходками, наступал правее, вёл бой в западной части с. **Вита-Почтовая** и попал под фланговый огонь из **Юровки**. С другой стороны, журнал боевых действий ОКВ (Верховное Командование Вермахта) говорит, что **6 - 7 августа 1941 года** с. **Гатное** было ещё в руках советской стороны. В этот день 44-я пд фактически осталась на месте, она весь день вела бой на подступах к **Юровке**, из-за чего не смогла надёжно прикрыть левый фланг соседней 99-й лпд. В районе с. **Козин советская артиллерия** открыла сильный огонь по позициям 95 пд. Затем последовала атака советской пехоты с целью занять южный берег **Сиверки**. Эти действия привели к тому, что 95 пд **4 августа 1941 года**, так и не смогла начать наступление одновременно с 71 пд.

- **5 августа 1941 года.** 44 пд взяла **Юровку**, 99 лпд вела бои севернее **Гатного**. 95 пд всё же начала наступление вдоль **Днепра** в районе **Кременище - Хотов**. К концу дня, 95 пд завязла в 1-й линии обороны **КиУР**. Вырвавшаяся вперёд 71 пд вынуждена была сбросить темп наступления, чтобы не оголять фланги. Тем не менее ей удалось взять штурмом хутор **Чабаны** и уничтожить 2-й батальон 132 тп, приданный **147 сд**, - с советской стороны много убитых и раненых, около 200 пленный. Советский батальон массировался и готовился к контратаке. Трудный бой за х. **Чабаны** и тяжёлые потери 132 тп от вражеского артогня подтверждает также и штаб **КиУР**. На помощь 147 сд был переброшен один батальон 3 вдб в район х. **Теремки**. 2 вдб вместе с отрядом 32 мсп вела кровопролитные бои на левом фланге 147 сд близ с. **Хотов**. Группа генерал-майора Ф.Н. Матыкина потеснила врага у с. **Мрыги**, захватив несколько пленный.

- **6 августа 1941 года.** ударная 71 пд смогла занять х. **Теремки**, но лес на восточной окраине хутора 147-я сд смогла отстоять в рукопашной схватке. 95 пд вплоть до вечера не смогла взять с. **Хотов**. При этом 71 пд вынуждена была оказать помощь 95-ой пд в зачистке этого населённого пункта. Вечером была сдана врагу **Тарасовка**. На вечер **6 августа 1941 года** общие потери защитников **КиУР** достигли не менее 2 200 чел. Резервов почти не оставалось.

- **7 августа 1941 года** в связи с упорным сопротивлением войск **КиУР** немцы ввели в бой 299 пд, которая должна была наступать на с. **Жуляны - ж.д. ст. Пост-Волынский - район Сталинка**, находясь между 71-й пд и 99-й лпд. В этот день подразделения 530 пп 299 пехотной дивизии попали под удачно проведённый огневой налёт советской артиллерии, понесли потери и не смогли начать

атаку. Советская артиллерия вела фланкирующий огонь по частям 71 пд. Тем не менее лес на восточной окраине хутора, после тяжёлого боя, был захвачен. Отдельные группы немцев, просочившись через линию фронта, достигли **Байкового кладбища**, что находится близ центрального ж.-д. вокзала **Киева**, где и были уничтожены отрядами Народного Ополчения.

Советские контратаки в районе **Юровка, Гатное, Теремки** были безрезультатны.

На участке **4 полка НКВД** произошло редкое для **1941-го** явление: было задержано 4 немецких перебежчика. Там же у **Белогородки** наши разведчики и гарнизоны огневых точек устроили засаду немецкой разведгруппе: 9 немцев убито, а остальные 6 смогли скрыться.

Это рубеж обороны **538-й гап РК Трофимова Вячеслава Павловича**.

538-й гап РК Трофимова Вячеслава Павловича воюет на своих позициях.

- **8 августа 1941 года.** В **КиУР** прибыла **284-я сд**. **538 гап РК** начинают раздвигать по опасным направлениям с «неактивного» рубежа. И придавать подивизионно разным дивизиям.

2 дивизион (12 пушек, по штату) **538 гап РК** – передан в подчинение, и поддерживает **206-ю сд**. Сначала он располагался западнее **Борщаговки**. Вот и первый дивизион **538-го гап РК** перемещается в район **Голосеевского леса**, севернее **Мышеловка**, много раз упоминаемый.

1, 3 и 4 дивизионы 538-го гап РК, Трофимова Вячеслава Павловича, растянули свой рубеж обороны и воюют на позициях **538-го гап РК, в КиУР, в районе Белогородки**.

- **9 августа 1941 года.** Переправы в этот день немцы так и не достигли. В утренней оперсводке штаба **37-й армии** за **10 августа 1941 года** докладывалось, что отряд генерала **Матыкина**, днём был атакован противником силою до полутора батальонов пехоты с батареей артиллерии и 8 миномётами с направления **Вита-Литовская, Пирогово, Мышеловка**. Отряд отошел к **Жукову острову**, имея к концу дня в своем составе всего 230 чел. и 3 76-мм орудия. В ночь на **10 августа 1941 года** связь с **Матыкиным** отсутствовала. Дорога **Пирогово-Киев** в районе **Мышеловка** перехвачена противником.

В районе **Голосеевского леса** было отбито 6 атак советских войск (212 вдб, 5 вдб, **206 сд** (с приданным **2-м дивизионом 538-го гап РК**), 147 сд), при существенно усилившейся активности **советских артиллерии** (это как раз и относится к **2-му дивизиону 538-го гап РК**), и **ВВС**. При этом успешные действия советских лётчиков, поднявшие дух пехотинцев, были особенно отмечены командованием **37-й армии**. Продолжались безрезультатные бои **175 сд** за **Юровку и Тарасовку**.

Потери **КиУР**: 120 убитых, 340 раненых.

- **10 августа 1941 года.** На **Юго-Западном фронте**, на базе **Киевского укрепленного района** и резервов Ставки **ВГК** создана **37-я армия (первого формирования)**.

В нее вошли **147, 171, 175, 206, 284** и **295-я** стрелковые дивизии, **Киевский укрепленный район**, ряд артиллерийских (в том числе **538-й гаубичный артиллерийский полк РК**) и других соединений и частей. После формирования занимала оборону на рубеже **Святитьное, Сваромье**, западнее **Киева** и далее по левому берегу реки **Днепр** до **Жеребятина**.

В ходе **Киевской стратегической операции** войска армии подверглись ударам превосходящих сил противника, понесли тяжелые потери, вместе с частью других сил фронта были окружены противником и после упорных боев по приказу Ставки **ВГК 19 сентября 1941 года**, оставили **Киев**. Часть войск армии отдельными группами вышла из окружения и соединилась с войсками фронта. **25 сентября 1941 года 37-я армия** расформирована.

Командующий генерал-майор **Власов А.А.** (июль - сентябрь 1941 года).

Член Военного совета дивизионный комиссар **Попов Н.К.** (август - сентябрь 1941 года).

Начальник штаба генерал-майор **Добросердов К.Л.** (июль - сентябрь 1941 года).

37-я армия считалась самой сильной армией во фронте. Она имела 108 759 человек и 1 116 орудий и минометов. Штаб **37-й армии** располагался в **Киеве**.

147 сд вместе с 2 вдб, 132 сп и 32 сп вела наступление, но, встретив сильную вражескую контратаку, была отброшена за посёлок **Мышеловка**. 5 вдб вела бой в лесу в районе совхоза **Феофания**. 175 сд утром освободила **Тарасовку** и атаковала врага в **Юровке**.

В утренней сводке штаба **37-й армии** за **10 августа 1941 года** говорится о крайней измотанности частей **КиУР**: в 728-м сп, 175-й сд - осталось 250 человек, 640-м сп 147-й сд - осталось 300 человек, 212-й вдб - общие потери до 30% личного состава.

10 августа 1941 года. 538-й гап РГК переходит в подчинение **37-й армии, Юго-Западного фронта**.

Пришло время опять снять со «спокойного» участка так недостающую артиллерию. Выбор пал опять на **538-й гап РГК, Трофимова Вячеслава Павловича**.

3 и 4 дивизионы 538-го гап РГК, переданы в подчинение и поддерживают **284-ю сд**.

2 дивизион 538 гап РГК – уже в подчинении **206-й сд**.

1-й дивизион (12 пушек, по штату) **538-го гап РГК, Трофимова Вячеслава Павловича**, растянул свой рубеж обороны и воюет на позициях **538-го гап РГК в КиУР**, в районе **Белогородки**.

- К **10 августа 1941 года** командование 29 ак осознало безуспешность штурма **КиУР**. Потери оказались по немецким меркам слишком высокими. Так на **10 августа 1941 года** 99 лпд потеряла 25% своей артиллерии, а её 218 пп терял в эти дни по 40-60 раненых/сутки. Отсюда можно допустить, что число убитых в полку было ок. 15-20 чел./сутки. В 71 пд некоторые стрелковые роты имели всего по 45 активных штыков. Было принято решение остановить штурм **Киева** и выданы соответствующие приказы дивизиям корпуса, закрепится на занятых рубежах.

Советское командование, получив к этому моменту свежие резервы (**284-ю сд** и **295 сд**), усилило атаки на позиции немцев. Так, после интенсивной артподготовки **212 вдб** и **206-я сд** (с приданным **2-м дивизионом 538-го гап РГК**), заняли **Жуляны**, **175 сд** смогла выбить немцев из **Тарасовки**.

Итог первого штурма: Давление советских войск вынудило 29 ак изменить приказы своим дивизиям и отвести их назад на позиции по северному берегу р. **Сиверка**, вместо изначально запланированного удержания захваченной территории. Отход позволил немцам уплотнить свои растянутые боевые порядки и усилить свою оборону, используя некоторые полевые укрепления и ДОТы первой линии обороны **КиУР**. Отражению штурма так же способствовали атаки 26-й армии Костенко в районе с. **Триполье** и атаки 5-й армии Потапова на линии **Малин-Коростень**. Первый штурм города закончился.

С **10 августа 1941 года** началось контрнаступление советских войск на южном фланге **КиУР**. Следует подчеркнуть, что на действия советской стороны "наложился" осознанный и контролируемый отход немцев на исходные позиции. Всё это привело в последующие дни к смещению фронта на юг до линии **Юровка - Вита-Почтовая - Круглик - Вита-Литовская**.

- **11 августа 1941 года**, **175 сд** продолжала безуспешно штурмовать **Юровку**. **206-я сд** (с приданным **2-м дивизионом 538-го гап РГК**), завязала уличные бои в с. **Гатное** и подошла к х. **Теремки**. **212 вдб** также подошла к х. **Теремки**. **5 и 6 вдб** дрались за х. **Красный Трактир** (2-3 км. северо-восточнее х. **Чабаны**, сейчас это территория Выставочного Центра), а **147 сд** - в районе **Мышеловка**. Отряд **Матыкина** держал оборону на **Жуковом острове** по линии старого днепровского русла **Коник**. Затем отряд перешёл в атаку и охватил с юга **пос. Мышеловка**, после атаки приостановилась из-за сильного вражеского огня. **295 сд** заняла оборону во второй линии от **Мышеловки** до **Святошино**.

284-я сд (с придаными **3-м** и **4-м дивизионами 538-го гап РКК**). Пошла в атаку на **Мышеловку и Пирогово**, вдоль Днепра.

1-й дивизион (12 пушек, по штату) **538-го гап РКК, Трофимова Вячеслава Павловича**, растянул свой рубеж обороны и воюет на позициях **538-го гап РКК в КиУР**, в районе **Белогородки**.

- **12 августа 1941 года**. 175 сд вела бой на окраине **Юровка** и смогла деблокировать ДОТ №205 (комендант - лейтенант В.П. Ветров) и два арткапонира №206 и №207. 206 сд и 212 вдб освободили с. **Гатное**. 5 и 6 вдб вели бои в районе **Хотов и Новосёлки**. Свежеприбывшая из **Ромны**, **284 сд** (с придаными **3-м** и **4-м дивизионами 538-го гап РКК**), и 147 сд пытались выбить врага из **Пирогово**. Задача, поставленная нашим частям, не была выполнена.

Штаб **37-й армии** старался устранить бардак, царящий в киуровских частях и соединениях. Документ, приведённый ниже, хорошо показывает боевую ценность кадровых частей **РККА** и уровень подготовки командного состава. Данный документ косвенно указывает на то, что **А. А. Власов** и его штаб не чурались выбираться к фронту и лично проверять в свои войска.

Штаб 37-й Армии. Боевой приказ 12 августа 1941 года:

« КОМАНДИРАМ ВСЕХ СОЕДИНЕНИЙ 37 АРМИИ. Только командиру штаба ЮЗФ

За последнее время в ряде соединений и частей армии наблюдаются ненормальные явления, влияющие на руководство и управление боем, а именно:

Штабы соединений и даже частей абсолютно не знают, что делается на фронте и в своих донесениях врут о положении подразделений и частей. Информация поставлена плохо и несвоевременно, неправильная информация штаба, влияет на четкое руководство боем и на быстрое реагирование на те или иные события в ходе боя. Все это говорит за большую оторванность штабов частей и соединений от своих войск, ведущих бой, безответственность и беспечность командиров частей и соединений (КП 175 с.д. за 10 км, 206 с.д. за 7 км). В лучшую сторону выделяется штаб 147 сд.

КП соединения переносят без разрешения высшего штаба и при этом переход на новые КП до организации на нем связи с высшим штабом /175 сд/. Часто на КП можно видеть большое скопление людей, машин, лошадей, плохая маскировка, охрана, нет должного инженерного оборудования и как следствие пр-к быстро обнаруживает КП и подвергает его обстрелу.

Очень плохо поставлена связь с соседом, нет обмена делегатами /206 сд с 212, 212 ВДБ с 147 сд/. Штабы забыли элементарные требования полевой службы штабов и полевого устава. Оперативные и разведывательные сводки представляются как правило с большим опозданием. В оперсводках не отражаются потери и трофеи за каждый день боя, а если и отражаются, то вообще. До сего времени ни одно соединение /часть/ не дало точных данных о потерях в личном составе и матчасти, а также трофеях.

КОМАНДУЮЩИЙ АРМИЕЙ ПРИКАЗАЛ:

Категорически прекратить эти безобразия, быть больше в войсках, руководить непосредственно боем и в любую минуту иметь полное представление о положении своих подразделений и частей.

Командные пункты иметь от линии фронта на расстоянии: КП батальона-500-1000 м., полка 2-3 км, дивизии 4-5 км. Организовать оборудование их, маскировку и охрану надлежащим образом, ни в коем случае не допуская в районе их лишнего скопления и хождения. На КП иметь строго необходимое количество людей и средств, необходимых для управления боем. Все остальное должно быть во втором эшелоне.

Ежедневно в оперсводках давать сведения об обеспеченности, потерях в людском составе и материальной части, трофеях.

О принятых конкретных мерах донести к 2.00 13 августа 1941 года.

Начальник штаба генерал-майор /Мартьянов/ Военком-полковой комиссар/Радомский/

Начальник оперотдела майор /Жало/».

- **13 августа 1941 года.** 175 сд так и не взяла **Юровку**. Контратакой противник выбил части 175-й сд из **с. Тарасовка** на северную окраину этого села. Наши части вышли к х. **Чабаны, Вита-Литовская**, охватили полукольцом **Пирогово и Мышеловку**. К концу дня **Мышеловка** была полностью освобождена. В 5 вдоб с начала боёв вышло из строя на **13 августа 1941 года** 145 чел. комсостава и 1 146 чел. рядового состава. 728 сп за **13 августа 1941 года** потерял в бою за **Юровку** 26 чел. убитыми и 84 ранеными. За период **7 - 13 августа 1941 года** 722 сп 206-й сд потерял убитыми 42 чел., ранеными 321 чел. Отряд генерала **Матыкина** атаковал противника на южной окраине **Вита-Литовская**. В отряде за **13 августа 1941 года** было убито 8 и ранено 54 человек. Задача, поставленная частям **37-й армии**, не была выполнена.

- **14 августа 1941 года.** 284-я сд (с приданными 3-м и 4-м дивизионами 538-го гап РГК), безуспешно пыталась наступать в направлении **Хотова**, чтобы восстановить передний край **Киевского укрепрайона** на южном фесе. К вечеру этого дня части **284-й дивизии** (с приданными 3-м и 4-м дивизионами 538-го гап РГК), занимали позиции в районе **Теофании, Пирогово, Веты Литовской**. В дальнейшем **284-я дивизия** (с приданными 3-м и 4-м дивизионами 538-го гап РГК), вела здесь бои до середины сентября.

После окружения **Киева**, **284-я сд** оказалась у **Березани и Яготина**, где и была уничтожена.

Как раз эти две стрелковые дивизии: **284-я дивизия** (с приданными 3-м и 4-м дивизионами 538-го гап РГК), **206-я сд** (с приданным 2-м дивизионом 538-го гап РГК), действовали в **Голосеевском лесу**. И об отличной боевой работе артиллеристов **2-го, 3-го и 4-го дивизионов, 538-го гап РГК** вспоминал его командир подполковник **Семес Сергей Архипович** в плену.

«...занимал позицию в Голосеевском лесу под Киевом.

... рассказал об эпизодах исключительного героизма солдат и офицеров при обороне Киева. ...Артиллеристы наворачали буквально горы разгромленных и сожженных танков. Только после того, как все артиллеристы были убиты и ранены, немцы прорвались к Киеву».

1-й дивизион (12 пушек, по штату) **538-го гап РГК, Трофимова Вячеслава Павловича**, растянул свой рубеж обороны и воюет на позициях **538-го гап РГК в КиУР**, в районе **Белогородки**.

- **15 августа 1941 года** наши части не смогли существенно продвинуться. Был деблокирован ещё один ДОТ в районе **Юровки**. Гарнизон остался цел.

- **16 августа 1941 года** фронт окончательно остановился. Утренняя сводка штаба **37-й армии** за **16 августа 1941 года** доложила, немцы небольшими группами пытались организовывать атаки на фронте **147-й сд и 284-й сд** (с приданными 3-м и 4-м дивизионами 538-го гап РГК), но были везде отбиты. **175 сд**, так и не освободив **Юровку**, начала окапываться. **632 сп 175-й сд** продолжал держать оборону в районе **Белогородка**. **728 сп 175-й сд** строил оборону по северной окраине **Юровки**, усиливая её минами и проволочными заграждениями.

Наши части также окапывались по линии южная окраина х. **Чабаны** - южная окраина **Пирогово - Вита-Литовская**. **295 сд** занимала всё время боёв 2-й эшелон обороны:

Петропавловская Борщаговка, Жуляны, Совки (южн.), свх. Голосиевка, Мышеловка.

В начале-середине августа 1941 года управление ПВО войск Юго-Западного фронта отмечало каждодневные разведывательные полёты немецких самолётов.

По позициям **95-й пд** впервые открыт огонь реактивных миномётов "Катюша".

После **16 августа 1941 года** началась типичная позиционная война: обе стороны проводили ночные вылазки, разведку, артобстрелы. У фронтовых частей появилась возможность частичного отдыха и приведения себя в порядок.

Итог советского контрнаступления: В целом советское контрнаступление не привело к прорыву фронта противника, хотя и был освобождён ряд населённых пунктов. Немцы далее запланированного рубежа не отошли и смогли вывести с передовой на отдых, в резерв 2 дивизии. А наши части в итоге были полностью измотаны и обескровлены.

Некоторые размышления на тему перебежчиков и дезертиров. Приведённые факты о перебежчиках очень показательны для описания состояния подавленности, растерянности и нежелания воевать среди многих солдат и офицеров РККА **летом-осенью 1941-го**. Даже не смотря на успех контрнаступления и освобождения ряда сёл под **Киевом**, всё равно многие переходили на сторону врага, с готовностью рассказывая противнику о системе советской обороны, силе частей, расположении КП и НП, тем самым ещё более обезоруживая и усугубляя моральное состояние тех, кто в тяжёлое лето **1941-го** оставался верен долгу и дисциплинированно продолжал драться с немцами.

Сам по себе дезертир был потерей, но ведь он ещё давал ценные показания врагу, тем самым затягивая в могилу своих (бывших) товарищей. Это обуславливало более точную немецкую артподготовку, немецкая разведка боем становилась более эффективна, немецкие разведгруппы точно знали куда надо ползти, чтоб выловить ценного "языка", проинформированный о предстоящей советской атаке противник предусмотрительно выводил своих солдат с опасного участка, и наша артиллерия была по пустым окопам. Список всех выгод, которые получал Вермахт от перебежчиков можно продолжать. Помимо фактических перебежчиков следует учитывать "потенциальных" перебежчиков, кто был готов перейти к немцам, но не решался на этот шаг по ряду причин (боязнь быть подстреленным своими или немецкими часовыми, боязнь попасть на мины на нейтралке или опасения за свою семью, которая могла быть репрессирована и т.п.). Такие сдавались при первом же нажиме противника. С другой стороны, это показывает, что оперсводки **37-й армии** были избирательны: о перебежчиках ничего не говорится и "наверх" ничего по данному вопросу не докладывается. Вполне возможно, что накопившихся за несколько дней перебежчиков "сливали" в официальных сводках как пропавших без вести во время регулярных местных атак на **Юровку, Тарасовку** и другие предместья **Киева**.

В целом немецкие источники говорят, что перебежали больше солдаты **старших возрастов, украинцы, прибалты, этнические немцы и "нацмены"**.

По началу немецкая пропаганда "о освобождении от жидо-большевистского ига и о жратве и мирной работе на своем поле" была очень успешна. Тем более, что про этническую политику Третьего Рейха на тот момент обычный красноармеец почти ничего не знал.

В дополнение на всё это накладывались изматывающие бои, постоянные жестокие неудачи и отход РККА **летом 1941-го года**, сознание своей беспомощности из-за часто плохой военной подготовки и проколы со снабжением войск (голод не тётка).

С военной и управленческой точки зрения вызывает большое уважение то, что советское высшее командование сумело удержать фронт, имея в своём распоряжении армию, которая буквально разваливалась на глазах. В этом свете драконовские дисциплинарные меры по отношению к своим солдатам кажутся оправданными (эти меры *военного времени* не следует оценивать в рамках морали *мирного времени*!). Надо было, не смотря, ни на что, воевать и побеждать. Хотя безусловно штрафбаты, репрессии по отношению к семьям пленных, расстрел за отступление, унижительные проверки освобождённых пленных сотрудниками НКВД и т.п. - это очень серьёзная морально-этическая дилемма. Лишь читая о подобных фактах развала РККА в первые месяцы войны, становится понятен весь смысл слов: **"Тот, кто не воевал в 1941-1942, не знает настоящей войны"**.

- **17 августа 1941 года.** Оперативная сводка штаба **37-й армии** за **17 августа 1941 года** докладывает о больших потерях в 640 сп в бою **16 августа 1941 года**, и что на **17 августа 1941 года** полк имел не более 130 бойцов.
- **19 августа 1941 года.** В утренней Оперативной сводке штаба **37-й армии** к 6:00, докладывается о тяжёлом состоянии **284-й сд** (с приданными **3-м и 4-м дивизионами 538-го гап РГК**): 1043 сп - вышло из строя с **9 по 17 августа 1941 года**, включительно 2 216 чел., 1045 сп - вышло из строя с **9 по 17 августа 1941 года**, - 1 256 чел., 2-й б-н 1047 сп имеет общих потерь до 60% личного состава. Упомянуто также неоднозначное отношение местного населения к собственной армии и к войне в целом.

С **19 августа 1941 года**, как с нашей стороны, так и со стороны немцев в полосе **Киевского УР** и **64-го стрелкового корпуса** боевых действий, кроме **артиллерийской перестрелки**, не предпринималось.

- **20 августа 1941 года** были упомянуты отбитие нескольких мелких вражеских атак на позиции **175-й сд** и бой **206-й сд** (с приданным **2-м дивизионом 538-го гап РГК**), за х. **Чабаны** - оказалось, что хутор так и не освободили. Случай с х. **Чабаны** может быть примером того, что *"штабы соединений и даже частей абсолютно не знают, что делается на фронте и в своих донесениях врут о положении подразделений и частей."*, как это указано в приказе **командарма-37** от **12 августа 1941 года**.

- **21 - 23 августа 1941 года** противник силой 30 - 60 чел. несколько раз вёл слабые атаки на позиции **20-го погранотряда** у с. **Ирпень**. Все атаки были отбиты. Журнал боевых действий ОКВ отметил **21 августа 1941 года** советскую атаку силой до 1 батальона на позиции **168 пд** у с. **Козинцы**.^[OKW] Скорее всего это была отвлекающая атака с целью прикрыть отход частей **27-го ск** за **Днепр**.

1-й дивизион (12 пушек, по штату) **538-го гап РГК**, **Трофимова Вячеслава Павловича**, растянул свой рубеж обороны и воюет на позициях **538-го гап РГК в КиУР**, в районе **Белогородки**.

- Утром **22 августа 1941 года** **144 гсп 28-й гсд**, занимая позиции фронтом на юго-запад в районе **Немешаево**, что под ж.-д. ст. **Ворзель**, отбил атаку подразделений **417-го пп 168-й пд** и батальона **СС** из бригады **СС "Лейбштандарт Адольф Гитлер"**. В результате рукопашной схватки враг отступил. Нашим пехотинцам оказал помощь бронепоезд. Захвачено 5 пленных, из них 2 эсэсовца.^[ЦАМО-21]

После **24 августа 1941 года** основные усилия **37-й армии** были направлены на ликвидацию немецкого плацдарма у с. **Окуниново**. На позициях **КиУР** обе стороны вели редкий артобстрел.

По документу о составе частей **37-й армии** на **22 августа 1941 года**.

Мы видим, по факту, что **538 гап РГК** был разделен и придан поддивизионно разным дивизиям.

«1 дивизион 538 гап РГК (12 пушек, по штату) – КиУР на старой позиции в районе Белогородки.

2 дивизион 538 гап РГК – поддерживает 206-ю сд.

3 и 4 дивизионы 538 гап РГК – поддерживают 284-ю сд».

2, 3 и 4 дивизионы 538 гап РГК – в районе **Голосеевского леса**.

- Таким образом, к **24 - 25 августа 1941 года** части противника вошли в соприкосновение со **всей линией обороны КиУР**. В этой ситуации **24 - 25 августа 1941 года** немцы начали атаки силой до 2-х батальонов на с. **Ирпень** и с. **Гостомель**. На утро **25 августа 1941 года** **Гостомель** был потерян, а с. **Ирпень** осталось в наших руках.

- **24 - 25 августа 1941 года** **131 пп 44 пд** успешно вёл бой за с. **Демидово**, которое оборонялось нашими войсками с использованием танков. Мост через реку **Ирпень** наши сапёры успели взорвать. После захвата с. **Демидово** немецкая пехота сразу же предприняла попытку перейти реку **Ирпень**, но была остановлена огнём из ДОТов. Поэтому противник начал планомерную подготовку к наступлению.

- **26 августа 1941 года**. Немецкая **44-я пд** начала попытки переправиться через реку **Ирпень** в районе х. **Синяк** - с. **Демидово**. При чём это не была просто разведка боем, задача стояла достаточно серьёзная: захватить на **Днепре** советскую понтонную переправу **Лютеж - Сваромье** и образовать плацдарм на левом берегу **Днепра** для последующего наступления на **Киев** с северо-востока.

- **30 августа 1941 года**. Оперсводки штаба **37-й армии** указывают в эти дни такие потери защитников укрепрайона:

Штаб 37-й Армии. Оперативная сводка к 6:00 30 августа 1941 года. [ЦАМО-25]

«...27 августа 1941 года - 175 сд: 3 убито, 6 ранено; 206 сд: 1 убит, 14 ранено; 147 сд: 12 убито, 28 ранено.

28 августа 1941 года - 28 гсд: 12 пропало без вести (прим. - скорее всего перебежчики либо погибшая разведгруппа, т.к. раненых и убитых нет); 147 сд (бой 640 сп у совхоза **Феофания**): 10 убито, 27 ранено; 206 сд: 1 убит, 10 ранено; 284 сд: общие потери 3 чел.

29 августа 1941 года - 206 сд: 2 убито, 8 ранено; 284 сд: 1 убит, 8 ранено.

... 7. В течении дня 29 августа 1941 года 175 сд получила пополнение 1 000 чел., пополнение в своей массе не обучено и ранее не служило. Направлено пополнение в 147 сд – 1 760 чел., в 295 сд – 2 000 чел., в 206 сд - 1100 чел., в 284 сд - 1050 чел., 28 гсд - 100 чел., 171 сд - 1250 чел., в 87 сд - 1250 чел. ...».

Отчёт командира 429-го пп 168-й пд Грунера от 4 сентября 1941 года, об опыте боёв на реке **Ирпень**. Как раз в зоне действия 538-й гап РГК, (в том числе и о работе **Трофимова В.П.**):

«... С 22 июля по 2 сентября 1941 года полк держал фронт по реке **Ирпень** напротив крепости **Киев**... К часто сильному вражескому артобстрелу личный состав привык.

Многие русские батареи на восточном берегу **Ирпеня** были так хорошо замаскированы, что их невозможно было обнаружить и подавить собственной артиллерией. Очень помогло многократное использование самолёта-корректировщика, с чьей помощью 22 августа 1941 года, была уничтожена вражеская батарея, приносящая на нашем участке много неприятностей.

Гарнизоны ДОТов и укреплений на восточном берегу открывали огонь очень редко, очевидно чтобы не выдать себя раньше времени. Тем не менее с начала августа 1941 года русские ввели в действие некоторые орудия, размещённые в сильно укрепленных ДОТах по обе стороны дороги (прим. - теперешнее **Житомирское шоссе**).

Русская артиллерия стреляла как правило по каждой показавшейся цели, не жалея боеприпасов. Накрытие обнаруженных неподвижных целей происходило после 2 или 3 выстрела.

Многократно наблюдался пристрелочный огонь сразу двух орудий. Противник обычно плохо управлял огнём по подвижным целям. Очевидно и русские не имели специализированных групп артиллерийских наблюдателей-корректировщиков. Хорошо замаскированные немецкие огневые позиции русские выявить не могли.

При ведении беспокоящего огня русские вели себя очень негибко (прим. - т.е. всегда по одним и тем же целям, в одно и то же время. Кстати, тоже самое отмечает и хроника 71-й пд, когда та находилась в районе **Будаевки** в конце августа 1941 года.)».

В начале сентября 1941 года ситуация на линии **КиУР** не менялась. Нашим командованием отмечались обстрелы агитснарядами и агитминами, а также призывы немцев по репродукторам сдаваться в плен. Сводки штаба 37-й армии указывают только на небольшие эпизоды.

Оперсводки штаба 37-й армии указывают в эти дни такие потери защитников **Киева**:

«...5 сентября 1941 года - 28 гсд: потерь нет; 175 сд: 1 убит, 6 ранено; 206 сд: ранено 2; 147 сд: 1 убит, 1 ранен; 284 сд: 1 ранен.

7 сентября 1941 года - 28 гсд: 12 убито, 22 ранено, 25 пропало без вести; 206 сд: 2 убито, 7 ранено; 175 сд: 1 убит, 2 ранено; 147 сд: 1 убит, 3 ранено, 2 пропало без вести; 284 сд: 3 убито, 10 ранено.

9 сентября 1941 года - в 28 гсд, 175 сд и 165 сд: потерь нет; 206 сд: 4 ранено; 147 сд: 2 убито, 5 ранено...».

• 10 сентября 1941 года. Немцы начали охватывать **Киев** с севера.

Боевое распоряжение штаба **Юго-Западного фронта** № 00401 командующему войсками 37-й армии на вывод 147-й стрелковой дивизии из **Киевского укрепленного района**. Прилуки. 12.45.

«...В связи с захватом противником **Остер** и угрозой действия на **Козелец** вдоль черниговского шоссе и на восток – командующий ЮЗФ разрешил:

147 сд снять с КИУР для усиления частей армии, действующих на вост. берегу р. Десна, прочно занять и оборонять указанный в боевом распоряжении № 00397 рубеж обороны и, активными действиями уничтожая противника, не допустить его продвижения южнее р. Остер. Исполнение донести. Тупигов. Соловьев».

Боевое донесение командующего войсками Юго-Западного фронта № 00402 Генеральному штабу Красной Армии о выводе **147-й стрелковой дивизии из Киевского укрепленного района (10 сентября 1941 года.) Прилуки. 13.05.**

«...Парировать наступление противника в южном направлении командующий 37 армией не может из-за отсутствия средств. Для недопущения распространения противника южнее р. Остер командарму 37 разрешено вывести 147 сд из состава КИУР.

*Командующий войсками ЮЗФ генерал-полковник Кирпонос
Член Военного совета ЮЗФ Бурмистенко. Начальник штаба ЮЗФ генерал-майор Тупигов».*

Оперсводка № 0143 К 22.00 10 сентября 1941 года. Штаб ЮЗФ. Прилуки.

«...Части, обороняющие КИУР, и 165 сд боя не вели, частично потерпели от арт. и минометного огня противника.

Для усиления козелецкого направления решением командующего армией перебрасывается из состава УР 147 сд в район Сыраи, Святенькое, Сокирино...».

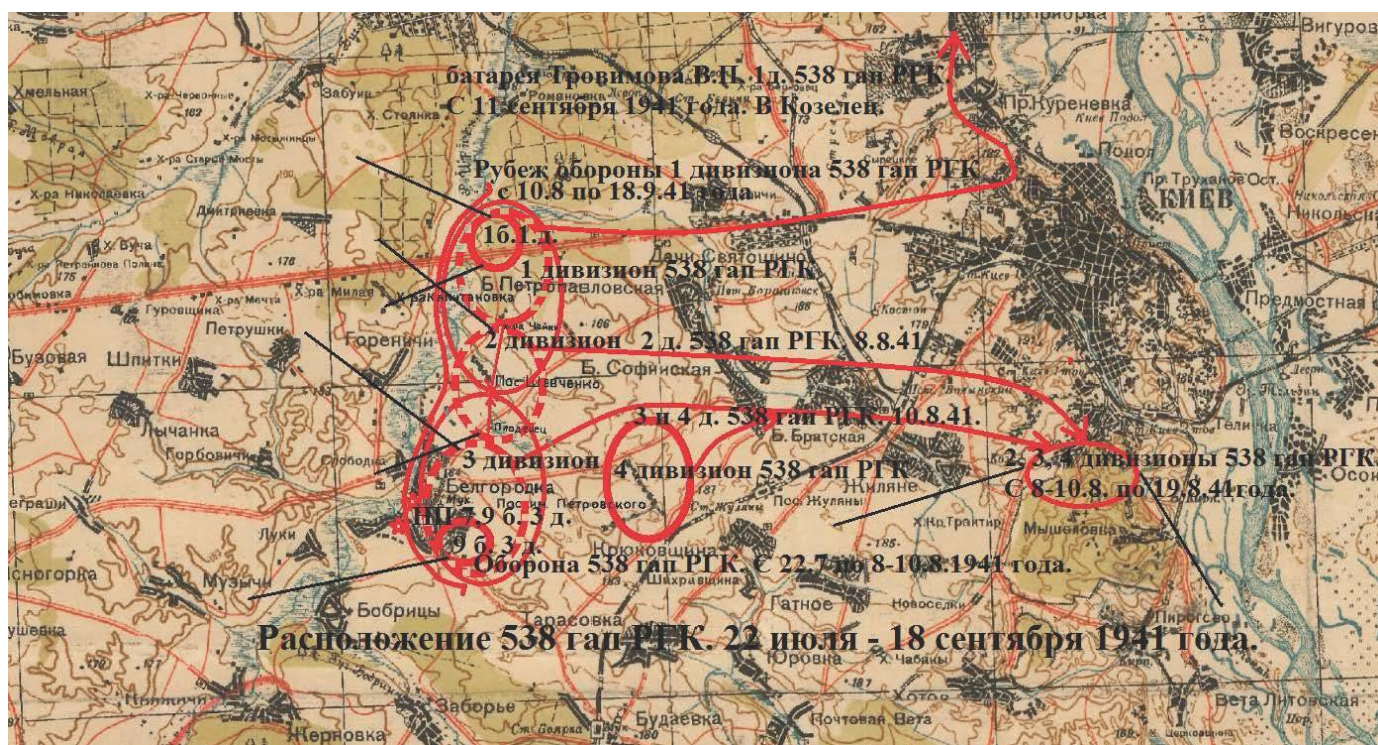

На карте: позиции 538-го гап РК 22 июля – 18 сентября 1941 года.

Сплошной линией обозначены районы расположения: **1-й батареи, 1-го дивизиона; 9-й батареи, 3-го дивизиона; НП 7-й и 9-й батареи, 3-го дивизиона; 4-го дивизиона.** По данным боевых донесений штаба 538-го гап РК.

Прерывистой: вероятные районы расположения дивизионов.

Сплошные круги: заполнение позиций ушедшего **2-го дивизиона 538-го гап РК.**

8 августа 1941 года, в Голосеевский лес перемещается 2 дивизион 538-го гап РК.

10 августа 1941 года, в Голосеевский лес перемещаются 3 и 4 дивизионы 538-го гап РК.

Сплошная линия: рубеж обороны **1-го дивизиона, 538-го гап РК. С 10 августа по 18 сентября 1941 года.**

- **11 сентября 1941 года.**
ОПЕРСВОДКА № 0145 К 22.00 11 сентября 1941 года. Штаб ЮЗФ. Прилуки.
«...4. 37-я армия ведет ожесточенные бои с правифланговыми частями на козелецком направлении. На фронте **КиУР** и южнее по берегу р. **Днепр** части армии обороняются. 41 сд ведет бой на южном берегу р. **Остер**, южнее **Козелец**, последний занят немцами в 16.00 11 сентября 1941 года. 147 сд сосредоточивается в районе **Сыраи, Святенкое, Сокирино**...».



На карте видно, что **10 сентября 1941 года**, город **Козелец** еще занят войсками **5-й армии**. А в **16.00 11 сентября 1941 года**, уже занят немцами.

Условные обозначения:	
	Положение войск на 10.09
	Положение войск на 15.09

- **11 сентября 1941 года** 147-ю сд и приданную батарею 1-го дивизиона, 538-го гап РГК, в которой воевал комбат, Старший лейтенант Трофимов Вячеслав Павлович, вывели из Киевского укрепрайона, в район Остра, Козелецкого района (район Сыраи, Святое, Сокирино).

Так Трофимов В.П. пришел к своему второму, уже тяжелому ранению...

Наверняка и с огромной долей уверенности, мы можем считать, что батарея Трофимова Вячеслава Павловича принадлежала 1-му дивизиону 538-го гап РГК, которая всё это время, растянув свой рубеж обороны, воевала на позициях **КиУР** в районе **Белогородки**.

1-й дивизион 538 гап РГК – всё это время, растянув свой рубеж обороны, воевал на позициях **КиУР** в районе **Белогородки**. И его батарею было удобно придать **147-й сд**.

2,3 и 4 дивизионы 538 гап РГК – в это время воевали в районе **Голосеевского леса**, и двигать их на север было неудобно.

- **11 сентября 1941 года**, город **Козелец** занят немцами, которые прорвали фронт. После **11 сентября 1941 года**, оперсводки штаба **37-й армии**, к сожалению, отсутствуют. Поэтому описание **2-го штурма КиУР** базируется на немецких источниках. Да и само понятие "**2-й штурм КиУР**" в отечественной литературе неизвестно. Интересно, что термин "**штурм Киева**" в немецких источниках применяется только к событиям **16 - 19 сентября 1941 года**, а наступление **4 - 10 августа 1941 года**, известное у нас как первый штурм города, у немцев обозначается более нейтрально как «*наступление*».

- **12 сентября 1941 года.**
Оперативная сводка № 0147 К 22.00 **12 сентября 1941 года Штаб ЮЗФ. Прилуки.**
«...4. 37-я армия – продолжала вести бой на правом фланге в районе Козелец, Волчья Гора, в центре и на левом фланге части армии обороняя занимаемый рубеж, вели бой с противником, пытающимся наступать против 284-й сд (с приданными 3-м и 4-м дивизионами 538-го гап РГК). 147-я сд и спецчасти (рб, осб и обс) – армрезерв (в том числе и батарея 1-го дивизиона, 538 гап РГК), в районе Сыраи. Два батальона 147 сд введены в бой...».

12 сентября 1941 года, Старший лейтенант, комбат Трофимов Вячеслав Павлович, командир артиллерийской батареи, 1-го дивизиона, 538-го гап РГК, приданной 147-й сд, вторично тяжело ранен: в левый висок, левое плечо, правое бедро – под городом Козелец, Черниговской области (район Сыраи, Святое, Сокирино). На огневой позиции батареи, в процессе начавшегося охватывающего Киев наступления немцев.

- **13 сентября 1941 года.** Войска РККА безуспешно стараются противостоять охвату.
Оперсводка № 0149 К 22.00 **13 сентября 1941 года Штаб ЮЗФ – Прилуки.**
«... 4. 37-я армия. – Правифланговые части вели сдерживающие бои на рубеже (иск.) Даневка, южн. окр. Козелец, Одиныцы, Бобруйки, Булохово, Беремицкое. В направлении Чесновцы, Тополи против 41 сд наступает до пп. Против 147 сд (с приданой батареей, 1-го дивизиона, 538-го гап РГК) в направлении Остер, Одиныцы, Арбутин – до пп с 15 тяжелыми танками. На остальном фронте – оборонительный бой...».

- **14 сентября 1941 года** в районе с. Лохвица встретились 1-я танковая группа и 2-я танковая группа немцев, закончив тем самым окружение **Юго-Западного Фронта**. Поэтому уже **10 - 11 сентября 1941 года**, начались совещания и переговоры, после которых 2-й штурм **Киева** был назначен на **16 сентября 1941 года**. К нему привлекались всего **около 75 000 чел.**

Ради объективности следует подчеркнуть, что из-за дефицита снарядов немцы использовали сверхтяжелую артиллерию только по заранее разведанным целям, стараясь бить наверняка. Так было и во время 1-го штурма. На этом этапе **Киев** защищали всего **около 45 000 - 55 000 чел.**

- **13 - 14 сентября 1941 года, Старший лейтенант Трофимов Вячеслав Павлович в тяжелейшем состоянии, эвакуирован в госпиталь Киева.**

Окружение **Киева** началось, и отступить тем, кто спасал ему жизнь, вынося раненым из боя, пришлось в **Киев**. Видимо сначала он попал в **госпиталь**, где были вынуты осколки и обработаны раны. Но эвакуация в тыл была уже не возможна!

Трофимов Вячеслав Павлович, 3 октября 1947 года, вспоминает: "... из-за невозможности меня эвакуировать был оставлен на территории занятой немцами, в городе **Киев**. Вследствие плохого питания (питался тем, что дадут местные жители), раны заживали медленно... ».

- **18 - 19 сентября 1941 года, Старший лейтенант Трофимов Вячеслав Павлович из госпиталя Киева спрятан в семью.**

Так что **Трофимов В.П.**, избежав «**Уманского котла**», попал в «**Киевский котел**».

Изучая боевой путь **Трофимова Вячеслава Павловича**, мы можем назвать его «везунчиком».

Ему везло всю войну, и главное он остался жив.

И это очередной случай его **везения** (которые мы знаем):

- первый – дошел от границы, пережив как минимум один рукопашный бой,
- второй – не попал в «**Уманский котел**»,
- третий не погиб от тяжелого ранения (не загноилось и зажило),
- четвертый – он не умер от голода, хотя в оккупированном **Киеве** с продуктами были серьезные проблемы,
- пятый – люди, спрятавшие его в оккупации, не предали, и он не попал в плен,
- шестой - он дойдет, холодной зимой **1941 года**, через занятые немцами территории, после ранения, ослабевший и не попадет к немцам (наверное, шел не один),
- седьмой – ему будет, как это доказать, и он пройдет проверку в спец. лагере НКВД.
- выживет в «**Ржевской мясорубке**».
- выживет в «**артиллерийском спецназе**» противотанковой артиллерии.
- выживет от еще **ТРЕХ ранений**.
- ну и доживет до **Победы** в Великой Отечественной Войне.
- пройдет и **Японскую войну**.

Следующие случаи «везения» узнаем дальше.

А в то время пока раненый **Трофимов Вячеслав Павлович** лечится и восстанавливается в **Киеве** – события развивались так:

- **16 сентября 1941 года.** После 20-минутной артподготовки **начался финальный штурм города.** Авиаразведка доложила о движении русских колонн с левого берега **Днепра** в **Киев** (прим. - на тот момент немецкие дивизии заняли **Чернигов** и выходили в глубокий тыл **37-й армии.** Поскольку приказа оставлять **Киев** ещё не было, все части **37-й армии** стягивались к **Киеву**).

- **17 сентября 1941 года,** просьбы 99-й лпд получить авиоподдержку пикировщиков и помощь тяжёлой артиллерии были отклонены. Русские минные поля задерживали продвижение вперёд. Из-за этого атака дивизии была начата только в полдень. Тем не менее к вечеру продвижение опять застопорилось: усилились советские контратаки и огонь **советской артиллерии.**

17 сентября 1941 года, буквально за несколько минут до окончательной потери связи со штабами армий, **Кирпонос** успел отдать приказ 5, 21, 26-й и **37-й армиям** на прорыв в восточном направлении. Находившимся вне котла силам 38-й и 40-й армий надлежало поддержать выход войск фронта из окружения ударом на **Ромны и Лубны.**

В советской историографии бытует мнение, что советские войска уходили из **Киева** организовано. Действительно, как писалось выше, было разрешение оставить **КиУР** и столицу **Украины.** Но на "низах" вывод войск на восточный берег **Днепра,** по-видимому, выполнялся с грубейшими организационными ошибками и халатностью.

Из дневника киевлянки **Ирины Хорошуновой** о событиях **18 сентября 1941 года:**

«...Бульвар Шевченко представлял собой страшное зрелище. Повозки, машины, орудия, походные кухни, пехота – всё смешалось в одну непрерывную, бегущую толпу, стремящуюся прочь из города в сторону Днепра. Они задерживали друг друга, все наезжали один на другого. И это беспорядочное бегство производило страшное впечатление. ...».

- **18 сентября 1941 года,** в ночь, **Москва** откликнулась на радиogramму **Юго-Западного фронта.** Начальник Генерального штаба лаконично сообщил: Ставка разрешает оставить **Киевский укрепрайон** и переправить войска **37-й армии** на левый берег **Днепра.**

К **18 сентября 1941 года** немцы захватили с. **Барышевка и Яготин** в 60-80 км восточнее **Киева** и тем самым перерезали ж.-д. линию **Киев-Полтава** и соответственно главную коммуникацию войск **А.А. Власова.**

Весь день **18 сентября 1941 года** 99 лпд вела бои по захвату советских позиций, усиленных ДЗОТами, в северной части **Голосеевского леса.**

В полдень после 10-минутной артподготовки и налёта пикировщиков 95 пд начала наступление. Массированное использование артиллерии и авиации вынудило многих обороняющихся выбросить белый флаг. **Советская артиллерия** была практически полностью подавлена. Не смотря на это, продвижение было медленным, а сопротивление советских войск упорным. В частности крайний левый полк дивизии попал под фланговый огонь со стороны **пос. Мышеловка.**

Здесь, в районе **Голосеевского леса,** бились **2, 3 и 4 дивизионы 538 гап РК.**

Поддерживая **206-ю сд** и **284-ю сд**

Противник, приблизившись вплотную к границам города, вёл артобстрел центра **Киева,** в частности **Подола** - одного из центральных районов.

- **19 сентября 1941 года.** **197-я стрелковая дивизия, 49-го ск, 6-й армии, ЮЗФ** (в составе которой начинал свой боевой путь **Трофимов В.П.**), понесла огромные потери в **августе 1941-го** в «**Уманском котле**», в связи с чем объявлена расформированной.

Утром передовые отряды 95-й дивизии продвигались вперёд в городской район **Сталинка** и вдоль берега **Днепра.** Важной задачей был захват мостов, чтобы в первую

очередь не дать советской стороне перебрасывать подкрепления на правый берег в **Киев**. Захват железнодорожного моста не удался, его своевременно взорвали советские сапёры. В 10:30 - 11:00 (берлинское время) части дивизии заняли **Киевскую Цитадель** (прим. - укрепления т.н. Печерской цитадели, части Киевской крепости, на холмах, где сейчас находится Киево-Печерская Лавра и Музей Великой Отечественной Войны). Сопrotивление защитников города было окончательно сломлено. На колокольне Киево-Печерской Лавры было водружено немецкое знамя. В 12:00, с севера, на территорию монастыря вошли передовые отряды 296-й пд.

В течение **19 сентября 1941 года**, полки 299-й пд сломали слабое сопротивление русских в с. **Крюковщина** и в северной части **Софиевской Борщаговки**, из которых последними отходили ополченцы Сталинского и Железнодорожного районов города, и к вечеру достигли центра **Киева**.

Так, Киев был захвачен немцами к полудню 19-го сентября 1941 года.

Нехватка еды стала на ближайшие два года для киевлян темой номер один. В первый же день горожан под угрозой смерти обязали сдать излишки продуктов, оставив не более **однодневного** запаса на семью. В **Киеве** начался **голод**. Бывали и случаи людоедства.

Вскоре один из героев Киевского сражения, командующий 6-й армией Вальтер фон Рейхенау издал приказ: «**Снабжение питанием мирных граждан и военнопленных является ненужной гуманностью**»{237}.

За **август - начало сентября 1942 года**, среди защитников **КиУР** вышло из строя **убитыми, ранеными и пленными** около **32 000 - 35 000** человек.

По воспоминаниям, **Ирины Хорошуновой**:

*«...Немцы вступили в город, а ещё много наших бойцов осталось здесь. Один из них с обезумевшим взглядом бежал вверх по **Андреевскому спуску**. Он бежал, как затравленный зверь, не зная, куда бежать и что делать. Его остановили женщины, стоявшие на парадном, втоптали внутрь, уговаривали переодеться и спрятаться. Он ничего не слышал, дрожал и только спрашивал: "Что делать? Что же мне делать?" Молодой, веснушчатый парень, с открытым лицом, со светлыми, ясными глазами.*

Принесли хлеба, принесли штатскую одежду. Когда он понял, чего от него хотят, он упал на лестницу, головой на ступени, а потом вдруг громко, голосом хриплым и жалобным зашел: "Ах, зачем ты меня породила!"

Вокруг все плакали, так невозможно было спокойно смотреть на отчаяние и страх этого хлопчика. И казалось, что весь ужас происходящего вылился в этом непрерывном крике парня в выгоревшей военной советской форме.

Его переодели, забрали винтовку, военную одежду. К вечеру он, успокоенный уже, ушёл...».

• **26 сентября 1941 года. Киевская стратегическая оборонительная операция** была окончена. По немецким данным в плен было взято 655 000 человек. По данным генштаба ВС РФ, опубликованным в **1993 году**, советские потери составили свыше 700 000 человек, из них 627 800 безвозвратно.

В результате 2-месячных боёв **Киев** был оставлен, немцы записали себе на счёт ещё одну победу. Для советской стороны упорная оборона **КиУР** дала возможность эвакуировать часть промышленных предприятий и часть мирного населения. Вместе с другими армиями **Юго-Западного фронта 37-я армия** смогла отвлечь на себя крупные силы немцев и нанести им существенные потери. При этом долгие бои за **Киев** не оставили Вермахту достаточно времени на наступление на **Москву**.

Огромная брешь на фронте советских войск на **Украине**, пробитая в **сентябре 41-го**, не была толком использована врагом - противнику не хватило ни времени, ни сил.

Немцы получили в лице **37-й армии** упорного и агрессивного противника, который не упускал возможности контратаковать и, не смотря на тяжёлую ситуацию, сложившуюся к **7 августа 1941**

года, не впал в панику. Распространенный тезис о том, что "киевские ДОТы построили зря, их немцы всё равно обошли", некорректен. На протяжении всей линии обороны **КиУР** немцы пытались штурмовать ДОТы (1-й штурм на южном участке, бои за **Ирпень** и **Гостомель**, переправа 44-й пд в районе х. **Синяк - с. Демидово**, 2-й штурм **КиУР** с севера и юга). Затишье под **Киевом** конца **августа 41-го** было лишь относительным. Во всех случаях противник нёс потери, дошедшие в общей сложности до **13 - 14 тысяч убитых, раненых и плененных**. Достаточно лишь упомянуть, что в **Приграничном сражении Юго-Западный фронт** потерял 231 207 человек (общие потери к **6 июля 1941 года**, см. Оборонительная операция в Западной Украине). Противник же (6А, 17А и 1Т.Гр.) потерял за **22 июня по 6 июля 1941 года**, на широком фронте от **Любомля до Самбора** всего на всего 17 414 человек. Из них убито и пропало без вести 4 389 человек.^[063Укр] А на **20 июля 1941 года**, у немцев (те же 6А, 17А и 1Т.Гр.) вышло из строя 43 733 чел. (см. Heeresarzt 10-Day Casualty Reports per Army/Army Group, 1941). Соотношение общих потерь к **6 июля 1941 года**, около 13:1 в пользу противника. А во время оборонительной фазы **Курской битвы** в **июле 1943-го** соотношение потерь было 4,4:1 в пользу немцев. Защитники **Киева**, используя ДОТы и хорошо обустроенные полевые укрепления, дрались намного эффективнее. **Соотношение потерь под Киевом в конце лета 1941 оказалось около 3,5:1 в пользу противника**. При этом следует учесть намного более низкий процент безвозвратных потерь по сравнению с боями на границе, так как поле боя часто оставалось за нашими войсками, а отступление было более медленным и контролируемым. А в сравнении с оборонительными боями на Курской Дуге в рядах киуровцев были плохо обученные и вооруженные ополченцы, общее моральное состояние войск из-за поражений в первые недели войны было намного хуже, и враг имел во время обоих штурмов **Киева** общее численное превосходство.

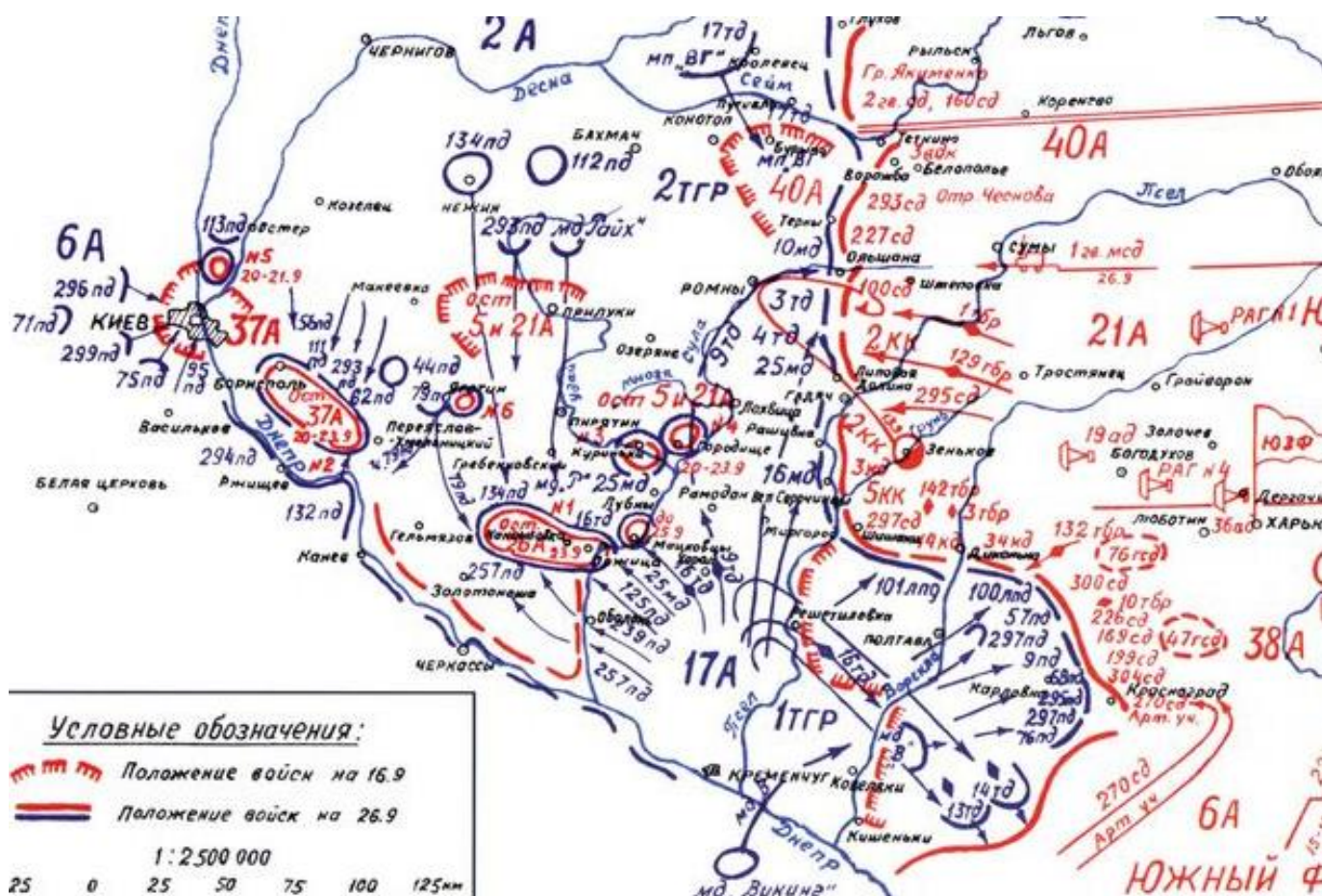

На карте видно, что остатки 37-й армии бились в Киеве до 21 сентября 1941 года. Остальные силы погибали в «Киевском котле».

Удержав фронт на начальном этапе и выстояв в 1 месяц в позиционной войне, защитники **КиУР** смогли пройти хорошую закалку и практику. **Артиллеристы** и миномётчики **КиУР** помогли собственной пехоте выстоять под ударом противника и постоянно наносили существенный урон врагу. Советская пехота, не смотря на высокие потери, сумела заставить немцев "есть землю" перед киевскими ДОТаами и ДЗОТаами. ВВС РККА оказывали заметное влияние на исход боёв на земле. Это отмечено как нашими сухопутными войсками, так и немецкой пехотой. Пинская военная флотилия, не смотря на некорректный тезис о её бесполезности, отлично выполняла свои задачи по контрбатареинной борьбе, прикрытию переправ и по поддержке сухопутных частей при отражении немецких атак. Единственный упрёк, который можно выдвинуть **37-й армии**, это её неспособность ликвидировать немецкий плацдарм на восточном берегу **Днепра** севернее **Киева** у **с. Окуниново**. Остаётся сожалеть, что в целом хорошо сколоченная и обученная по меркам **1941-го года**, **37-я армия** сгинула в киевском котле в конце **сентября 1941 года**.

Поэтому оборона **Киева**, подготовленная ещё в 20-30-е годы^[КиурСтр], упорство многих киуровских частей и энергичное руководство (**А.А. Власов** и его штаб) не были бесполезными, не смотря на очевидную тактическую слабость и часто шаткую мораль **РККА** образца **1941-го года**.

Также необходимо отметить частые смены, переброски и переподчинения немецких дивизий - противник был в состоянии **очень быстро массировать свои силы** на том участке фронта, где запланировано наступление. Так в течение всего одной ночи немцы перебросили на кременчугский плацдарм в начале **сентября 1941-го года** свои танковые дивизии, создав ударную группировку 1-й Т.Гр., которая несколькими днями позже замкнула киевское окружение.

В связи с такой особенностью противника постоянные еженощные поиски советских разведчиков и охота за языком были более чем оправданны. Тоже делали и немцы. Часто просто технически не было других способов удостовериться, что ситуация у противника не изменилась. Другой вопрос, что разведгруппы были нередко слабо подготовлены и организованны и поэтому гибли перед немецкими траншеями, либо просто отсиживались в воронках на нейтралке, не выполнив своего задания. Жертвуя разведчиками, советское командование оставляло себе хоть какой-то шанс вовремя среагировать на скорый выпад немцев, так как воевать надо было, и бездействие было смерти подобно. Когда же противник наносил удар, то его парирование "с лету" почти никогда не удавалось в **1941-м году**, так как крупных танковых соединений, способных действовать самостоятельно и в отрыве от своих у **РККА** к концу лета **1941-го года** не было. Поэтому критика таких частых разведок типа "какая разница какой номер у немецкой дивизии по ту сторону нейтралки, всё равно сдаваться просто так не будет..." *некорректна*. Да, эта критика вызвана высокими потерями наших разведчиков. Но лучше потерять взвод разведчиков, чем через пару дней угробить всю дивизию под неожиданным ударом немцев.

Также к тезису о хорошей подготовке кадровых частей **РККА** необходимо относиться с осторожностью. Выше уже упоминался приказ штаба **37-й армии от 12 августа 1941 года** касательно устранения хаоса и беспечности в частях и соединениях.^[ЦАМО-41] Всё зависело от конкретных командиров и от того, как они сумели (или не сумели) организовать обучение своих подчинённых. Например, 5-я "кадровая" вдб (командир **Родимцев А.И.**, будущий герой Сталинграда) преступно и безалаберно вела бои, потеряв за первые 5 дней боёв 1 300 человек, или 200 - 220 чел./день: половину своего состава.^[ЦАМО-131] Политрук бригады А.П. Шапошников вспоминал: *"Эти авиаторы шли по лесу, как на параде - прямо вдоль дороги на **Одессу**, плотным строем, с винтовками наперевес. Они шли, чуть ли не чеканя шаг, в полный рост. На стрельбу немцев совершенно не обращали внимания, и поэтому их сильно косило, потому, как у дороги лес был реже..."*^[ОК41b]

Факт на лицо: в мирное время командование бригады поленилось обучить бойцов даже элементарным азам пехотного боя, потому как даже десанникам его надо уметь вести. Иначе захваченную во время десантирования местность не удержишь. Но зато личный состав бригады, наверное, слишком часто смотрел по выходным х/ф "Чапаев" и взял на вооружение психические атаки. **А после войны такие потери, вызванные преступным разгильдяйством тактических командиров, да и самих рядовых бойцов, сваливали на Сталина: мол он, кровопийца, во всём виноват.**

А, к примеру, такая же "кадровая" 2 вдб, находясь на передовой у **с. Хотов** с самого начала немецкого штурма, воевала более осмотрительно и аккуратно: из строя выбывало в 2 - 3 раза меньше

бойцов в день, чем у 5 вдб. За **3 - 5 августа 1941 года**, потери 2 вдб составили 200 чел.^[ЦАМО-5], а **7 августа 1941 года**, из строя выбыло около 100 человек.^[ЦАМО-7]

Сражения **1941 года** - это не череда ошибок и беспорядочного бегства. Это напряженная борьба, в которой у обоих противников были как успехи, так и неудачи. В силу целого ряда причин успехов у немецких войск было больше. Основной причиной неудач был **проигрыш первоначального развертывания**. Встретив войну растянутыми в «тонкую красную линию» дивизиями на границе, **РККА до декабря 1941 года** ходила по одному и тому же циклу. Ниточка войск громилась в лобовом столкновении или в окружениях, за ее спиной выстраивалась точно такая же хилая цепочка растянутых по фронту соединений, и задача вермахта сводилась к предыдущей.

РККА просто не имела возможности в какой-то момент собрать построенные с достаточной плотностью для равной схватки войска. Сначала сгнули в пламени приграничного сражения дивизии армий прикрытия. Затем под удар попали отстоявшие от них в 100–300 км «глубинные» соединения. На следующем этапе кампании дошла очередь до собранных с более спокойных участков фронта или из внутренних округов танковых и стрелковых дивизий. Наконец, в **августе 1941 года** «тонкую красную линию» стали строить из вновь сформированных соединений. Этот конвейер смерти удалось остановить только тогда, когда дивизии вермахта оказались растянуты на фронте от **Ленинграда до Ростова** и ослаблены многомесячными непрерывными боями. Однако упорная борьба «тонких красных линий» не была безрезультатной. Раз за разом, под **Дубно, Острогом, Бердичевом, Монастырищем, Житомиром, Белой Церковью, Днепропетровском** боевая сила немецких дивизий уменьшалась. Они теряли технику, солдат и офицеров, просто выматывались в непрекращающихся ни днем, ни ночью боях. И в какой-то момент наступило равновесие между противостоящими цепочками соединений, которое сначала на флангах советско-германского фронта, в частности, под **Ростовом**, а затем и по всему фронту качнулось в сторону **Красной Армии**.

Главным итогом сражения на **Юго-Западном фронте** был выигрыш времени. Операция «Тайфун» началась в солнечные дни «бабьего лета», но буквально через два-три дня после ее начала пошли дожди и дороги превратились в «направления». Ведение наступления вдоль крупных магистралей делало действия немцев более предсказуемыми и тем самым облегчало задачу обороняющегося. Перешедшие от защиты сплошного фронта к обороне направлений советские войска под руководством вызванного из Ленинграда **Г.К. Жукова** смогли сначала остановить продвижение немцев, а затем и повернуть его вспять.

Заметим:

Война **1941–1945 годов** не была войной идеологий. Большинство участников имело весьма туманные представления об экономической кабалистике Маркса и горячечном бреде расовых теорий. По большому счету, это была **война бедных и богатых**. Богатой Европы и бедной **России**. Вермахта, в котором каждый командир противотанковой батареи (три 37-мм «дверных молотка») (**аналогичный комбату Трофимову В.П.**) имел легковую автомашину личного пользования, и передвигающейся на «полуторках» **РККА**. Вермахта, тащившего в глухие леса России металлические колышки для палаток. Войной богатых отпрысков дворянских фамилий и выходцев из низов, получивших возможность реализовать свое природное дарование на посту командиров, командующих дивизиями и армиями.

29 сентября 1941 года немцы приказом о перемещении собрали людей и отконвоировали к глубокому оврагу на тогдашней окраине города, носящему название **Бабий Яр**, и там расстреляли, предварительно раздев и складировав одежду и личные вещи убитых. Маленьких детей сбрасывали в овраг и закапывали живыми. Только по немецкой статистике в результате этой акции, проведенной **29–30 сентября 1941 года**, погибло 33 771 человека (дети до 3 лет не учитывались). Уцелеть, выбраться из оврага и рассказать миру о содеянном зверстве удалось единицам.

Казни в **Бабьем Яру** евреев, цыган, коммунистов, подпольщиков, заложников, **военнопленных**, священников не прекращались в течение всего времени оккупации. Общее количество расстрелянных неизвестно, и, по различным оценкам, составляет от **75 до 200 тысяч человек**.

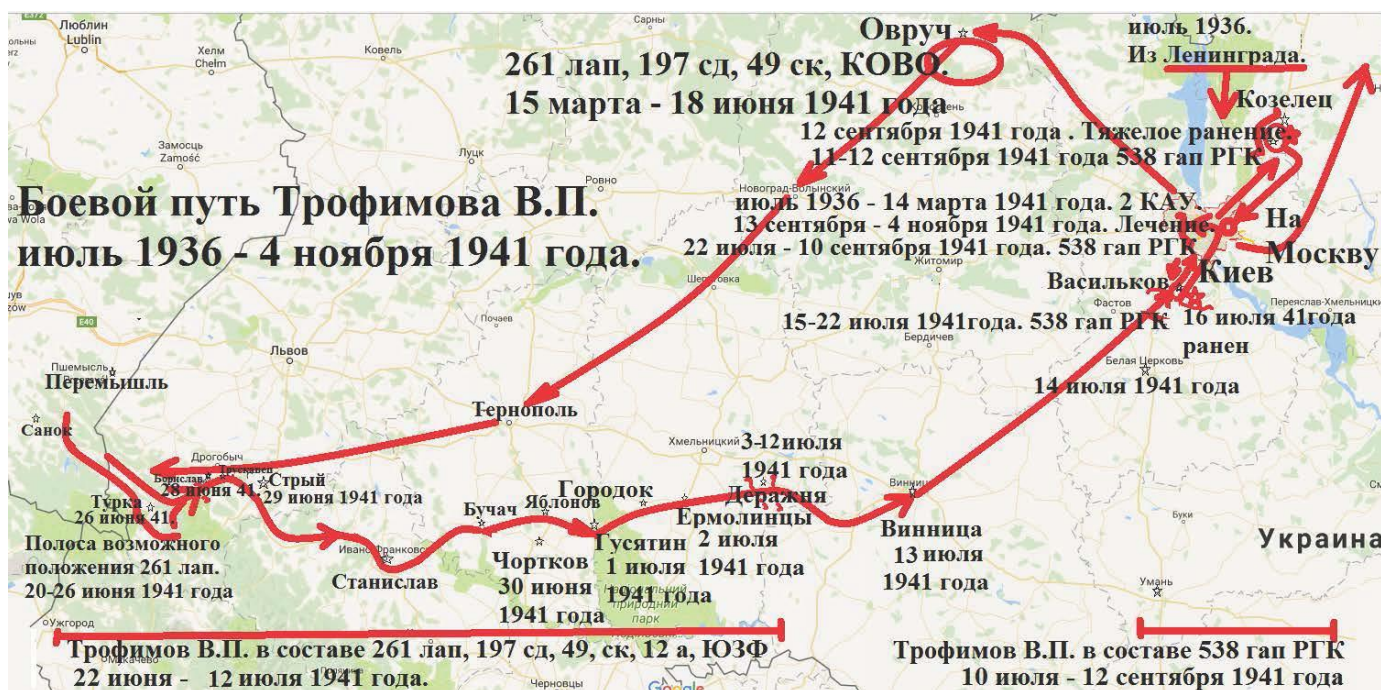

На карте: боевой путь Трофимова В.П. Июль 1936 года – 4 ноября 1941 года.

Обучение во 2-м КАУ июль 1936 года – декабрь 1938 года.

Служба во 2-м КАУ декабрь 1938 года – 14 марта 1941 года.

Служба и бои в 261-м лап, 197-й сд, 49-го ск, 12-й армии, КОВО, ЮЗФ. 14 марта – 3-4 июля 1941 года.

Бои в 538-м гап РК Киур, 37-я армия ЮЗФ. 10 июля – 12 сентября 1941 года.

Лечение в занятом немцами Киеве. 13 сентября - 4 ноября 1941 года.

Движение по тылам в сторону Москвы. 4 ноября 1941 года.

Выход из окружения, лечение, проверка и новое назначение.

- **30 сентября 1941 года и до 4 декабря 1941 года**, началась оборонительная часть **Битвы за Москву (30 сентября 1941 года - 30 марта 1942 года)**. В этот период, **Трофимов Вячеслав Павлович** лечится в **Киеве** и затем двигается по тылам противника в сторону **Москвы**.
- **5 октября 1941 года**. Постановлением ГКО, запасному зенитному артиллерийскому полку, стоявшему в Чернышевских казармах города **Москвы**, было приказано сформировать **610-й артиллерийский полк противотанковой обороны. Командир капитан Нелепо**.
Будущий **610-й Истребительно-Противотанковый Артиллерийский полк РКК**.
Формирование закончилось **15 октября 1941 года**.
Сначала полк имел: 2 батареи 85 мм пушек и 2 батареи 37 мм пушек.
С **ноября 1944 года**, его командиром будет **майор Трофимов Вячеслав Павлович**.
- **3 ноября 1941 года**. Старший лейтенант **Трофимов Вячеслав Павлович**, начинает ходить на костылях и собирается двигаться в сторону линии фронта.

Трофимов Вячеслав Павлович, 3 октября 1947 года, вспоминает: "*... из-за невозможности меня эвакуировать был оставлен на территории занятой немцами, в городе **Киев**. Вследствие плохого питания (питался тем, что дадут местные жители) раны заживали медленно и я только **3 ноября 1941 года** стал немного ходить на костылях...*".

- **4 ноября 1941 года**. **Трофимов Вячеслав Павлович**, вышел из города **Киева** по направлению к **Москве**. Шел по занятой врагом территории, **50 дней**. В России наступила ранняя зима.
Он дойдет, по ночам, без еды, через занятые немцами территории, после ранения, ослабевший и не попадетс немцам (наверное, шел не один), ему будет, как это доказать, и он пройдет проверку в спец. лагере НКВД.

Трофимов Вячеслав Павлович, 3 октября 1947 года, вспоминает: "*...4 ноября 1941 года я вышел из города **Киева** и пошел по направлению к **Москве**...*".

- **5 декабря 1941 года и до 7 января 1941 года**, началось контрнаступление наступательного периода **Битвы за Москву**. В этот период, **Трофимов Вячеслав Павлович** двигается по тылам противника в сторону **Москвы**.
- **17 декабря 1941 года**, войска **30-й и 1-й Ударной армии** полностью освободили **Высоковский район** и вышли на границу **Лотошинского района**.

Линия фронта двигается навстречу **Трофимову Вячеславу Павловичу**.

- К утру **20 декабря 1941 года**, воины **371-й стрелковой дивизии**, генерал-майора **Ф. В. Чернышева, 30-й армии**, вышли на рубеж реки **Лама**.

На западном берегу **Лоби** противник приступил к строительству оборонительных сооружений на участке населенных пунктов Ново-Костино - **Кельи**, Щеглятьево - Шестаково.

- К исходу **21 декабря 1941 года**, началось наступление на Палкино и **Кельи**, **Лотошинского района, Московской области**. Окопавшиеся на западном берегу **Лоби** гитлеровцы оказывали отчаянное сопротивление. Каждый населенный пункт отбивался у противника в тяжелых наступательных боях.

Во время жестокого боя за **Кельи**, у **Трофимова Вячеслава Павловича** появилась возможность пересечь линию фронта, которая двигалась навстречу ему.

- **23 декабря 1941 года**. Старший лейтенант **Трофимов Вячеслав Павлович**, перешел линию фронта в деревне **Кельи**, **Лотошинского района, Московской области**. В полосе наступления **1231-го стрелкового полка, 371-й стрелковой дивизии, 30-й армии**.

Трофимов Вячеслав Павлович, 3 октября 1947 года, вспоминает: "...23 декабря 1941 года в деревне Кельи, Лотошинского района, Московской области, я перешел линию фронта.

Находясь на оккупированной территории, в плену у немцев не был и ими не задерживался...».

- С утра **24 декабря 1941 года** стояла ясная, солнечная погода, был небольшой мороз. К утру **24 декабря 1941 года 1231-й стрелковый полк 371-й стрелковой дивизии** ворвался в село **Кельи**, являвшееся основным узлом сопротивления противника на берегах **Лоби**.

Судя по «гугл карте», пешком самый оптимальный маршрут от **Киева до Кельи**, по дорогам, равен **877 км или 177 часов (7,38 дня)** непрерывной ходьбы. Но **Трофимов Вячеслав Павлович**, не мог идти по дорогам – они были запружены немцами. Он не всегда мог идти днем, чтобы не попасться на глаза немцам. Он был ослаблен ранением и голодом. Наступала ранняя зима **1941 года**. Он должен был отдыхать и спать. Но он Дошёл! Возможно у него была с собой карта. И вышел он через линию фронта с документами. Т.к. проверку он прошел достаточно быстро.

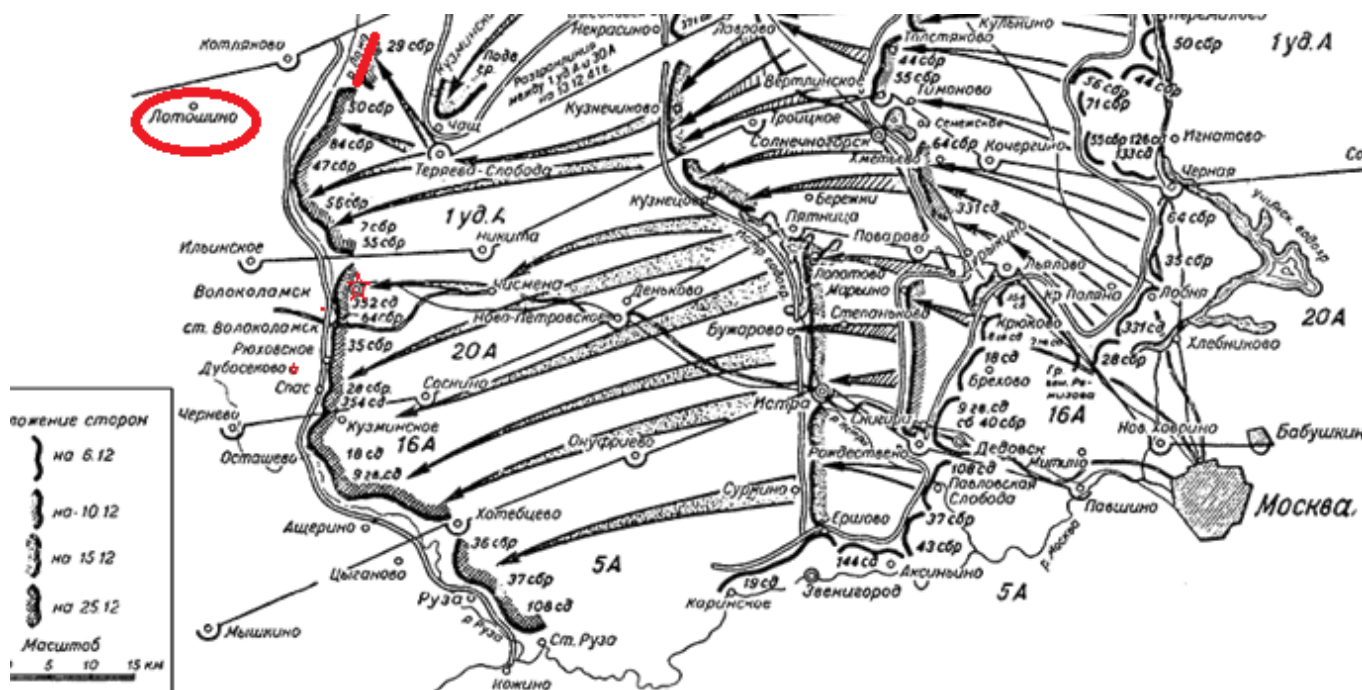

На карте: Движение Красной армии в Московской наступательной операции.

- **24 - 25 декабря 1941 года. Трофимов Вячеслав Павлович**, был направлен в госпиталь города **Калинин (Тверь)** на долечивание. Лечился он больше месяца.

Трофимов Вячеслав Павлович, 3 октября 1947 года, вспоминает: «...после перехода линии фронта, я сразу был направлен в госпиталь города **Калинин**, так как раны ещё зажиты небыли. Там я пробыл до **февраля 1942 года...**».

- **26 декабря 1941 года**, мороз достиг 23 градусов. Дул сильный ветер, дороги стали труднопроходимыми для автотранспорта.

В **Калинине** во время Великой Отечественной войны в стенах школ действовало 4 госпиталя, ныне это гимназия № 8, школы №№ 11, 9 и 16. В преддверии празднования **Великой Победы 2011 года**, в учебных заведениях прошли торжественные митинги и были открыты мемориальные доски.

Также в это время в **городе Калинин** были (в одном из которых возможно лечился **Трофимов Вячеслав Павлович**) <http://www.soldat.ru/hospital.html> :
Эвакуационные госпиталя № 1764, 3452, 3466.
Полевой подвижной госпиталь № 250, 381, 564, 661.
Эвакуационный приемник № 51.

- **В феврале 1942 года. Трофимов Вячеслав Павлович**, отправлен в **спецлагерь НКВД №170** в городе **Гороховце, Горьковской области**. Проверку проходил точно до **27 марта 1941 года** (смотри документы), и позже ...

Трофимов Вячеслав Павлович, 3 октября 1947 года, вспоминает: «...до **февраля 1942 года**. Затем проходил Государственную комиссию **НКО НКВД** при лагере №170 в городе **Гороховце, Горьковской области...**».

Проверочно-фильтрационные лагеря НКВД СССР - спецучреждения для проверки лиц, бывших в немецком плену или на оккупированной территории. Были организованы в **декабре 1941 года**. До **января 1945 года** назывались **спецлагерями НКВД**.

Правильное название «**Формирование армейских сборно-пересыльных пунктов**». С **декабря 1941 года по июль 1944 года** подчинялись Управлению по делам военнопленных и интернированных НКВД СССР.

<http://www.forum.print-forum.r...amp;page=5>

«...У многих вышедших из окружения не было даже документов, удостоверяющих личность. Так что проверка в условиях военного времени вещь просто необходимая. Кроме того, не все бывшие пленные и «окруженцы» направлялись в ПФЛ (проверочно-фильтрационные лагеря) для многих проверка заканчивалась уже на **СПП (сборно-пересыльном пункте)**, где их проверяли армейские органы контрразведки, после чего они направлялись в строевые части (Документы и оружие на руках, свидетели есть – пропуск до места назначения и в бой).
...По более поздним данным, в действующую армию было возвращено 78-79% прошедших проверку».

Именно в СПП (сборно-пересыльном пункте) проходил проверку окруженец Старший Лейтенант Трофимов Вячеслав Павлович.

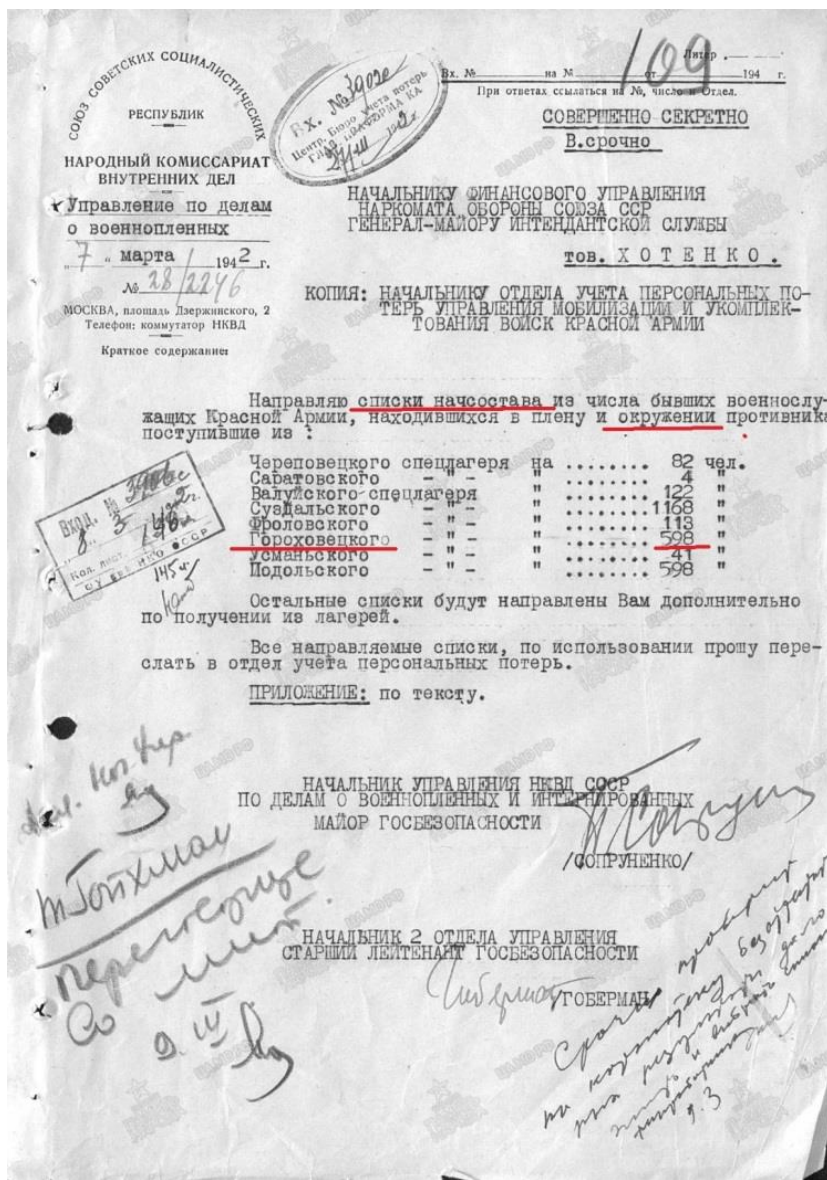

На фото: Донесения об освобожденных из плена. № 3902. От 27 марта 1942 года.
 Управление по делам военнопленных НКВД.
https://pamyat-naroda.ru/heroes/memorial-chelovek_dopolnitelnoe_donesenie69818277/

Список Старшего, среднего командного и начальственного состава и младшего ком. Состав сверхсрочной службы **Гороховецкий Спецлагерь НКВД. 8 марта 1942 года.**

Начальник Гороховецкого Спецлагеря НКВД, Бригадный генерал, Бандин'?

Подписано карандашом: «Срочно проверить на картотеку без очевидных результатов дело ж... и выбрать список фигурантов». **9 марта 1942 года.**

ФИО: Трофимов Вячеслав Павлович
 Дата рождения: (15 мая 1915 года – 24 февраля 1995 года).
 Воинское звание: Старший лейтенант.
 Последняя военная должность: Командир батареи 538 ап РКК.
 Последнее место службы: 538 ап РКК КОВО,

Какого фронта, армии: **Юго-Западный фронт.**
 Причина выбытия: попал в плен (освобожден) и и/или **был в окружении.**
 Источник информации: ЦАМО. Номер фонда ист. Информации: 58. Номер описи ист. Информации: 818883. Номер дела ист. Информации: 1491.

<https://cdn.pamyat-naroda.ru/images3/Memorial/Z/011/058-0818883-1491/00000294.jpg>



https://pamyat-naroda.ru/heroes/memorial-chelovek_dopolnitelnoe_donesenie69818277/

Данный документ говорит о том, что:
Старший лейтенант, Трофимов Вячеслав Павлович (1915 года).
Командир батареи, 538 ап РКК, Юго-Западный фронт. На 27 марта 1942 года, находился в Гороховецком спецлагере НКВД № 170, где проходил проверку после выхода из окружения.

До попадания в плен воевал командиром батареи, 538 ап РКК, Юго-Западный фронт.

- В апреле 1942 года, Старший лейтенант Трофимов В.П. пройдя проверку направлен в Отдел Кадров Главного Артиллерийского Управления (ОК ГАУ) РККА в город Москва.

Трофимов Вячеслав Павлович, 3 октября 1947 года, вспоминает: «...Оттуда был направлен в отдел кадров ГАУ (Главное Артиллерийское Управление) Красной Армии в городе Москва, где я и был назначен командиром батареи в ОИПТД 112 Отдельной Стрелковой бригады».

Русские не сдаются. Доказательство. Анатолий Вассерман.

Недавно некто позвонил мне и задал вопрос: как же так - мы очень много говорим о стойкости наших дедов в Великой Отечественной войне. Говорим, что "русские не сдаются" (и действительно, есть множество примеров, доказывающих это). Но в то же время в начальный период Великой Отечественной войны попала в плен очень значительная часть нашей действующей армии. К началу боевых действий в Вооружённых силах СССР было примерно 5,5 млн человек (правда, рассеянных по всей стране, и в приграничных военных округах находилось всего около 3 млн человек, тогда как немцы сосредоточили по другую сторону границы примерно 8 млн). Но, как бы то ни было, к концу **1941 года** в немецком плену оказались 2,5 - 3 млн советских военнослужащих.

Понятно, что это не только те, кто находился в приграничных округах к началу войны.

Понятно, что значительная часть этих военных были мобилизованы.

Но все равно получается, что очень большая часть наших войск оказалась в плену. Так вот: как совместить эти цифры с "русские не сдаются"?

Дело в том, что в плен можно не только сдать, но и попасть. Когда войска окружены, они очень быстро исчерпывают запасы снабжения боеприпасами и оказываются просто лишены возможности сопротивляться. И в уставах вооружённых сил всего мира, в том числе и наших, проводится достаточно чёткое различие между этими двумя понятиями: **сдаться в плен и попасть в плен.**

Хотя в советских предвоенных уставах и была формула, что советский военнослужащий предпочитает смерть позорному плену. Но формулировка эта имеет отношение не к самому попаданию в плен, а к пленению людей, ещё сохранивших способность активного сопротивления. И действительно - очень значительная часть советских войск попала в плен, и, кстати, не только в **1941-м**, но и в **1942-м** было ещё достаточно значительное число окружённых и пленённых, но этот плен позорным не считался. Именно потому, что люди в большинстве попадали в плен, а не сдавались.

Есть объективная оценка соотношения сдавшихся и попавших в плен. У нас очень много любят сейчас рассказывать о том, что освобожденные из немецкого плена тут же оказывались в фильтрационных лагерях.

Так вот: во-первых, практика фильтрационных лагерей существует во всём мире. Потому что, во-первых, часть пленных противнику удаётся завербовать. Во-вторых, вместе с пленными и даже вместе с бежавшими из плена подсовывают агентов. Известен пример бельгийского полицейского Ореста Пинто, попавшего в **1940 году в Великобританию**. Он специализировался там именно на допросах бельгийцев и французов, которым удалось бежать через Ла-Манш. Среди них он выявил восемь агентов Абвера.

Так вот: у нас сохранилась статистика работы фильтрационных лагерей. Из неё следует, что всего около десятой части освобождённых пленных были переданы из фильтрационных лагерей в ведение НКВД для более подробного расследования. И, насколько известно сейчас, из этих примерно 10% тоже в итоге в местах лишения свободы осталось немногим более половины.

То есть что-то около одного человека из шестнадцати при этой самой фильтрации оказались людьми сомнительного поведения. То есть по самым завышенным оценкам лишь один человек из пятнадцати собственно сдался в плен - остальные туда попали.

Таким образом, получается, что русские (в широком смысле слова) действительно не сдаются.

Попасть в плен они могут, но сдаваться для нас не норма, а редкое исключение. В отличие, кстати, от многих других народов, чьи воинские традиции предполагают сдачу в плен не только когда исчерпаны возможности к сопротивлению, но и просто если потери, наносимые противнику, как представляется, будут сопоставимы с собственными.

Итоги деятельности Трофимова В.П. за данный период.

Трофимов Вячеслав Павлович прошел через этапы:

- Закончил 7-летку в Алатыре.
- Закончил Педагогическое училище в Загорске.
- Два года поработал в школе Дмитровского района.
- Закончил 2-е КАУ в Киеве.
- Служил во 2-м КАУ в Киеве.
- Служил комбатом в 261-м легком артиллерийском полку, 197-й сд, 49-го ск, 12-й армии, КОВО. В районе города Овруч, Житомирской области.
- Воевал комбатом в 261-м легком артиллерийском полку, 197-й сд, 49-го ск, 12-й армии, Юго-Западного фронта отступая от границы южнее Перемышля.
- Воевал комбатом 1-го дивизиона, 538 гап РГК в Киеве.
- Лечился в оккупации, в Киеве.
- Дошел до Москвы, по тылам немцев.
- Лечился в госпитале в городе Калинин.
- Прошел проверку в спецлагере № 170 в Гороховце.
- Получил направление комбатом в ОИПТД 112-й ОсБр, в Ижевск.

Трофимов Вячеслав Павлович служил и воевал в званиях: Лейтенант (декабрь 1938 года) и Старший лейтенант (март 1941 года).

Трофимов Вячеслав Павлович служил и воевал на должностях: командира артиллерийской батареи в 261 ЛАП и 538 ГАП РГК и назначен в ОИПТД.

Трофимов Вячеслав Павлович служил и воевал в:

- 2-м КАУ в Киеве.
- 261-м легком артиллерийском полку, 197-й сд, 49-го ск, 12-й армии, КОВО, затем Юго-Западного фронта.
- 538 гап РГК, КиУР, затем 37-й армии, Юго-Западного фронта.

Трофимов Вячеслав Павлович участник:

- Приграничного сражения (22 – 29 июня 1941 года).
- Киевской стратегической оборонительной операции 1941 года. (7 июля - 26 сентября 1941 года).

Трофимов Вячеслав Павлович был ранен:

- 16 июля 1941 года, легко ранен в левый бок под городом Васильков, Киевской области.
- 12 сентября 1941 года, ранен тяжело: в левый висок, левое плечо, правое бедро – под городом Козелец, Черниговской области (район Сыраи, Святое, Сокирино). На огневой позиции батареи, в процессе начавшегося охватывающего Киев наступления немцев.

Краткий Боевой путь и автобиография за данный период.

Мирное время.

- **15 мая 1915 года, Трофимов Вячеслав Павлович** родился в семье железнодорожного рабочего **Трофимова Павла Кузьмича** и домохозяйки **Александры**.
- В 1917 году семья уехала, в город **Алатырь, Чувашской АСР**.
- В 1924 - 25 году **Слава Трофимов** пошел в школу.
- В 1926 году, в семье, в городе **Алатырь**, родился брат - **Аристарх Вячеславович Трофимов**. На **ВОВ** не попал в связи с молодым возрастом. В старости (2017) доживает в доме престарелых....
- В июне 1931 года **Вячеслав Трофимов** окончил семилетнюю школу в городе **Алатырь, Чувашской АСР**.
- В августе 1931 года, **Трофимов Вячеслав Павлович** поступил в **Педагогический Техникум** города **Загорск (Сергиев Посад), Московской области**. Учился 3 года.
- В Августе 1934 года окончил **Педагогический Техникум** и был распределен в школу.
- С августа 1934 года по июль 1936 года **Трофимов Вячеслав Павлович** работал учителем в сельской школе **Клинского района, Московской области**, где познакомился с будущей женой.
- Летом 1936 года, **Трофимов Вячеслав Павлович** вызван в **Районный военный комиссариат Коммунистического района** и получил предписание на поступление в военное училище.
- В июле 1936 года, **Трофимов Вячеслав Павлович** поехал в **Ленинград** и добровольно поступил в **1-е Ленинградское Краснознаменное Артиллерийское училище им. Красного Октября (1 ЛКАУ)**. Но по приказу Наркома, был переведен во **2-ю Киевскую артиллерийскую школу** в городе **Киев**.
- В декабре 1938 года, лейтенант **Трофимов Вячеслав Павлович** закончил училище, получил звание **Лейтенант** и был оставлен служить командиром курсового взвода во **2-м Киевском артиллерийском училище**.
- В сентябре 1939 года **Трофимов Вячеслав Павлович** женился на **Герасимовой (Трофимовой) Анне Васильевне**.
- **16 сентября 1940 года** – родился сын, **Трофимов Валерий Вячеславович**.
- В марте 1941 года, формируется: **49-й стрелковый корпус (190-я, 197-я, 199-я сд) КОВО** в районе **Киев, Белая Церковь, Черкассы**.
197-я стрелковая дивизия дислоцировалась в районе **Борисполя**, затем города **Винница**.
261-й лап (легкий артиллерийский полк) (1 формирования) в районе города **Овруч**.
- К марту 1941 года, **Трофимову Вячеславу Павловичу** присвоено воинское звание: **Старший лейтенант**.
- В середине марта 1941 года, **Старший лейтенант Трофимов Вячеслав Павлович** был назначен командиром артиллерийской батареи (4 орудия) **261-го лап, 197-й сд, 49-го ск, КОВО**.
- **15 мая 1941 года**. **Трофимову Вячеславу Павловичу** исполнилось 26 лет.
- С **15 июня 1941 года** части **49-го стрелкового корпуса**, начали передислокацию на запад к границе, в район юго-западнее города **Львова**.
- **18 июня 1941 года** части **197-й стрелковой дивизии, 49-го ск, 12-й армии, КОВО** (в том числе и **261-й лап Трофимова В.П.**) начали марш в направлении города **Львова**.
- **21 июня 1941 года**, из **Киевского Особого Военного Округа (КОВО)** выделено управление **Юго-Западного фронта** (расформировано **10 сентября 1941 года**).
В предполье **12-й армии**, от **197-й стрелковой дивизии, 49-го ск, 12-й армии, ЮЗФ** был выдвинут лишь один стрелковый полк (похоже, что **862-й**) и **261-й лап**, в котором **Старший лейтенант Трофимов Вячеслав Павлович** был командиром артиллерийской батареи.
- **22 июня 1941 года, началась Великая Отечественная Война.**
«Приграничное сражение».
- **22 июня 1941 года**, на базе управления и войск **Киевского особого военного округа** образован **Юго-Западный фронт**.

261-й лап, 197-й стрелковой дивизии, 49-го стрелкового корпуса, 12-й армии, Юго-Западного фронта вступил в бой южнее Перемышля.

Артиллеристы дежурной батареи, 1-го дивизиона, 261-го лап, 197-й стрелковой дивизии, 49-го стрелкового корпуса, 12-й армии, Юго-Западного фронта, Старшего лейтенанта Трофимова Вячеслава Павловича, вступил в бой южнее Перемышля.

- **23 июня 1941 года,** артиллеристы Старшего лейтенанта **Трофимова Вячеслава Павловича,** получают приказ двигаться в расположение **261-го лап, 197-й сд, 49-го ск** на восток от границы.
- **24 - 26 июня 1941 года,** артиллеристы Старшего лейтенанта **Трофимова Вячеслава Павловича,** вместе с **261-го лап, 197-й сд, 49-го ск, 12-й армии, Юго-Западного фронта** отбивают атаки немцев в зоне обороны полка у границы СССР.
- **26 июня 1941 года,** артиллеристы **261-го лап, 197-й сд, 49-го ск, 12-й армии, ЮЗФ** получают приказ двигаться на восток, на новый рубеж: **Дрогобыч, Борислав, Тухля, Славска...** И возможно, на соединение с основными силами **197-й сд, 49-го ск,** в район города **Чортков, Яблонув.**
- **24 - 30 июня 1941 года,** артиллеристы Старшего лейтенанта **Трофимова Вячеслава Павловича,** вместе с **261-м лап, 197-й сд, 49-го ск, 12-й армии, ЮЗФ,** с боями и под обстрелом двигаются на восток, мимо городов **Борислав, Дрогобыч, Стрый.**
- **30 июня 1941 года,** артиллеристы батареи Старшего лейтенанта **Трофимова Вячеслава Павловича,** вместе с **261-м лап, 197-й сд, 49-го ск, 12-й армии, ЮЗФ** прибывают в район города **Чортков, Яблонув.**
- **1 июля 1941 года,** остатки **261-й лап,** вместе с **Трофимовым В.П.,** двигаются через **Яблонув.**
- **2 июля 1941 года,** остатки **261-й лап,** вместе с **Трофимовым В.П.,** двигаются через **Гусятин.**
- **3 июля 1941 года,** остатки батареи (4 орудия 1-го дивизиона) **261-го лап, 197-й сд, Трофимова В.П.,** вливаются в отступающие остатки **298-го лап, 192-й гсд.**
- **3 - 12 июля 1941 года. 298-й лап, 192-й гсд, 12-й армии, Юго-Западного фронта,** вместе с влившейся в него батареей 1-го дивизиона, **261-го лап, 197-й сд, 49-го ск, Трофимова Вячеслава Павловича** воюет в районе **Деражни.**

Киевская стратегическая оборонительная операция 1941 года. (7 июля - 26 сентября 1941 года).

- **5 – 12 июля 1941 года** марш **538-го гап РГК** в район **Киева.**
- **12 июля 1941 года. Трофимов В.П.** получает приказ двигаться в город **Киев.**
В район **Киева** прибывает **538-й гап РГК.**
- **13 июля 1941 года. Старший лейтенант Трофимов В.П.** проехал через **Винницу, Турбов.**
538-й гап РГК выдвигается в район **Василькова.**
- **13 - 15 июля 1941 года. Старший лейтенант Трофимов Вячеслав Павлович** через **Винницу, Турбов, Белую церковь, Фастов** двигается в **Киев.**
- **14 июля 1941 года. Старший лейтенант Трофимов Вячеслав Павлович** проехал через **Белую церковь** и двигается в **Киев.**

Бои в составе 538-го гап РГК.

- **13 – 22 июля 1941 года, 538-й гап РГК** воюет в районе **Василькова.**
- **14 - 15 июля 1941 года. Старший лейтенант Трофимов Вячеслав Павлович,** назначен командиром артиллерийской батареи **538-й гап РГК, КиУР,** позже **37-й армии, Юго-Западного Фронта.**
- **16 июля 1941 года, комбат, Старший лейтенант Трофимов В.П.** комбат **538-го гап РГК** был легко ранен в левый бок под городом **Васильков, Киевской области.**
- **22 июля 1941 года** по примерно **8 - 10 сентября 1941 года. 538-го гап РГК** занял боевой порядок артполка **2-го КАУ,** сменив **Киевское Артучилище.**
- **3 августа 1941 года.** В целом на рубеже **КиУР** было относительное затишье.
- **4 августа 1941 года.** Утром в 6:00 после часовой артподготовки, **начался штурм КиУР.**
- **8 августа 1941 года. 538 гап РГК** начинают придавать поддивизионно разным дивизиям.
2 дивизион, 538-го гап РГК – передан в подчинение, и поддерживает **206-ю сд.**

1-й, Трофимова Вячеслава Павловича, 3 и 4 дивизионы, 538-го гап РГК, растянули свой рубеж обороны и воюют на своих позициях КиУР, в районе Белогородки.

- **10 августа 1941 года. На Юго-Западном фронте, на базе Киевского укрепленного района и резервов Ставки ВГК создана 37-я армия (первого формирования).**

3 и 4 дивизионы 538-го гап РГК, переданы в подчинение и поддерживают 284-ю сд.

2 дивизион 538 гап РГК – уже в подчинении 206-й сд. В районе Голосеевского леса.

1-й дивизион (12 пушек, по штату) 538-го гап РГК, Трофимова Вячеслава Павловича, растянул свой рубеж обороны и воюет на позициях 538-го гап РГК в КиУР, в районе Белогородки.

- **16 августа 1941 года фронт окончательно остановился. После 16 августа 1941 года началась типичная позиционная война.**

- **10 - 22 августа – 19 сентября 1941 года. 538-й гап РГК придан разным дивизиям.**

1 дивизион, 538-го гап РГК – КиУР.

2 дивизион, 538-го гап РГК – 206-й сд. В районе Голосеевского леса.

3 и 4 дивизионы, 538-го гап РГК – 284-й сд. В районе Голосеевского леса.

- **24 - 25 августа 1941 года части противника вошли в соприкосновение со всей линией обороны КиУР.**

- **10 сентября 1941 года. Немцы начали охватывать Киев с севера.**

- **11 сентября 1941 года 147-ю сд и приданную батарею 1-го дивизиона, 538-го гап РГК, в которой воевал комбат, Старший лейтенант Трофимов Вячеслав Павлович, вывели из Киевского укрепрайона в район Остра, Козелецкого района (район Сыраи, Святое, Сокирино).**

- **11 сентября 1941 года, город Козелец занят немцами, которые прорвали фронт.**

- **12 сентября 1941 года. 147 сд и спецчасти (рб, осб и обс) – армрезерв (в том числе и 538 гап РГК), в районе Сыраи.**

Старший лейтенант, комбат Трофимов Вячеслав Павлович, командир артиллерийской батареи 1-го дивизиона, 538-го гап РГК приданной 147-й сд, вторично тяжело ранен: в левый висок, левое плечо, правое бедро – под городом Козелец, Черниговской области (район Сыраи, Святое, Сокирино). На огневой позиции батареи, в процессе начавшегося охватывающего Киев наступления немцев.

- **13 - 14 сентября 1941 года, Старший лейтенант Трофимов Вячеслав Павлович в тяжелейшем состоянии, эвакуирован в госпиталь Киева.**

- **13 сентября 1941 года. Войска безуспешно стараются противостоять охвату.**

- **14 сентября 1941 года, закончилось окружение Юго-Западного Фронта.**

- **16 сентября 1941 года. После 20-минутной артподготовки начался финальный штурм города Киева.**

- **18 сентября 1941 года, Ставка разрешает оставить Киевский укрепрайон и переправить войска 37-й армии на левый берег Днепра.**

- **18 - 19 сентября 1941 года, Старший лейтенант Трофимов Вячеслав Павлович из госпиталя Киева спрятан в семью.**

- **19 сентября 1941 года. 197-я стрелковая дивизия, (в составе которой начинал свой боевой путь Трофимов Вячеслав Павлович), понесла огромные потери в августе 1941-го в «Уманском котле», в связи с чем объявлена расформированной.**

Киев был захвачен немцами к полудню 19-го сентября 1941 года.

- **26 сентября 1941 года. Киевская стратегическая оборонительная операция была окончена.**

- **30 сентября 1941 года и до 4 декабря 1941 года, началась оборонительная часть Битвы за Москву (30 сентября 1941 года - 30 марта 1942 года). В этот период, Трофимов Вячеслав Павлович лечится в Киеве и затем двигался по тылам противника, в сторону Москвы.**

- **5 октября 1941 года. Запасному зенитному артиллерийскому полку в городе Москва, было приказано сформировать 610-й артиллерийский полк противотанковой обороны. Будущий 610-й Истребительно-Противотанковый Артиллерийский полк РГК.**

- **3 ноября 1941 года. Старший лейтенант Трофимов Вячеслав Павлович, начинает ходить на костылях и собирается двигаться в сторону линии фронта.**

- **4 ноября 1941 года. Трофимов Вячеслав Павлович**, вышел из города **Киева** по направлению к **Москве**. Шел по занятой врагом территории, **50 дней**.
- **5 декабря 1941 года** и до **7 января 1941 года**, началось контрнаступление наступательного периода **Битвы за Москву**. В этот период, **Трофимов Вячеслав Павлович** двигается по тылам противника в сторону **Москвы**.
- **17 декабря 1941 года**, войска **30-й и 1-й Ударной армии** полностью освободили **Высоковский район** и вышли на границу **Лотошинского района**.
- К утру **20 декабря 1941 года**, воины **371-й стрелковой дивизии**, генерал-майора **Ф. В. Чернышева**, **30-й армии**, вышли на рубеж реки **Лама**.
- **23 декабря 1941 года**. Старший лейтенант **Трофимов Вячеслав Павлович**, перешел линию фронта в деревне **Кельи**, **Лотошинского района**, **Московской области**. В полосе наступления **1231-го стрелкового полка**, **371-й стрелковой дивизии**, **30-й армии**.
- **24 - 25 декабря 1941 года**. **Трофимов Вячеслав Павлович**, был направлен в госпиталь города **Калинин (Тверь)** на долечивание. Лечился он больше месяца.
- В феврале 1942 года. **Трофимов В.П.**, отправлен в спецлагерь **НКВД №170** в городе **Гороховце**, **Горьковской области**. Проверку проходил точно до **27 марта 1941 года**.
- В апреле 1942 года, Старший лейтенант **Трофимов В.П.** пройдя проверку направлен в Отдел Кадров Главного Артиллерийского Управления **ОК ГАУ РККА** в город **Москва**.
- Старший лейтенант **Трофимов Вячеслав Павлович**, был назначен командиром батареи в **ОИПТД 112-й Отдельной Стрелковой бригады**, формирующейся в **Ижевске**.

Оглавление.

Боевой путь и автобиография.

Мирное время.

Становление.

Есть такая профессия - Родину защищать!

Трофимов В.П. – курсант 2-го КАУ.

Значок «Ворошиловский стрелок».

2-е Киевское артиллерийское училище.

Трофимов В.П. – лейтенант РККА.

261-й легкий артиллерийский полк, 197-й сд, 49-го ск.

Командир артиллерийской батареи.

Служба и бои в составе 261-го лап, 197-й сд, 49-го ск.

Великая Отечественная Война (22 июня 1941 года).

Приграничное сражение 1941 года (22 июня – июль 1941 года).

Первый бой Трофимова Вячеслава Павловича.

Артбатарея в действии.

Киевская стратегическая оборонительная операция 1941 года.

(7 июля - 26 сентября 1941 года).

538-й гаубичный артиллерийский полк РГК.

64-й стрелковый корпус.

«Отряд Матыкина».

Бои в составе 538-го гап РГК.

Бои 538-го гап РГК южнее Киева.

Бои 538-го гап РГК за Киев в КиУРе.

Выход из окружения, лечение, проверка и новое назначение.

Итоги деятельности Трофимова В.П. за данный период.

Краткий Боевой путь и автобиография за данный период.



На карте: путь Трофимова Вячеслава Павловича.

Родился 15 мая 1915 года, в поселке Вешняки, Московской области.

Детство в городе Алатырь Чувашской АССР с 1917 года по июль 1931 года.

Учеба в педучилище в Сергиевом-Посаде (август 1931 года – август 1934 года) и работа в школе Дмитровского (Клинского) района (август 1934 года – июля 1936 года).

Учеба и служба во 2-м (сентябрь 1936 года – март 1941 года).

Обучение во 2-м Киевском артиллерийском училище. Июль 1936 года – декабрь 1938 года.

Служба во 2-м КАУ: декабрь 1938 года – 14 марта 1941 года.

Служба и бои в 261-м лап, 197-й сд, 49-го ск, 12-й армии, КОВО/ЮЗФ. 14 марта – 3-4 июля 1941 года.

Бои в составе 298 лап, 192 гсд, 12 армии, ЮЗФ. 3 – 12 июля 1941 года.

Бои в 538-м гап РГК за Киев, КиУР, 37-я армия ЮЗФ. 15 июля – 12 сентября 1941 года.

Лечение в госпитале и в занятом немцами Киеве. 13 сентября - 4 ноября 1941 года.

Движение по тылам в сторону Москвы. 4 ноября - 23 декабря 1941 года.

Переход линии фронта в районе деревни Кельи, Лотошинского района, Московской области. 23 декабря 1941 года.

Лечение в госпитале в Калининне. 24 – 25 декабря 1941 года – начало февраля 1942 года.

Проверка в спецлагере НКВД № 170 в городе Гороховце. Февраль - апрель 1942 года.

Получение направления в ОКГАУ РККА. Апрель 1942 года.

Поездка в Ижевск, для вступления в должность комбата ОИПТД, 112-й ОсБр. Апрель 1942 года.

Формирование 112-й ОсБр. До 4 - 6 мая 1942 года и выезд на фронт в район Медыни.